

Pomywaczka



SmartHome



Pobierz  
aplikację i aktywuj  
produkt

## MANUEL UŻYTKOWNIK

MDWEF1433DW-W

MDWEF1433DSS-W

Ostrzeżenie: Przed użyciem urządzenia należy uważnie przeczytać niniejszą instrukcję i zachować ją do wykorzystania w przyszłości.

Konstrukcja i specyfikacje mogą ulec zmianie bez powiadomienia w celu ulepszenia produktu.

Aby uzyskać szczegółowe informacje, skontaktuj się ze sprzedawcą lub producentem.

Powyższy schemat ma charakter poglądowy. Prosimy zapoznać się z wyglądem rzeczywistego produktu.

## SŁOWO PODZIĘKOWANIA

Dziękujemy za wybór marki Midea! Przed użyciem nowego produktu Midea prosimy o dokładne zapoznanie się z niniejszą instrukcją, aby upewnić się, że wiesz, jak bezpiecznie korzystać z funkcji i możliwości nowego urządzenia.

FR

# STRESZCZENIE

SŁOWO PODZIĘKOWANIA .....	01
INSTRUKCJE BEZPIECZEŃSTWA.....	02
SPECYFIKACJA.....	09
INFORMACJE OGÓLNE O PRODUKCIE.....	11
SZYBKI PRZEWODNIK.....	12
INSTALACJA PRODUKTU.....	13
INSTRUKCJA OBSŁUGI.....	17
KONFIGURACJA APLIKACJI I OBSŁUGA.....	35
CZYSZCZENIE I KONSERWACJA.....	37
ROZWIĄZYWANIE PROBLEMÓW.....	40
ZNAKI TOWAROWE, PRAWA AUTORSKIE I OŚWIADCZENIE PRAWNE.....	44
Utylizacja i recykling.....	45
INFORMACJA O OCHRONIE DANYCH.....	46

# INSTRUKCJE BEZPIECZEŃSTWA

## Przeznaczenie •

Poniższe instrukcje bezpieczeństwa mają na celu:

Aby zapobiec nieprzewidzianym zagrożeniom lub uszkodzeniom wynikającym z niebezpiecznego lub nieprawidłowego użytkowania urządzenia. Prosimy o sprawdzenie opakowania i urządzenia po otrzymaniu, aby upewnić się, że wszystko jest nienaruszone i zapewnia bezpieczne użytkowanie. W przypadku zauważenia jakichkolwiek uszkodzeń prosimy o kontakt ze sprzedawcą lub dealerem.

- Należy pamiętać, że ze względów bezpieczeństwa modyfikacje urządzenia są niedozwolone. Niezamierzone użycie może prowadzić do zagrożeń i utraty praw gwarancyjnych.

## Wyjaśnienie symboli



Niebezpieczeństwo Ten symbol oznacza, że istnieje zagrożenie dla życia i zdrowia ludzi, spowodowane obecnością niezwykle łatwopalnego gazu.



Ostrzeżenie przed napięciem elektrycznym. Symbol ten oznacza, że istnieje zagrożenie dla życia i zdrowia ludzi spowodowane obecnością napięcia elektrycznego.

### Ostrzeżenie



Słowo sygnałowe wskazuje na zagrożenie o średnim poziomie ryzyka, które, jeśli się go nie uniknie, może spowodować śmierć lub poważne obrażenia.

### Ostrożność



Słowo sygnałowe wskazuje na zagrożenie o niskim stopniu ryzyka, które, jeśli się go nie uniknie, może spowodować niewielkie lub średnie obrażenia.

### Uwaga



Słowo sygnałowe wskazuje na ważne informacje (np. uszkodzenie mienia), ale nie na zagrożenie.

### Postępuj zgodnie z instrukcjami



Symbol ten oznacza, że technik serwisowy powinien obsługiwać i konserwować urządzenie wyłącznie zgodnie z instrukcją obsługi.

Przed użyciem/uruchomieniem urządzenia należy uważnie przeczytać niniejszą instrukcję obsługi i zachować ją w pobliżu miejsca instalacji lub urządzenia do wykorzystania w przyszłości!



**NIEBEZPIECZEŃSTWO: Ryzyko pożaru / materiałów łatwopalnych**

- Podczas korzystania ze zmywarki należy przestrzegać następujących zasad: środki ostrożności wymienione poniżej: •

Instalację i naprawę może przeprowadzać wyłącznie wykwalifikowany technik. • Urządzenie to jest

przeznaczone do użytku w

zastosowaniach domowych i podobnych, takich jak: - w kuchniach pracowniczych w sklepach, biurach i innych obiektach komercyjnych; - w domach wiejskich; - przez klientów w hotelach, motelach i

innych obiektach mieszkalnych; - w obiektach typu bed and breakfast. • Z tego urządzenia mogą

korzystać dzieci do lat

osoby od 8 roku życia o ograniczonych zdolnościach fizycznych, umysłowych lub sensorycznych, a także nieposiadające odpowiedniego doświadczenia lub wiedzy, mogą korzystać z urządzenia wyłącznie po otrzymaniu wcześniejszego przeszkolenia dotyczącego bezpiecznej obsługi, pod nadzorem i pod warunkiem, że rozumieją zagrożenia związane z korzystaniem z urządzenia.

- Dzieci nie powinny bawić się urządzeniem.

Dzieci nie powinny czyścić ani konserwować urządzenia bez nadzoru. (Zgodnie z normą EN60335-1) • Urządzenie to nie jest przeznaczone do użytku przez

osoby (w tym dzieci) o ograniczonej sprawności fizycznej lub umysłowej albo nieposiadające odpowiedniego doświadczenia i wiedzy, chyba że znajdują się pod nadzorem lub otrzymują instrukcje od osoby odpowiedzialnej za ich bezpieczeństwo.

(Dla IEC60335-1)

- Materiał opakowaniowy może być niebezpieczny dla dzieci! • Dzieci powinny być pod

nadzorem, aby mieć pewność, że

nie baw się urządzeniem.

Urządzenie przeznaczone jest wyłącznie do użytku domowego.

FR

Aby uniknąć ryzyka porażenia prądem elektrycznym, nie zanurzaj urządzenia, kabla ani wtyczki w wodzie ani innym płynie.

- Przed czyszczeniem i konserwacją urządzenia należy je odłączyć od zasilania. Użyj miękkiej ściereczki zwilżonej łagodnym mydłem, a następnie wytrzyj urządzenie suchą ściereczką.
- Jeśli przewód zasilający jest uszkodzony, w celu uniknięcia zagrożenia przewód ten musi zostać wymieniony przez producenta, jego przedstawiciela serwisowego lub podobnie wykwalifikowaną osobę.



### Instrukcje uziemienia

- To urządzenie musi być uziemione. W przypadku W przypadku awarii lub uszkodzenia uziemienie zmniejsza ryzyko porażenia prądem elektrycznym, zapewniając ścieżkę najmniejszego oporu dla prądu elektrycznego. Urządzenie jest wyposażone we wtyczkę z przewodem uziemiającym.
- Wtyczka musi być podłączona do gniazdka prawidłowo zainstalowane i uziemione zgodnie ze wszystkimi lokalnymi przepisami i rozporządzeniami.
- Zabrania się używania przedłużaczy. • Nieprawidłowe podłączenie przewodu uziemiającego urządzenia może spowodować ryzyko porażenia prądem elektrycznym.

- Skonsultuj się z wykwalifikowanym elektrykiem lub  
W razie wątpliwości, czy urządzenie jest prawidłowo uziemione, należy skontaktować się z przedstawicielem serwisu. • Nie należy modyfikować wtyczki dołączonej do urządzenia, jeśli nie pasuje ona do gniazdka.
- Zleć instalację odpowiedniego gniazdka wykwalifikowanemu elektrykowi.
- Nie należy nadużywać zmywarki, siadać ani stawać na drzwiczkach zmywarki ani na ociekaczu do naczyń.
- Nie używaj zmywarki, jeśli wszystkie panele obudowy nie są prawidłowo założone.
- Jeśli zmywarka jest czyszczona, należy ostrożnie otwierać drzwi. jest uruchomiony, ponieważ istnieje ryzyko rozchlapania wody.
- Nie kładź ciężkich przedmiotów na drzwiach, gdy są otwarte, ani nie stawaj na nich. Urządzenie może się przechylić do przodu. • Podczas wkładania naczyń do mycia: 1) Umieść ostre przedmioty tak, aby nie uszkodziły uszczelki drzwi; 2) Ostrzeżenie: Noże i inne ostro zakończone narzędzia należy wkładać do koszyka ostrzami w dół lub w pozycji poziomej.
- Niektóre detergenty do zmywarek są silnie zasadowe. Mogą być niezwykle niebezpieczne w przypadku połknięcia. Unikać kontaktu ze skórą i oczami oraz trzymać dzieci z dala od zmywarki, gdy drzwiczki są otwarte. • Sprawdzić, czy po zakończeniu cyklu mycia nie pozostały resztki detergentu. • Nie myć plastikowych przedmiotów, chyba że...

są oznaczone jako „można myć w zmywarce” lub równorzędne. • W przypadku nieoznakowanych przedmiotów plastikowych sprawdź zalecenia producenta.

• Używaj wyłącznie detergentów i produktów

zalecany środek nablyszczający do zmywarki automatycznej.

FR

• W zmywarce nigdy nie używaj mydła, detergentu do prania ani płynu do mycia rąk.

• Drzwi nie powinny być pozostawione otwarte, ponieważ może to zwiększyć ryzyko potknięcia. • Podczas instalacji nie należy odłączać zasilania.

Nie wolno go nadmiernie lub niebezpiecznie zginać ani spłaszczać. • Nie należy manipulować elementami sterującymi. • Urządzenie musi być podłączone do zaworu wodnego.

Główne rury należy podłączyć za pomocą nowych zestawów rur. Starych zestawów nie należy ponownie używać. • Aby oszczędzać energię elektryczną, w trybie czuwania

Urządzenie wyłącza się automatycznie po 15 minutach bez ingerencji użytkownika.

• Maksymalna liczba naczyń do mycia wynosi 14. • Maksymalne dopuszczalne ciśnienie wody wlotowej wynosi 1 MPa.

• Minimalne dopuszczalne ciśnienie wlotowe wody wynosi 0,04 MPa.

## Sprzedaż

• Aby pozbyć się opakowania i urządzenia, należy skontaktować się z punktem recyklingu.

Aby tego dokonać należy przeciąć przewód zasilający i uniemożliwić korzystanie z urządzenia zamykającego drzwi.

- Opakowanie tekturowe jest wykonane z papieru pochodzącego z recyklingu i należy je oddać do punktu zbiórki makulatury w celu recyklingu. • Zapewniając prawidłową utylizację tego produktu, pomagasz zapobiec potencjalnym negatywnym skutkom dla środowiska i zdrowia ludzi, które mogłyby powstać w wyniku niewłaściwego obchodzenia się z odpadami tego produktu. • Aby uzyskać bardziej szczegółowe informacje na temat recyklingu tego produktu, skontaktuj się z lokalnym urzędem lub zakładem utylizacji odpadów komunalnych.

- Utylizacja: Nie wyrzucać tego produktu razem z niesegregowanymi odpadami domowymi. Wymagana jest selektywna zbiórka tych odpadów w celu ich specjalnego traktowania.

# SPECYFIKACJE

FR

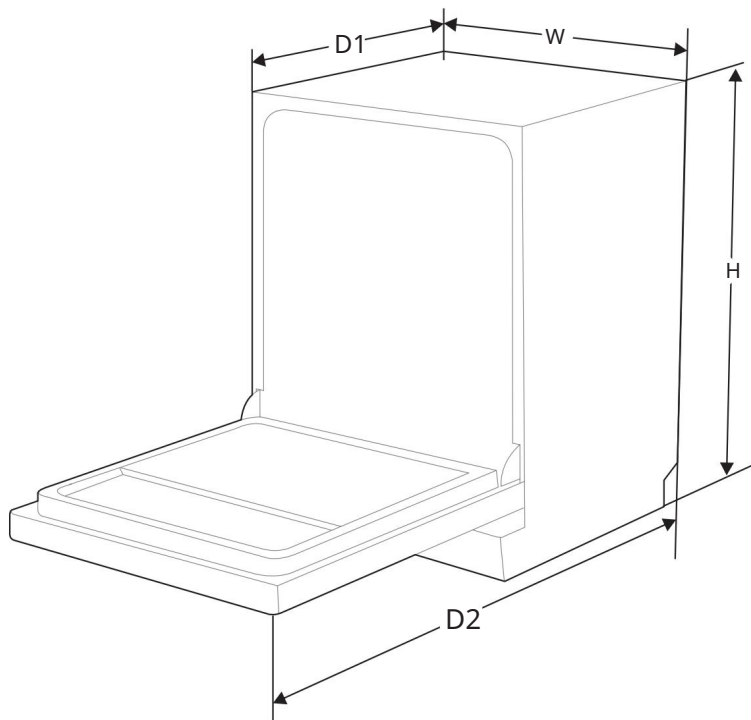

Wysokość (H)	845 mm
Szerokość (szer.)	598 mm
Głębokość (D1)	600 mm (przy zamkniętych drzwiach)
Głębokość (D2)	1175 mm (przy drzwiach otwartych pod kątem 90°)

## Karta informacyjna produktu (EN60436)

Nazwa dostawcy lub znak

towarowy:

Midea Electric France

Adres dostawcy (b):

Midea Electric France 253 Rue Saint Honore, 75001 Paryż

Identyfikator modelu:

MDWEF1433DW-W/MDWEF1433DSS-W

Ogólne parametry produktu:

Ustawienie	Wartość parametru		Wartość
Nominalna wydajność (a) (ps)	14	Wymiary w cm	Wzrost 85
			Szerokość 60
			Głębokość 60
EEI (a)	43,9	Klasa efektywności energetycznej ( ^ )	C(c)
Wskaźnik skuteczności czyszczenia (a)	1125	Wskaźnik wydajności suszenia (a)	1,065
Zużycie energii elektrycznej w kWh [na cykl], w oparciu o program ekonomiczny z napełnianiem zimną wodą. Rzeczywiste zużycie energii elektrycznej zależy od sposobu użytkowania urządzenia.	0,747	Zużycie wody w litrach [na cykl], w oparciu o program ekonomiczny. Rzeczywiste zużycie wody zależy od sposobu użytkowania urządzenia i twardości wody.	9,8
Czas trwania programu (a) (h:min) 3:40 Typ Emisja hałasu w powietrzu (a) (dB(A) re 1 pW)	44	Klasa emisji hałasu akustycznego w powietrzu (a) Tryb wyłączony (W)	Autonomiczny B (c)
Opóźniony start (w) (jeśli dotyczy)	1,00	Tryb gotowości sieciowej (W) (jeśli)	2,00

Minimalny okres trwania gwarancji oferowanej przez dostawcę (b): 24 miesiące

Informacje dodatkowe:

Link internetowy do strony internetowej dostawcy, na której można znaleźć informacje zawarte w pkt 6 załącznika II do rozporządzenia Komisji (UE) 2019/2022 (1) (b): [www.midea.com](http://www.midea.com)

(a) dla programu ekologicznego.

b) zmiany tych elementów nie są uznawane za istotne dla celów art. 4 ust. 4 rozporządzenia (UE) 2017/1369.

(c) jeżeli baza danych produktów automatycznie generuje ostateczną treść tego komórka, dostawca nie powinien wprowadzać tych danych.

(d) Rozporządzenie Komisji (UE) 2019/2022 z dnia 1 października 2019 r. ustanawiające wymogi dotyczące ekoprojektu mające zastosowanie do zmywarek domowych zgodnie z dyrektywą 2009/125/WE Parlamentu Europejskiego i Rady zmieniającej rozporządzenie (WE) nr 1275/2008 i uchylające rozporządzenie Komisji (UE) nr 1016/2010 Komisja (zob. str. 267 niniejszego Dziennika Urzędowego).

# INFORMACJE OGÓLNE O PRODUKCIE

## Produkt

### IMPORTOWANIE

Aby w pełni wykorzystać możliwości zmywarki, przed pierwszym użyciem należy przeczytać całą instrukcję obsługi.

FR

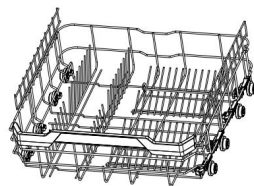
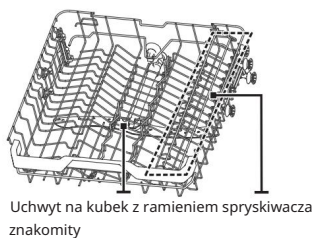
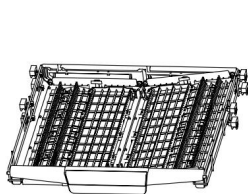
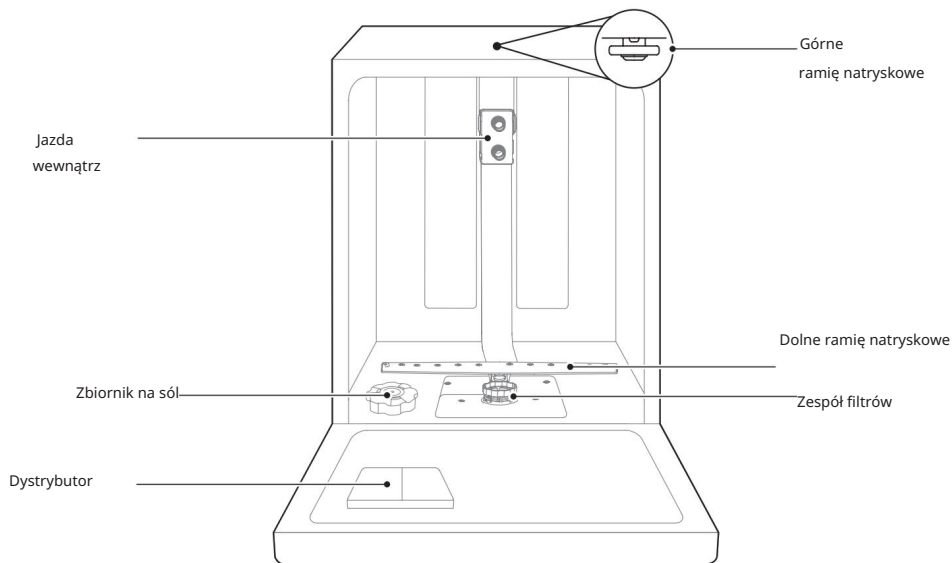

### ZAUWAŻONY

Zdjęcia mają charakter poglądowy, poszczególne modele mogą się różnić.

# SZYBKI PRZEWODNIK

Aby poznać szczegółowy sposób użytkowania, należy zapoznać się z treścią instrukcji obsługi.

## 1. Zainstaluj zmywarę

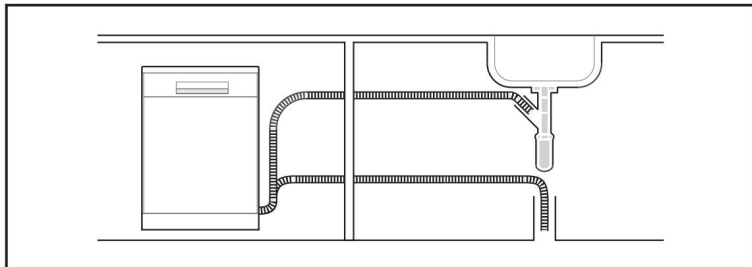

FR

## 2. Usuń większe pozostałości z naczyń.

Unikaj wstępnego płukania.



## 3. Załaduj kosze.

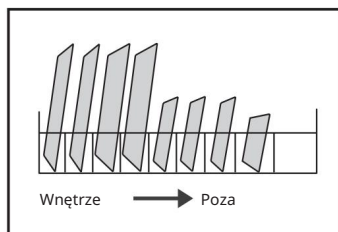

## 4. Napełnij dozownik detergentem i środkiem nabyśczającym.

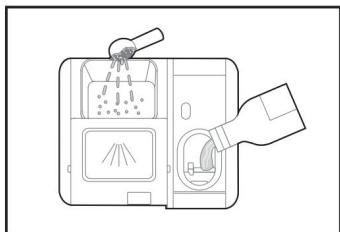

## 5. Wybierz odpowiedni program i uruchom zmywarę.

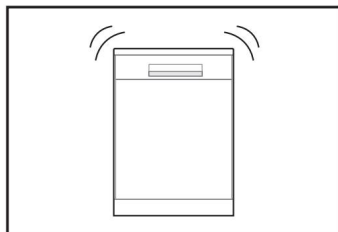

# INSTALACJA PRODUKTU

## ⚠ OSTRZEŻENIE



Ryzyko porażenia prądem elektrycznym  
Przed zainstalowaniem zmywarki należy odłączyć zasilanie elektryczne.

Nieprzestrzeganie tej instrukcji może skutkować śmiercią lub porażeniem prądem.

FR

## ⚠ Uwaga

Montaż przewodów i urządzeń elektrycznych powinien być przeprowadzany przez fachowców.

### O podłączeniu elektrycznym

## ⚠ OSTRZEŻENIE

Dla Twojego bezpieczeństwa:

Nie należy używać przedłużacza ani wtyczki adapterowej z tym urządzeniem.

Pod żadnym pozorem nie wolno przecinać ani odłączać przewodu uziemiającego od kabla zasilającego.

### Wymagania elektryczne

Proszę sprawdzić tabliczkę znamionową, aby uzyskać informacje o napięciu i podłączyć zmywarkę do właściwego źródła zasilania. Należy użyć wymaganego bezpiecznika 10 A/13 A/16 A, bezpiecznika zwłocznego lub zalecanego wyłącznika automatycznego i zapewnić oddzielny obwód obsługujący wyłącznie to urządzenie.

### Połączenie elektryczne

Upewnij się, że napięcie i częstotliwość prądu odpowiadają wartościom podanym na tabliczce znamionowej. Wtyczkę należy wkładać wyłącznie do prawidłowo uziemionego gniazdka elektrycznego. Jeśli gniazdko elektryczne, do którego ma być podłączone urządzenie, nie pasuje do wtyczki, należy wymienić wtyczkę, zamiast używać adaptera lub podobnego urządzenia, ponieważ może to spowodować przegrzanie i oparzenia.

⚠ Przed użyciem należy upewnić się, że uziemienie jest prawidłowe

### Zaopatrzenie w wodę i odprowadzanie ścieków

#### Przyłącze zimnej wody

Podłącz wąż doprowadzający zimną wodę do złącza z gwintem 3/4 cala i upewnij się, że jest on solidnie zamocowany.

Jeśli przewody doprowadzające wodę są nowe lub nie były używane przez dłuższy czas, należy odkręcić wodę, aby upewnić się, że jest czysta. Ten środek ostrożności jest konieczny, aby uniknąć ryzyka zablokowania dopływu wody i uszkodzenia urządzenia.

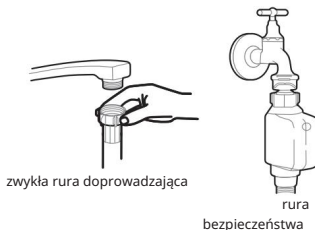

### O rurze bezpieczeństwa

Wąż zasilający bezpieczeństwa wykonany jest z podwójnych ścianek. System zapewnia jego interwencję, blokując przepływ wody w przypadku pęknięcia węża zasilającego i gdy przestrzeń powietrzna między samym wężem zasilającym a zewnętrznym wężem karbowanym jest wypełniona wodą.

### Jak podłączyć wąż bezpieczeństwa

1. Wyjąć wąż bezpieczeństwa z komory magazynowej znajdującej się w tyłu zmywarki.
2. Dokręć śruby węża doprowadzającego wodę do kranu za pomocą gwintu 3/4 cala kciuka.
3. Przed uruchomieniem zmywarki należy całkowicie odkręcić wodę.

### Jak odłączyć wąż doprowadzający wodę bezpieczeństwa

1. Zakręć wodę.
2. Odkręć wąż bezpieczeństwa od kranu.

FR

## Podłączanie rur spustowych

Włóż wąż spustowy do rury spustowej o średnicy co najmniej 4 cm lub pozwól mu odpłynąć do zlewu, uważając, aby go nie zgiąć ani nie zagiać. Wysokość rury spustowej musi być mniejsza niż 1000 mm. Wolny koniec rury nie może być zanurzony w wodzie, aby zapobiec cofaniu się wody.



Proszę bezpiecznie zamocować rurę spustową w pozycji A lub B

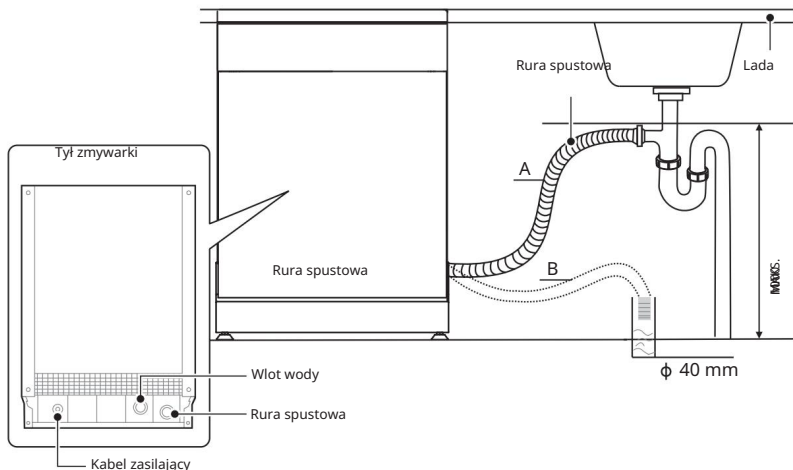

Jak odprowadzić nadmiar wody z rur

Jeśli przyłączy do rury spustowej znajduje się na wysokości powyżej 1000 mm, nadmiar wody może gromadzić się w rurze. Konieczne będzie odprowadzenie nadmiaru wody z rury do miski lub odpowiedniego pojemnika umieszczonego na zewnątrz, niż niż zlew.

Wylot wody

Podłącz wąż spustowy. Wąż spustowy musi być prawidłowo zainstalowany, aby zapobiec wyciekaniu wody. Upewnij się, że wąż spustowy nie jest zagięty ani zgnieciony.

FR

Przedłużenie węża

Jeśli potrzebujesz przedłużenia węża spustowego, pamiętaj o użyciu podobnego węża.

Jego długość nie powinna przekraczać 4 metrów, w przeciwnym razie może dojść do zmniejszenia skuteczności mycia naczyń przez zmywarkę.

Podłączenie syfonu

Podłączenie syfonu musi znajdować się na wysokości mniejszej niż 1000 mm (maksymalnie) od dna zmywarki.

## Pozycjonowanie urządzenia

Ustaw urządzenie w wybranym miejscu. Tył powinien przylegać do ściany za nim, a boki do sąsiednich szafek lub ścian. Zmywarka jest wyposażona w węże doprowadzające i odprowadzające wodę, które można umieścić po prawej lub lewej stronie, aby ułatwić prawidłową instalację.

Poziomowanie urządzenia

Po ustawieniu urządzenia w odpowiednim położeniu i wypoziomowaniu można zmienić wysokość zmywarki, regulując poziom śrub w nóżkach.

W żadnym wypadku urządzenie nie może być przechylone o więcej niż 2°.

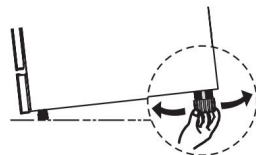

## Instalacja samodzielna

Typ 1: Montaż pomiędzy istniejącymi szafkami

Wysokość zmywarki wynosząca 845 mm została zaprojektowana tak, aby umożliwić montaż urządzenia pomiędzy istniejącymi szafkami o tej samej wysokości w nowoczesnych kuchniach na wymiar. Nóżki można regulować, aby uzyskać odpowiednią wysokość.

Laminowany blat urządzenia nie wymaga specjalnej konserwacji, gdyż jest odporny na ciepło, zarysowania i plamy.

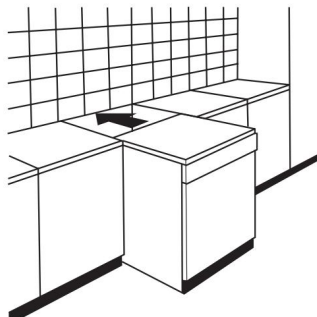

## Typ 2: Pod istniejącym blatem roboczym

(W przypadku montażu pod blatem roboczym)

W większości nowoczesnych kuchni na wymiar znajduje się tylko jeden blat roboczy, pod którym montuje się meble i sprzęt AGD. W takim przypadku należy zdjąć blat roboczy zmywarki, odkręcając śruby znajdujące się pod tylną krawędzią blatu (a).

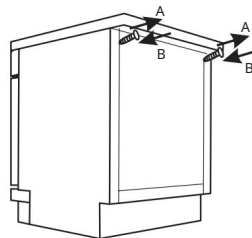

FR

### Uwaga

Po zdjęciu blatu należy ponownie przykręcić śruby pod tylną krawędzią blatu (b).

## Wybór najlepszej lokalizacji zmywarki

Zmywarkę należy zamontować w pobliżu istniejącego przyłącza dopływowego i odpływowego oraz gniazdka elektrycznego.

Ilustracje wymiarów szafki myjącej i miejsca montażu zmywarki.

1. Odległość między górną częścią zmywarki a szafką i zewnętrznymi drzwiami wynosi mniej niż 5 mm wyrównany z korpusem szafy.

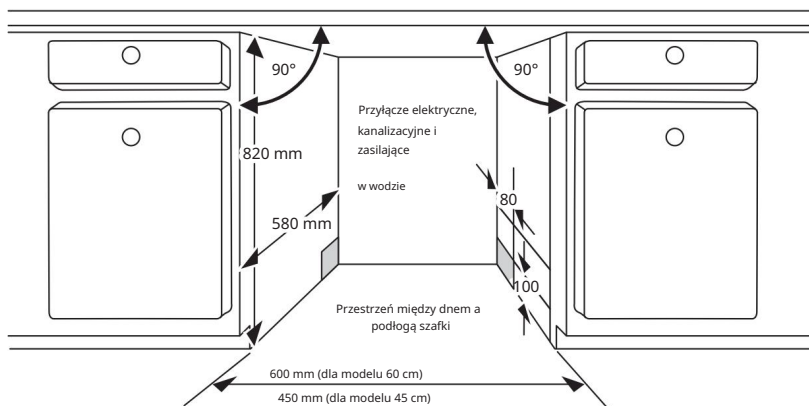

2. Jeżeli zmywarka jest zamontowana w rogu szafki, potrzeba trochę miejsca, gdy drzwi są Otwarte.

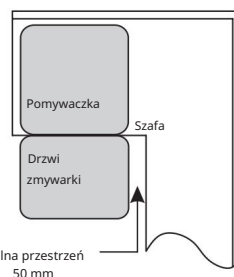

-  W zależności od lokalizacji gniazdka elektrycznego, konieczne może okazać się wycięcie otworu po przeciwnej stronie szafki.

# INSTRUKCJA OBSŁUGI

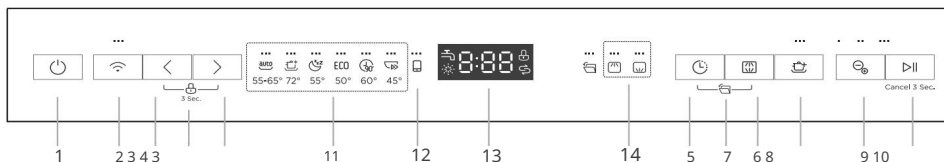

## Panel sterowania

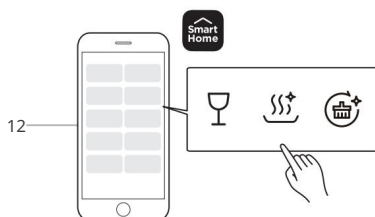

FR



		Opis
Nr 1		Zasilanie • Naciśnij ten przycisk, aby włączyć zmywarkę.
Nr 2		Związek <ul style="list-style-type: none"> <li>• Naciśnij przycisk na dłużej niż 3 sekundy. Po sygnał dźwiękowy i ikona zaczyna powoli migać, to jest w stanie połączenia sieciowego z aplikacją.</li> <li>• Powolne miganie światła oznacza, że zmywarka jest w trybie czuwania połączenie.</li> <li>• Szybko migające światło oznacza, że zmywarka nawiązuje połączenie.</li> <li>• Świecząca się kontrolka oznacza, że zmywarka jest podłączona do routera bezprzewodowego.</li> <li>• Wyłącz połączenie bezprzewodowe: Gdy zmywarka jest wyłączony, naciśnij przycisk Połącz na 10 sekund, aby wyłączyć połączenie bezprzewodowe. Powtórz tę czynność, aby włączyć połączenie bezprzewodowe.</li> <li>• Odłączanie urządzenia: Gdy zmywarka jest włączyć zasilanie, naciśnij przycisk Połącz na 15 sekund, aby rozłączyć urządzenie.</li> <li>• Wskaźnik połączenia: jeśli połączenie sieciowe jest aktywne nie powiedzie się, punkt dostępu i wskaźnik połączenia wyłącza się automatycznie po 10 minutach.</li> </ul>
Nr 3		Program <ul style="list-style-type: none"> <li>• Naciśnij te przyciski, aby wybrać program odpowiedniego programu prania, zaświeci się kontrolka programu.</li> </ul>
Nr 4		Bezpieczeństwo dzieci <ul style="list-style-type: none"> <li>• Funkcja ta umożliwia zablokowanie przycisków panelu sterowania, aby dzieci nie miały do niego dostępu. Nie można przypadkowo uruchomić zmywarki poprzez naciśnięcie przycisków na panelu. Tylko przycisk Zasilanie pozostaje aktywne. Aby zablokować lub odblokować przyciski panelu sterowanie, naciśnij przyciski jednocześnie Program (Program) „&lt;” + „&gt;” przez 3 sekundy.</li> </ul>



		Opis
Nr 5	 Opóźnić	<ul style="list-style-type: none"> <li>Naciśnij przycisk, aby wydłużyć czas późny wyjazd. Opóźnienie cyklu do 24 godzin w krokach godziny.</li> </ul>
Nr 6	 Wyczyść	<ul style="list-style-type: none"> <li>Naciśnij przycisk, aby wybrać koszyk załadowany górny lub dolny kosz i wskaźnik odpowiednia lampka się zapala.</li> </ul>
Nr 7	 Automatyczne otwieranie	<ul style="list-style-type: none"> <li>Po umyciu drzwi otwierają się automatycznie, lepsze suszenie (nie można stosować z Szybko). Naciśnij jednocześnie przyciski Opóźnienia. (Opóźnienie) + Alt przez 3 sekundy, aby wybrać lub anuluj tę funkcję. Możesz nacisnąć przycisk, aby aktywować lub usunąć opcję automatycznego otwierania. Drzwi zmywarki nie mogą być zablokowane gdy jest ustawione na automatyczne otwieranie. Może to zakłócić działanie funkcji blokowania drzwi.</li> </ul>
Nr 8	 Mocne pranie	<ul style="list-style-type: none"> <li>Do mycia bardzo brudnych i trudnych do czyszczenia naczyń. (Funkcji tej nie można używać z Automatyka, szybka konserwacja maszyn+)</li> </ul>
Nr 9	 Program do mycia naczyń	<ul style="list-style-type: none"> <li>Naciśnij przycisk, aby wybrać czas trwania programu oczyszczania naczyń (30, 45 lub 60 minut) dzięki unikalnemu jonizatorowi MIDEA.</li> </ul>
Nr 10	 Uruchomienie/ Pauza	<p>Po zakończeniu programu i wybraniu funkcji lub ustawieniu opóźnienia, naciśnij ten przycisk, aby rozpocząć. Podczas trwania programu prania, po jego wstrzymaniu poprzez otwarcie drzwi, naciśnij ten przycisk na 3 sekundy, aby anulować bieżący program i funkcję.</p>
Nr 11 Wskaźniki program	 Automatyczny	<ul style="list-style-type: none"> <li>Automatyczne wykrywanie mycia naczyń lekko, normalnie lub mocno zabrudzone, z lub bez suszonych produktów.</li> </ul>
	 Program intensywny +	<ul style="list-style-type: none"> <li>Do najbrudniejszych naczyń i garnków, patelni, Naczynia itp. są zazwyczaj brudne. Z zaschniętym jedzeniem.</li> </ul>
	 Szept	<ul style="list-style-type: none"> <li>Niższy poziom hałasu i normalne zużycie energii elektrycznej, przeznaczone do prania na noc.</li> </ul>
	 GOSPODARKA	<ul style="list-style-type: none"> <li>To standardowy program, odpowiedni dla czyszczenie zwykle brudnych naczyń i co jest najbardziej efektywny pod względem łącznego zużycia prąd i woda do tego typu mycia naczyń.</li> </ul>
	 90 minut	<ul style="list-style-type: none"> <li>Do prania rzeczy normalnie zabrudzonych, wymagających Pranie 90 minut.</li> </ul>
	 Szybko	<ul style="list-style-type: none"> <li>Krótsze pranie w przypadku lekko zabrudzonych wsadów których nie trzeba suszyć.</li> </ul>
Nr 12 	 Cloud Wash	<ul style="list-style-type: none"> <li>Program ten odnosi się do różnych programy prania, które można wybrać w aplikacji. Wybierz najnowszy program program prania uruchomiony w aplikacji, jeśli program jeśli w aplikacji nie aktywowano mycia, szkło będzie <b>włączone domyślnie</b>.</li> </ul>
	 Szkło	<p>Do lekko zabrudzonych naczyń i szkła.</p>











		Opis
 Nr 12	 Cloud Wash	 Higiena + Używaj go do dezynfekcji naczyń i szkła. Pomaga utrzymać temperaturę wody na poziomie 72°C.
		 Maszyna + Program ten pozwala na efektywne czyszczenie samej zmywarki.
FR Ekran nr 13		<ul style="list-style-type: none"> <li>Aby wyświetlić czas przypomnienia i czas opóźnienia, kod błędu itp.</li> </ul>
	 Kran	<ul style="list-style-type: none"> <li>Jeżeli wskaźnik „ ” jest włączony, oznacza to, że kran jest woda jest zamknięta.</li> </ul>
	 Płyn nabłyszczający	<ul style="list-style-type: none"> <li>Jeżeli wskaźnik „ ” jest włączony, oznacza to, że w zmywarce kończy się nabłyszczacz i należy go uzupełnić.</li> </ul>
	 Korbka	<ul style="list-style-type: none"> <li>Jeżeli wskaźnik „ ” jest włączony, oznacza to, że w zmywarce skończyła się sól i należy ją uzupełnić.</li> </ul>
Nr 14 Wskaźniki <small>Wczytaj</small>	 Znakomity	<ul style="list-style-type: none"> <li>Po wybraniu opcji Górny, tylko Naczynia w górnym koszu zostaną umyte. System dolny spryskiwacz koszowy nie działa.</li> </ul>
	 Niżej	<ul style="list-style-type: none"> <li>Po wybraniu opcji Dolna, tylko Naczynia w dolnym koszu zostaną umyte. System Dysza spryskiwacza górnego kosza nie działa.</li> </ul>

## Programy

Poniższa tabela pokazuje, które programy są najlepsze pod względem ilości resztek jedzenia i wymaganej ilości detergentu. Wyświetlane są również różne informacje o programach. Wartości zużycia i czas trwania programu mają charakter orientacyjny, z wyjątkiem programu ECONOMY.

● oznacza, że program używa nabłyszczacza podczas ostatniego płukania.

Program	Opis cyklu	Detergent do prania wstępnego/głównego	Czas działania (min)	Energia elektryczna (kWh)	Woda (l)	Płyn nabłyszczający
 Automatyczny	Pranie wstępne (45°C) Pranie (55 do 65°C) Płukanie Płukanie (50 do 55°C) Wysuszenie	$\frac{4/18g}{1 \text{ lub } 2 \text{ tabletki}}$	85-150	0,850-1550	8,5-18,7	●
 Program intensywny +	Pranie wstępne Prać (72°C) Płukanie Płukanie (70°C) Wysuszenie	$\frac{4/18g}{1 \text{ lub } 2 \text{ tabletki}}$	178	1,575	14,7	●

Program	Opis cyklu	Detergent do prania wstępnego/głównego	Czas działania (min)	Energia elektryczna (kWh)	Woda (l)	Płyn nabyliczaj
 Szept	Pranie wstępne (30°C) Prać (55°C) Płukanie Płukanie (55°C) Wysuszenie	$\frac{4/18g}{1 \text{ lub } 2 \text{ tabletki}}$	270	1,415	14,9	●
 ECO (*EN60436)	Pranie (50°C) Płukanie Płukanie (45°C) Wysuszenie	$\frac{22g}{1 \text{ tablet}}$	220	0,747	9,8	●
 90 minut	Pranie (60°C) Płukanie Płukanie (50°C) Wysuszenie	$\frac{22g}{1 \text{ tablet}}$	90	1180	11,9	●
 Szybko	Pranie (45°C) Płukanie (45°C)	$\frac{12 g}{1 \text{ tablet}}$	30	0,820	11,3	○
  Szkło	Pranie wstępne Pranie (50°C) Płukanie (50°C) Płukanie (50°C) Wysuszenie	$\frac{4/18g}{1 \text{ lub } 2 \text{ tabletki}}$	120	0,995	14,8	●
  Higiena +	Pranie wstępne Prać (72°C) Płukanie Płukanie (70°C) Wysuszenie	$\frac{22g}{1 \text{ lub } 2 \text{ tabletki}}$	159	1485	14,5	●
  Maszyna +	Prać (72°C) Płukanie Płukanie (65°C) Wysuszenie	$\frac{4/18g}{1 \text{ lub } 2 \text{ tabletki}}$	150	1350	10,8	●

FR

● ZAUWAŻONY

**ECO**  
(\*EN60436) Program ECONOMY nadaje się do mycia naczyń o normalnym stopniu zabrudzenia. Jest to najbardziej efektywny program pod względem łącznego zużycia energii i wody, służący do oceny zgodności z europejskimi przepisami dotyczącymi ekoprojektu.

## Przygotowywanie i ładowanie potraw

Warto rozważyć zakup naczyń oznaczonych jako nadające się do mycia w zmywarce.

W przypadku przedmiotów specjalnych należy wybrać program z najniższą możliwą temperaturą.

Aby uniknąć uszkodzeń, nie wyjmuj szkła i sztućców ze zmywarki od razu po zakończeniu programu.

Do mycia następujących sztućców/naczyń

Nie dotyczy

Sztućce z rękojeściami z drewna, porcelany, rogu lub masy perłowej

Przedmioty plastikowe, które nie są odporne na ciepło

Starsze sztuczki z klejonymi elementami, które nie są odporne na temperaturę

Sztuczki lub naczynia sklejone ze sobą

Wyroby z cyny lub miedzi

Szkló kryształowe

Przedmioty stalowe narażone na rdzewienie

Tace drewniane

Artykuły z włókien syntetycznych

Mają ograniczone możliwości

Niektóre rodzaje szkła mogą zmętnieć po wielokrotnym myciu

Monety srebrne i aluminiowe mają tendencję do odbarwienia się podczas mycia

Częste pranie może spowodować blaknięcie matowych wzorów

Zalecenia dotyczące ładowania zmywarki

Zeskrob resztki jedzenia. Zmiękcź przypalone resztki z patelni. Nie ma potrzeby płukania naczyń pod bieżącą wodą.

Aby uzyskać najlepszą wydajność zmywarki, należy stosować się do poniższych wskazówek dotyczących ładowania naczyń. (Wygląd i funkcje koszyków i koszyków na sztuczki mogą się różnić w zależności od posiadanego modelu).

Umieść przedmioty w zmywarce w następujący sposób: Naczynia takie jak kubki, szklanki, garnki, patelnie itp. powinny być umieszczone stroną do dołu.

Zakrzywione lub wklęsłe naczynia należy układać pod kątem, aby umożliwić odpływ wody. Wszystkie naczynia są bezpiecznie ułożone i nie mogą się przewrócić.

Wszystkie naczynia powinny być ustawione tak, aby ramiona natryskowe mogły się swobodnie obracać podczas mycia. Wkładaj naczynia z wgłębieniami, takie jak kubki, szklanki, patelnie itp. Otwór powinien być skierowany w dół, aby woda nie gromadziła się w pojemniku ani w głębokim dnem.

Naczynia i sztuczki nie powinny wkładać się jedno w drugie, ani się na siebie nachodzić.

Aby uniknąć uszkodzeń, szklanki nie powinny się ze sobą stykać.

Górny kosz przeznaczony jest do przechowywania delikatniejszych i lżejszych naczyń, takich jak szklanki, filiżanki do kawy i herbaty.

Noże z długim ostrzem przechowywane w pozycji pionowej stanowią potencjalne zagrożenie!

Długie, ostre sztuczki, np. noże do krojenia, należy układać poziomo w górnym koszu.

Nie przeciążaj zmywarki. Jest to ważne dla uzyskania dobrych rezultatów i rozsądnego zużycia energii elektrycznej.

### ZAUWAŻONY

Nie należy myć w zmywarce bardzo małych przedmiotów, gdyż mogą one łatwo wypaść z koszyka.

## Mycie naczyń

Aby zapobiec przedostawaniu się wody z górnego kosza do dolnego, zalecamy najpierw opróżnić dolny kosz, a następnie górny.

### OSTRZEŻENIE



Naczynia będą gorące! Aby uniknąć uszkodzeń, nie wyjmuj szkła i sztuczków ze zmywarki przez około 15 minut po zakończeniu programu.

FR

### Załadowanie górnego koszyka

Górny kosz jest przeznaczony do przechowywania delikatniejszych i lżejszych naczyń, takich jak szklanki, filiżanki do kawy i herbaty oraz spodki, a także talerze, małe miski i płytkie patelnie (o ile nie są zbyt brudne). Naczynia i przybory kuchenne należy układać tak, aby nie zostały przesunięte przez strumień wody.

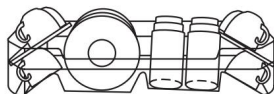

### Załadowanie dolnego kosza

Duże i trudne do umycia przedmioty, takie jak garnki, patelnie, pokrywki, naczynia do serwowania i miski, zalecamy umieszczać w dolnym koszu, jak pokazano na poniższym rysunku.

Najlepiej jest umieścić naczynia do serwowania i pokrywki z boku ruszta, aby nie blokowały obrotu górnego ramienia natryskowego.

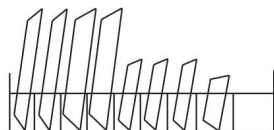

Maksymalna zalecana średnica talerzy przed dozownikiem detergentu wynosi 19 cm, aby nie blokować jego otworu.

### Załadowanie koszyka na sztuczek

Sztućce należy umieszczać w koszyku na sztuczek oddzielnie, w odpowiednich miejscach. Unikaj układania sztuczków jeden na drugim, aby uniknąć niewystarczającej skuteczności czyszczenia.

## KOSZE ZAŁADUNKOWE ZGODNE Z NORMĄ EN60436:

Pełne załadowanie zmywarki pomoże zaoszczędzić prąd i wodę.

## 1. Górny kosz:

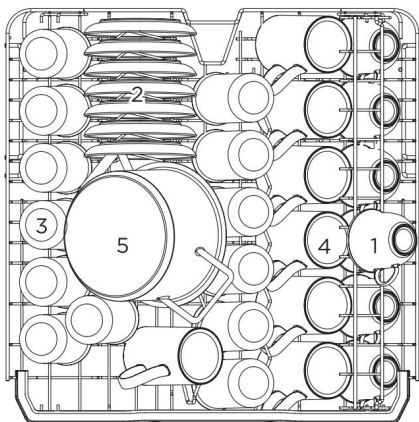

Nr	Artykuł
1	Stan nietrzeźwy
2	Spodki
3	Okulary
4	Stan nietrzeźwy
5	Mały pojemnik

## 2. Dolny kosz:

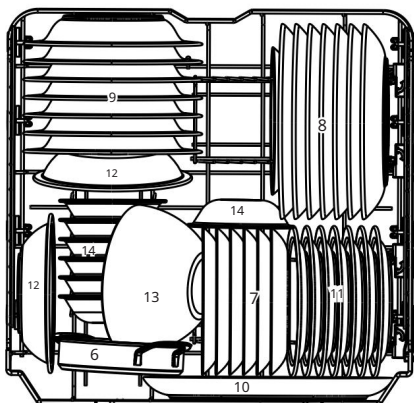

Nr	Artykuł
6	Plat
7	Talerze deserowe
8	Talerze obiadowe
9	Talerze do zupy
10	Talerz owalny
11	Talerze deserowe z melaminy
12	Miski melaminowe
13	Piłka i dystans
14	Miski deserowe

## 3. Uchwyt na sztućce:

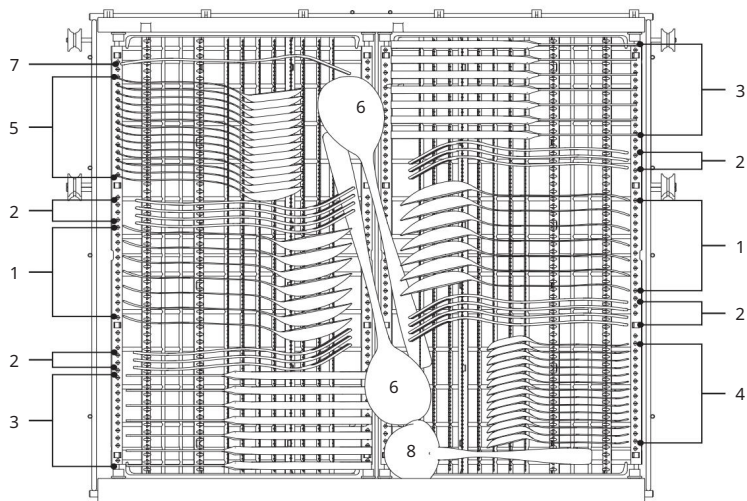

Nr	Artykuł
1	łyżki stołowe
2	Widelce
3	Noże
4	Łyżeczki
5	Łyżeczki deserowe
6	Łyżki do serwowania
7	Widelec do serwowania
8	Chochla do sosu

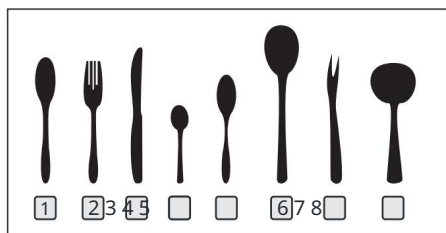

## Informacje porównawcze

testy zgodnie z normą EN60436:

Pojemność: 14 nakryć

Pozycja górnego kosza: pozycja dolna

Programy: GOSPODARKA

Ustawienie nabyścizacza: Maks.

Ustawienie zmiękczacza: H3

## Wskazówki dotyczące korzystania z uchwytu na sztućce

1. Podnieś prawy kosz. Lewy i prawy kosz będą płaskie.

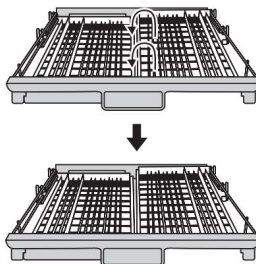

FR

2. Przesuń prawy kosz z prawej do lewej, tak aby dwa kosze nachodziły na siebie.

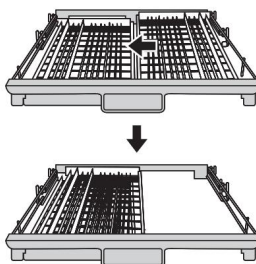

3. Wyjmij prawy koszyk z tacy, tylko koszyk LEWY.

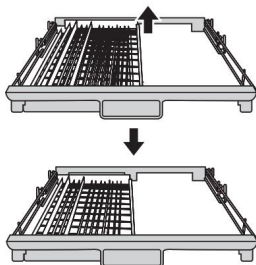

### Łatwe wyjmowanie sztućców

Wykorzystując zasadę mechanizmu korbowego, sztućce są zawieszane.

Poręczna podpórka pod palce mieści się pod nożem i widelcem, umożliwiając trzymanie kilku sztućców jednocześnie.

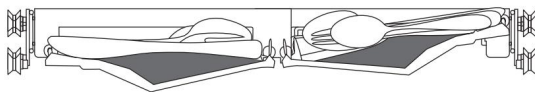

### Maksymalne wykorzystanie przestrzeni

Można w nim umieszczać takie naczynia, jak trzepaczkі do jajek, kubki itp., nie wpływając na górny kosz.

FR

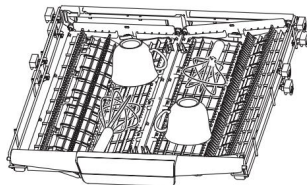

### Dostosuj wysokość kosza

Odkręć cztery pokręta na tacy i delikatnie naciśnij.

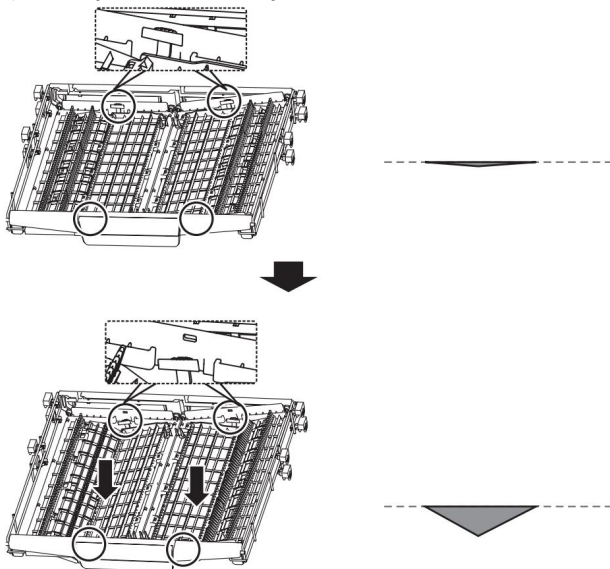

## Wskazówki dotyczące ładowania koszyka

### Regulacja górnego kosza Wysokość

górnego kosza można łatwo regulować, aby zmieścić większe naczynia w górnym lub dolnym koszu.

Aby wyregulować wysokość górnego kosza, wykonaj następujące czynności:

1. Aby podnieść górny kosz,

Wystarczy podnieść górny kosz pośrodku z każdej strony, aż zablokuje się w górnej pozycji. Nie ma potrzeby podnoszenia uchwytu regulacyjnego.

2. Aby obniżyć górny kosz,

Podnieś uchwyty regulacyjne po obu stronach, aby zwolnić kosz i opuścić go do najniższej pozycji.

FR

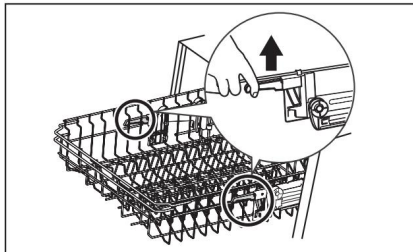
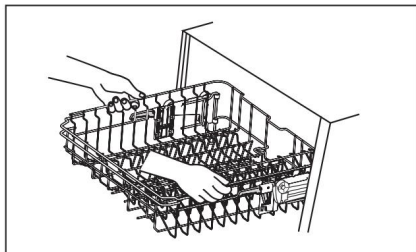

Złóż półki na kubki. Aby zrobić miejsce

na wyższe przedmioty w górnym koszu, podnieś półkę na kubki. Możesz wtedy postawić na niej szklanki na nóżkach.

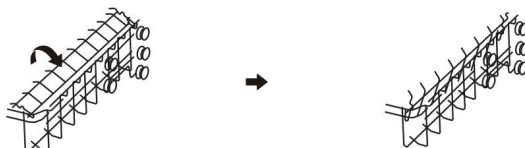

Rozłóż półki do przechowywania. Kolce w

dolnym koszu służą do przytrzymywania talerzy i tacy.

Można je obniżyć, aby zrobić więcej miejsca na większe przedmioty.

Zadrzeć

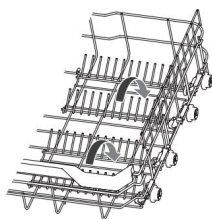

Odgąć

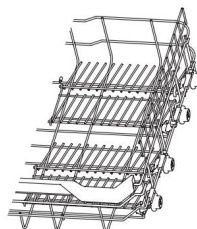

## Wsypywanie soli do zmiękczacza wody

### ZAUWAŻONY

Jeśli Twój model nie jest wyposażony w zmiękczaczy wody, możesz pominąć tę sekcję.

Zawsze należy używać soli przeznaczonej do zmywarek.

Twardość wody różni się w zależności od miejsca. Jeśli w zmywarce używana jest twarda woda, na naczyniach i sztućcach mogą gromadzić się osady.

Urządzenie wyposażone jest w specjalny zmiękczaczy, który za pomocą specjalnie zaprojektowanego pojemnika na sól usuwa z wody kamień i minerały.

Zbiornik na sól znajduje się pod dolnym koszem i należy go napełniać zgodnie z poniższymi instrukcjami:

FR

### OSTRZEŻENIE

Używaj wyłącznie soli przeznaczonej specjalnie do zmywarek!

Każdy inny rodzaj soli nieprzeznaczony do zmywarek, zwłaszcza sól kuchenna, może uszkodzić zmiękczaczy wody. W przypadku uszkodzeń spowodowanych użyciem nieodpowiedniej soli, producent nie udziela gwarancji i nie ponosi odpowiedzialności za powstałe szkody.

Napełnij solą tylko przed rozpoczęciem cyklu.

Zapobiegnie to gromadzeniu się na spodzie urządzenia ziaren soli lub słonej wody, co mogłoby spowodować korozję.

Aby dodać sól do zmywarki, wykonaj poniższe czynności:

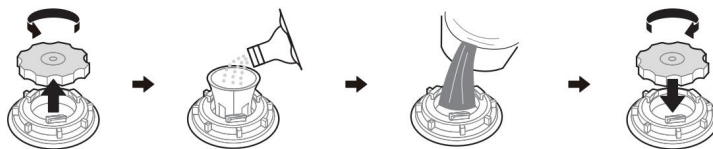

1. Wyjmij dolny kosz i odkręć korek zbiornika.
2. Umieść koniec lejka (jeśli jest w zestawie) w otworze i wsyp około 1,5 kg soli do zmywarki.
3. Napełnij zbiornik na sól wodą do maksymalnego poziomu. To normalne, że z zbiornika z solą wypływa niewielka ilość wody.
4. Po napełnieniu pojemnika należy mocno zakręcić nakrętkę.
5. Kontrolka soli zgaśnie, gdy zbiornik na sól zostanie napełniony.
6. Po wsypaniu soli do zbiornika na sól należy uruchomić program mycia. uruchamiany natychmiast (zalecamy użycie krótkiego programu). W przeciwnym razie system filtracji, pompa lub inne ważne części maszyny mogą ulec uszkodzeniu pod wpływem słonej wody. Gwarancja nie obowiązuje.

### ZAUWAŻONY

Zbiornik soli należy napełniać tylko wtedy, gdy wskaźnik soli na panelu sterowania jest włączony. Kontrolka się świeci. W zależności od stopnia rozpuszczenia soli wskaźnik soli może pozostać świecić się nawet jeśli zbiornik soli jest pełny.

Jeżeli na panelu sterowania nie ma kontrolki soli (dotyczy niektórych modeli),

Możesz oszacować, kiedy należy uzupełnić sól w zmiękczaczy wody, w zależności od cykli wykonanych przez zmywarkę.

Jeśli sól się rozsypała, należy ją namoczyć lub uruchomić szybki cykl prania, aby ją usunąć.

## Zmiękcacz wody

Zmiękcacz wody należy regulować ręcznie, za pomocą pokrętła regulującego twardość wody.

Zmiękcacz wody ma za zadanie usuwać z wody minerały i sole, które mogłyby mieć szkodliwy lub niekorzystny wpływ na działanie urządzenia.

Im więcej minerałów, tym twardsza będzie woda.

**FR** Zmiękcacz należy dostosować do twardości wody w danym regionie.

Informacje na temat twardości wody w Twojej okolicy możesz uzyskać od lokalnego dostawcy wody.

Regulacja zużycia soli. Zmywarka została

zaprojektowana tak, aby umożliwić regulację ilości zużywanej soli w zależności od twardości używanej wody. Ma to na celu optymalizację i personalizację poziomu zużycia soli.

Aby dostosować spożycie soli, wykonaj poniższe czynności.

1. Zamknij drzwi i włącz urządzenie;
2. W ciągu 60 sekund od włączenia urządzenia naciśnij przycisk  
Aby uzyskać dostęp do programu, naciśnij przycisk „>” na dłużej niż 5 sekund.  
tryb regulacji zmiękczacza wody.
3. Naciśnij ponownie przycisk Program „>”, aby wybrać  
odpowiednie ustawienie w zależności od lokalnej twardości wody, ustawienie ulegnie zmianie  
w następującej kolejności:  
H3->H4->H5->H6->H1->H2->H3;
4. Bezczynności przez 5 sekund lub naciśnij przycisk zasilania, aby  
zakończy konfigurację i wyjdź z trybu ustawień.

TWARDOŚĆ WODY				Poziom zmiękczacza wody	Regeneracja to wytworzyła każdą sekwencję soli (gram/programu X1)	Konsumpcja cykl)
Niemcy °dH	Francja °fH	Królestwo- Uniwersytet Clarke'a	mmol/l			
0 - 5	0 - 9	0 - 6	0 - 0,94	H1	Brak regeneracji	0
6 - 11	10 - 20	7 - 14	1,0 - 2,0	H2	10	9
12 - 17	21 - 30	15 - 21	2,1 - 3,0	H3	5	12
18 - 22	31 - 40	22 - 28	3,1 - 4,0	H4	3	20
23 - 34	41 - 60	29 - 42	4,1 - 6,0	H5	2	30
35 - 55	61 - 98	43 - 69	6,1 - 9,8	H6	1	60

1°dH=1,25

°Clarke=1,78 )

°fH=0,178 mmol/l

Ustawienie fabryczne: H3

- 1) Każdy cykl z operacją regeneracji zużywa 2,0 litry wody  
dodatkowo zużycie energii elektrycznej wzrasta o 0,02 kWh i  
program przedłużony o 4 minuty.

## Funkcja nablyszczacza i detergentu

Nablyszczacz uwalniany jest podczas ostatniego płukania, aby zapobiec tworzeniu się kropelek wody na naczyniach, które mogą pozostawiać plamy i smugi. Poprawia również suszenie, umożliwiając sphywanie wody z naczyń. Zmywarka jest przeznaczona do stosowania płynnego nablyszczacza.

### OSTRZEŻENIE

Używaj wyłącznie markowego nablyszczacza do zmywarek. Nigdy nie napełniaj dozownika nablyszczacza innymi substancjami (np. płynem do czyszczenia zmywarki, detergentem w płynie). Może to spowodować uszkodzenie urządzenia.

FR

Kiedy uzupełnić nablyszczacz

Częstotliwość napełniania dozownika zależy od częstotliwości mycia naczyń i ustawienia używanego nablyszczacza.

Kontrolka niskiego poziomu środka nablyszczającego ( ) zapala się, gdy potrzeba więcej środka nablyszczającego.

Nie należy przepelniać dozownika płynu nablyszczającego.

Funkcja detergentu Składniki

chemiczne zawarte w detergentie są niezbędne do usuwania, rozdrabniania i wypłukiwania wszelkich zabrudzeń ze zmywarki. Większość detergentów dostępnych w handlu nadaje się do tego celu.

### OSTRZEŻENIE

Prawidłowe stosowanie detergentu

Używaj wyłącznie detergentu przeznaczonego do zmywarek. Utrzymuj detergent w świeżości i suchości.

Nie napełniaj dozownika detergentu, dopóki nie będziesz gotowy do uruchomienia zmywarki.



Płyn do zmywarki jest żrący! Trzymaj płyn do zmywarki poza zasięgiem dzieci.

## Napełnianie zbiornika na nabłyszczacz

Nabłyszczacz uwalniany jest podczas ostatniego płukania, aby zapobiec tworzeniu się kropelek wody na naczyniach, które mogą pozostawiać plamy i smugi. Poprawia również suszenie, umożliwiając spływanie wody z naczyń. Zmywarka jest przeznaczona do stosowania płynnego nabłyszczacza.

1. Zdjąć korek wlewu paliwa z słucać podnosząc uchwyt.



2. Wlej nabłyszczacz do dystrybutora, uważając, aby nie przepełnić wypełnić.

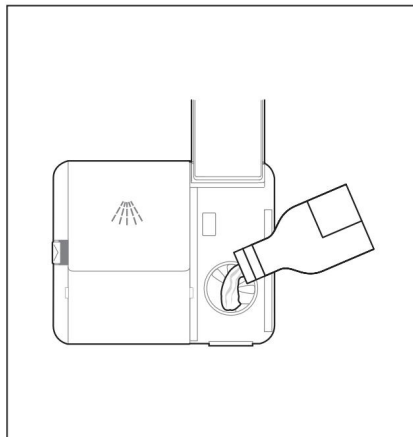

3. Zamknij nakrętkę.

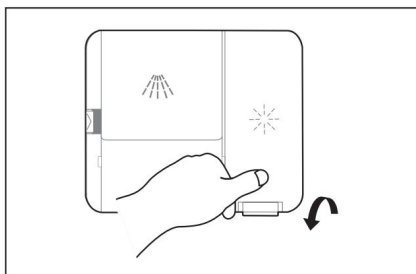

### Regulacja zbiornika nabłyszczacza

Aby uzyskać lepszą wydajność suszenia przy ograniczonym zużyciu nabłyszczacza, zmywarka została zaprojektowana tak, aby dostosowywać zużycie wody do potrzeb użytkownika. Postępuj zgodnie z poniższymi instrukcjami.

1. Zamknij drzwi i włącz urządzenie;
2. W ciągu 60 sekund od włączenia urządzenia naciśnij przycisk Program (Program) „>” przez ponad 5 sekund, a następnie naciśnij przycisk Opóźnienie wejścia do ustawionego modelu, wskazanie nabłyszczacza miga z częstotliwością 1Hz.
3. Naciśnij ponownie przycisk Program „>”, aby wybrać odpowiednie ustawienie zgodnie z Twoimi nawykami użytkownika, ustawienie ulegnie zmianie następująca kolejność:  
d3->d4->d5->d1->d2->d3.  
Im wyższa liczba, tym więcej nabłyszczacza zużywa zmywarka.
4. Bezczynności przez 5 sekund lub naciśnij przycisk zasilania, aby zakończyć konfigurację i wyjdź z trybu ustawień.

## Napełnianie dozownika detergentu

1. Otwórz nasadkę, naciskając zatrzask zwalniający.

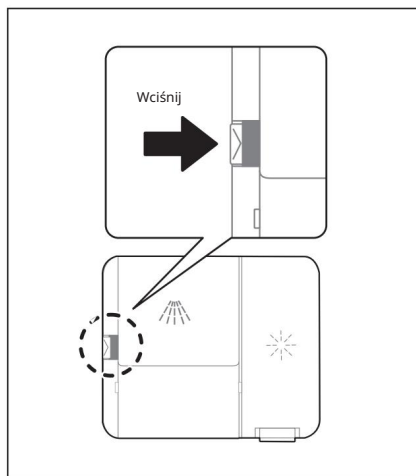

3. Zamknij klapkę przesuwając ją do przodu i następnie naciskając na niego.

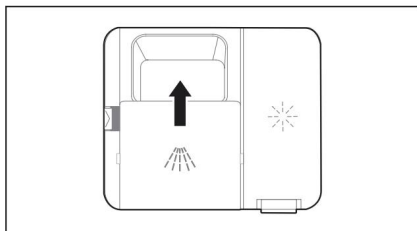

1. W celu wykonania prania głównego dodaj detergent do dużej komory (A).

Aby uzyskać najlepsze rezultaty czyszczenia, zwłaszcza w przypadku mocno zabrudzonych rzeczy, nasyp niewielką ilość detergentu na drzwiczki. Nadmiar detergentu zostanie aktywowany podczas fazy wstępnego mycia.

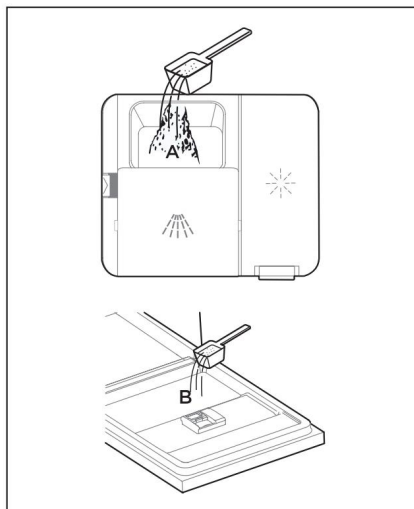

FR

### UWAGA Należy

stosować się do zaleceń producenta zamieszczonych na opakowaniu detergentu.

## Oszczędność energii elektrycznej

1. Wstępne płukanie naczyń powoduje zwiększone zużycie wody i prądu, dlatego nie jest zalecane.
2. Mycie naczyń w domowej zmywarce zużywa zazwyczaj mniej prądu i wody niż mycie ręczne, o ile zmywarka jest używana zgodnie z instrukcją.

## Uruchamianie programu

FR

1. Wyjmij dolny i górny kosz, włóż naczynia i wsuń je z powrotem.  
Zaleca się najpierw załadować dolny kosz, a następnie górny.
2. Wlej detergent.
3. Włóż wtyczkę do gniazdka. Zasilanie odnosi się do ostatniego Strona „Karta produktu”.  
Upewnij się, że dopływ wody jest otwarty i ma pełne ciśnienie.
4. Zamknij drzwi i naciśnij przycisk zasilania.
5. Wybierz program, zaświeci się kontrolka. Następnie naciśnij przycisk Start/Pauza, a zmywarka rozpocznie cykl po kilku sekundach.

## Zmiana programu w połowie cyklu

Program można zmienić tylko wtedy, gdy był uruchomiony przez krótki czas, w przeciwnym razie detergent mógł już zostać dozowany lub woda z detergentem mogła zostać już odpompowana. W takim przypadku należy zresetować zmywarkę i ponownie napełnić dozownik detergentu. Aby zresetować zmywarkę, wykonaj poniższe czynności: 1. Naciśnij przycisk Start/Pauza, aby rozpocząć zmywanie.

przerwa.

2. Naciśnij przycisk Start/Pauza i przytrzymaj go dłużej niż 3 sekundy.  
Po upływie kilku sekund urządzenie przechodzi w tryb wyboru programu.
3. Naciśnij przycisk „<” lub „>”, aby wybrać żądany program.
4. Naciśnij przycisk Start/Pauza, zmywarka uruchomi się po kilku sekundach.

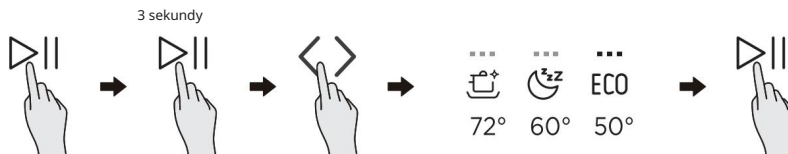

## Zapomniałeś dodać potrawę?

Zapomniane naczynie można dodać w dowolnym momencie przed otwarciem dozownika detergentu. W takim przypadku należy postępować zgodnie z poniższymi instrukcjami: 1. Naciśnij przycisk Start/Pauza, aby rozpocząć zmywanie.

przerwa.

2. Jeśli ramiona natryskowe przestały działać, możesz całkowicie otworzyć drzwi.

3. Dodaj zapomniane dania.

4. Zamknij drzwi.

5. Naciśnij przycisk Start/Pauza, a zmywarka będzie kontynuować pracę.

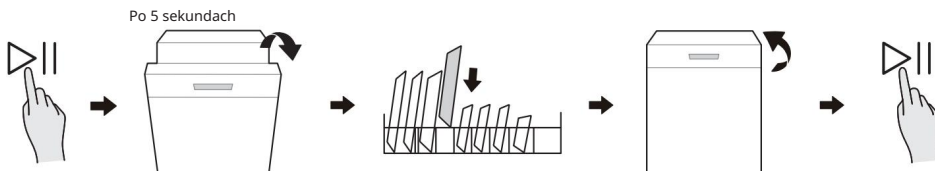

### ⚠ OSTRZEŻENIE Otwieranie

drzwiczek w trakcie cyklu jest niebezpieczne, gdyż gorąca para może spowodować oparzenia.

## Jak korzystać z funkcji oczyszczania naczyń?

Funkcja czyszczenia jonowego zmywarki sterylizuje zmywarkę i neutralizuje zapachy. Może działać indywidualnie lub podczas całej fazy suszenia.

1. Działa w fazie suszenia cyklu. Nie wymaga żadnych ustawień i będzie działać przez całą fazę suszenia cyklu prania, bez przerwy, z wyjątkiem cyklu szybkiego.

2. Możesz również korzystać z funkcji mycia naczyń indywidualnie. Czas trwania można ustawić na 30, 45 lub 60 minut w aplikacji lub na zmywarce. Po ustawieniu czasu trwania na panelu zaświeci się odpowiednia kontrolka. Naciśnij przycisk Start/Pauza, aby uruchomić zmywarkę.

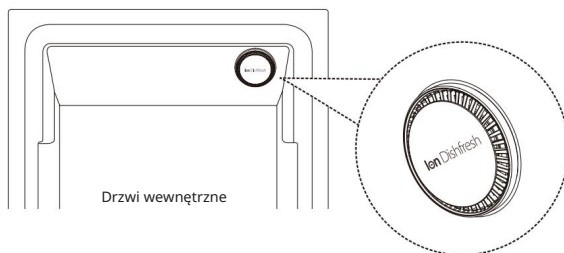

# KONFIGURACJA APLIKACJI I DZIAŁANIE

## Jak połączyć się z aplikacją SmartHome

Zanim zaczniesz, upewnij się, że:

1. Twój smartfon jest połączony z domową siecią Wi-Fi i znasz hasło Hasło WiFi.
2. Jesteś blisko urządzeń.
3. W Twoim routerze bezprzewodowym włączony jest sygnał bezprzewodowy w paśmie 2,4 GHz.
4. Włącz Bluetooth w telefonie komórkowym i zezwól aplikacji na odkryj pobliskie inteligentne urządzenia.

FR

### Pobierz aplikację SmartHome

W sklepie z aplikacjami (Google Play Store, Apple App Store) wyszukaj SmartHome\* i znajdź aplikację SmartHome. Pobierz ją i zainstaluj na swoim telefonie. Możesz również pobrać aplikację, skanując poniższy kod QR.



### Zarejestruj się i zaloguj

Otwórz aplikację SmartHome i utwórz nowe konto, aby rozpocząć (możesz również zarejestrować się za pomocą konta innej firmy). Jeśli masz już konto, użyj go, aby się zalogować.



### Podłącz swoje urządzenia do SmartHome

1. Upewnij się, że Twój telefon komórkowy jest połączony z siecią bezprzewodową. Jeśli nie, przejdź do Ustawień i włącz Wi-Fi oraz Bluetooth.
2. Proszę włączyć urządzenia.
3. Otwórz aplikację SmartHome na swoim telefonie komórkowym.
5. Jeśli nie pojawi się żaden komunikat, kliknij „+” na stronie i wybierz swoje urządzenie z listy dostępnych urządzeń w pobliżu. Jeśli Twojego urządzenia nie ma na liście, dodaj je ręcznie, wybierając kategorię i model urządzenia.

4. Jeśli pojawi się komunikat „Wykryto inteligentne urządzenia w pobliżu”, kliknij, aby go dodać.



6. Podłącz urządzenie do sieci bezprzewodowej zgodnie z instrukcjami aplikacji. Jeśli połączenie nie zostanie nawiązane, postępuj zgodnie z instrukcjami wyświetlanymi przez aplikację, aby kontynuować operację.

## ZAUWAŻONY

1. Upewnij się, że Twoje urządzenia są włączone.
2. Trzymaj telefon komórkowy wystarczająco blisko urządzenia, gdy z niego korzystasz  
Połącz się z siecią.
3. Podłącz telefon komórkowy do domowej sieci Wi-Fi i upewnij się, że znasz hasło do sieci Wi-Fi.
4. Sprawdź, czy Twój router bezprzewodowy obsługuje pasmo 2,4 GHz i włącz go. Jeśli nie masz pewności, czy pasmo Wi-Fi 2,4 GHz jest dostępne dla routera, skontaktuj się z producentem routera.
5. Urządzenie nie może połączyć się z siecią bezprzewodową wymagającą uwierzytelniania, które zwykle ma miejsce w miejscach publicznych, takich jak hotele, restauracje itp. Połącz się z siecią bezprzewodową bez uwierzytelniania.
6. Wyłącz funkcję WLAN+ (Android) lub WLAN Assistant (iOS) w swoim telefonie komórkowym podczas podłączania urządzenia do sieci.
7. Jeśli Twoje urządzenie jest już połączone z siecią bezprzewodową, ale trzeba je ponownie połączyć, kliknij „+” na stronie głównej aplikacji i ponownie dodaj urządzenie zgodnie z jego kategorią i modelem, postępując zgodnie z instrukcjami aplikacji.

# CZYSZCZENIE I KONSERWACJA

## Opieka ambulatoryjna

### Drzwi i uszczelka drzwiowa

Regularnie czyść uszczelki drzwi miękką, wilgotną ściereczką, aby usunąć resztki jedzenia. Po załadowaniu zmywarki resztki jedzenia i napojów mogą kapać na boki drzwi zmywarki. Powierzchnie te znajdują się na zewnątrz komory zmywania i nie są dostępne dla wody z ramion natryskowych. Osady należy wytrzeć przed zamknięciem drzwi.

FR

### Panel sterowania

Jeśli konieczne jest czyszczenie panelu sterowania, należy go przecierać wyłącznie miękką, wilgotną ściereczką.

### OSTRZEŻENIE

Aby zapobiec przedostawaniu się wody do zamka drzwi i elementów elektrycznych, nie należy używać żadnego rodzaju środków czyszczących w sprayu.

Nigdy nie używaj szorstkich środków czyszczących ani gąbek do szorowania powierzchni zewnętrznych, ponieważ mogą one zarysować powłokę. Niektóre ręczniki papierowe również mogą rysować lub pozostawiać ślady na powierzchni.

## Opieka wewnętrzna

### System filtrowania

System filtrów znajdujący się u podstawy komory myjącej wychwytuje duże zanieczyszczenia pochodzące z cyklu mycia, w tym ciała obce, takie jak wykałaczki czy odłamki.

Nagromadzone grubsze zanieczyszczenia mogą powodować zatykanie filtrów. Regularnie sprawdzaj stan filtrów, ostrożnie usuwaj wszelkie ciała obce i w razie potrzeby czyść elementy systemu filtracji wody. Aby wyczyścić filtr, wykonaj poniższe czynności.

### OSTRZEŻENIE

Zdjęcia mają charakter poglądowy, konstrukcja systemu filtrów i ramion natryskowych może się różnić.

1. Przytrzymaj filtr gruboziarnisty i obróć przeciwnie do ruchu wskazówek zegara zegarka, aby odblokować filtr. Podnieś filtr do góry i wyjmij ze zmywarki.

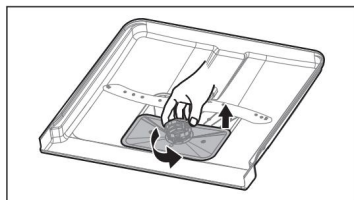

2. Filtr drobny można wyjąć z części dolna część całego filtra.  
filtr gruboziarnisty można odłączyć od główny filtr poprzez delikatne naciśnięcie zakładki znajdujące się na górze i w ciągnięcie.

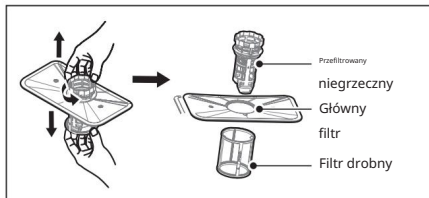

### 3. Największe resztki jedzenia

Można go wyczyścić, płucząc filtr pod bieżącą wodą. Do dokładniejszego czyszczenia użyj miękkiej szczoteczki.



### 4. Złóż filtry ponownie w kolejności

Odwróć kolejność demontażu, wymień wkład filtra i obracaj zgodnie z ruchem wskazówek zegara, aż dojdiesz do strzałki zamykającej.

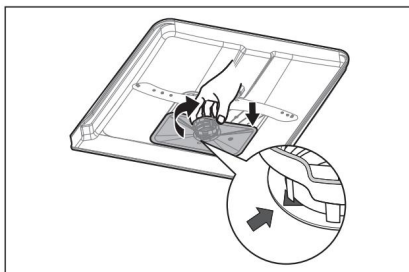

FR

## **!** OSTRZEŻENIE

Nie dokręcaj filtrów zbyt mocno. Zamontuj je starannie, w przeciwnym razie do systemu mogą przedostać się większe zanieczyszczenia i spowodować zablokowanie.

Nigdy nie używaj zmywarki bez założonych filtrów. Nieprawidłowa wymiana filtrów może obniżyć wydajność urządzenia oraz uszkodzić naczynia i sztućce.

## Ramię natryskowe

Należy regularnie czyścić ramiona natryskowe, ponieważ substancje chemiczne zawarte w twardej wodzie zatykają dysze ramion natryskowych i łożyska.

Aby wyczyścić ramiona natryskowe, postępuj zgodnie z poniższymi instrukcjami: 1.

Aby zdemontować ramię natryskowe

górną część zawsze trzymaj nakrętkę w środku i przekręć ramię natryskowe przeciwnie do ruchu wskazówek zegara, aby je zdjąć.

2. Aby zdjąć ramię natryskowe

opuść ramię natryskowe i pociągnij je do góry.

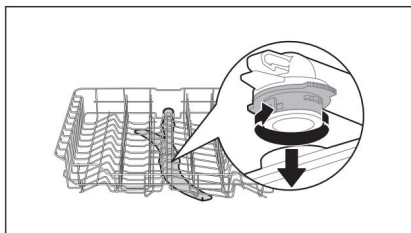

3. Umyj ramiona w ciepłej wodzie z mydłem i wyczyść dysze miękką szczoteczka.

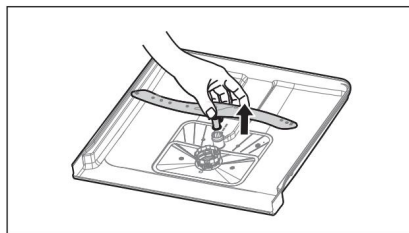

## Konserwacja zmywarki

Środki ostrożności w przypadku mrozu

Zimą należy zabezpieczyć zmywarkę przed zamarzaniem.

Po każdym cyklu prania należy postępować w następujący sposób:

1. Wyłącz dopływ prądu do zmywarki.
2. Zamknij dopływ wody i odłącz wąż doprowadzający wodę od zaworu wodnego.
3. Spuść wodę z rury wlotowej i zaworu wodnego. (Użyj miski do zbierania wody)
4. Podłącz ponownie wąż doprowadzający wodę do zaworu wodnego.
5. Wyjmij filtr z dna miski i użyj gąbki, aby wchłonąć wodę studzienka.

FR

## Po każdym praniu

Po każdym praniu zamknij dopływ wody do urządzenia i pozostaw drzwiczki lekko uchylone na jakiś czas, aby wilgoć i zapachy nie gromadziły się w urządzeniu.

## Wyjmij wtyczkę

Przed przystąpieniem do czyszczenia lub konserwacji należy zawsze wyjąć wtyczkę z gniazdka.

## Bez rozpuszczalników i środków czyszczących o właściwościach ściernych

Do czyszczenia zewnętrznych i gumowych części zmywarki nie należy używać rozpuszczalników ani środków czyszczących o działaniu ściernym. Należy używać wyłącznie ściereczki zwilżonej ciepłą wodą z mydłem.

Aby usunąć plamy z wewnętrznej powierzchni, należy użyć ściereczki zwilżonej wodą z dodatkiem odrobiny octu lub specjalnego środka czyszczącego przeznaczonego do zmywarek.

## W przypadku długotrwałego nieużywania

Zaleca się uruchomienie cyklu mycia z pustą zmywarką, a następnie odłączenie urządzenia od zasilania, zakręcenie dopływu wody i pozostawienie drzwiczek urządzenia lekko uchylonych. Dzięki temu uszczelki drzwiczek będą trwalsze i zapobiegnie to powstawaniu nieprzyjemnych zapachów w urządzeniu.

## Przenoszenie urządzenia

Jeśli urządzenie wymaga przeniesienia, staraj się trzymać je w pozycji pionowej. W razie konieczności można je położyć na plecach.

## Foki

Jednym z czynników powodujących nieprzyjemne zapachy w zmywarce jest osadzająca się na uszczelkach żywność. Regularne czyszczenie wilgotną gąbką pomaga temu zapobiec.

## ROZWIĄZYWANIE PROBLEMÓW

Przed wezwaniem serwisu

Przeczytanie tabel na następnych stronach może uchronić Cię przed koniecznością wzywania serwisu.

Problemy	Możliwe przyczyny	Rozwiązania
Zmywarka nie chce się uruchomić	<ul style="list-style-type: none"> <li>Przepalili się bezpiecznik lub wyłącznik zadziałał wywołany.</li> </ul>	<p>Wymień bezpiecznik lub zresetuj wyłącznik automatyczny.</p> <p>Usuń wszystkie inne urządzenia udostępniające tego samego obwodu co zmywarka.</p>
	<ul style="list-style-type: none"> <li>Zasilacz nie świeci.</li> </ul>	<p>Sprawdź, czy zmywarka jest włączona i drzwiczki są dokładnie zamknięte.</p> <p>Sprawdź, czy przewód zasilający jest prawidłowo podłączony do gniazdka ściennego.</p>
	<ul style="list-style-type: none"> <li>Cięnienie wody jest Niski</li> </ul>	<p>Sprawdź, czy dopływ wody jest prawidłowo podłączony i otwarty.</p>
	<ul style="list-style-type: none"> <li>Drzwi pralki dania nie są prawidłowo zamknięte.</li> </ul>	<p>Pamiętaj o zamknięciu drzwi i zabezpieczeniu ich.</p>
Woda nie jest wypompowywana ze zmywarki	<ul style="list-style-type: none"> <li>Skręcona rura spustowa lub utknęły.</li> </ul>	<p>Sprawdź rurę spustową.</p>
	<ul style="list-style-type: none"> <li>Zatkany filtr.</li> </ul>	<p>Sprawdź system filtrowania.</p>
	<ul style="list-style-type: none"> <li>Zlew kuchenny jest usta.</li> </ul>	<p>Sprawdź zlew kuchenny, aby upewnić się, że woda spływa prawidłowo. Jeśli problem polega na tym, że zlew kuchenny nie odprowadza wody, prawdopodobnie będziesz potrzebować hydraulika, a nie serwisanta zmywarki.</p>
Piana w zbiorniku	<ul style="list-style-type: none"> <li>Zły detergent.</li> </ul>	<p>Używaj wyłącznie specjalnego detergentu do zmywarek, aby uniknąć pienienia. W przypadku wystąpienia piany, otwórz zmywarkę i pozwól jej odparować.</p> <p>Wlej 1 litr zimnej wody na dno zmywarki. Zamknij drzwiczki zmywarki, a następnie wybierz dowolny cykl. Zmywarka najpierw spuści wodę. Po zakończeniu fazy spuszczenia wody otwórz drzwiczki i sprawdź, czy piana zniknęła. W razie potrzeby powtórz czynność.</p>
	<ul style="list-style-type: none"> <li>Płyn nablyszczający wywrócony.</li> </ul>	<p>Rozlany nablyszczacz należy zawsze natychmiast wycierać.</p>
Wnętrze zbiornika poplamione	<ul style="list-style-type: none"> <li>Detergent z barwnik mógł być używany.</li> </ul>	<p>Upewnij się, że detergent nie zawiera barwników.</p>

Problemy	Możliwe przyczyny i rozwiązania	
Na sztućcach są plamy rdzy	działanie wody. • Przedmioty, których to dotyczy, nie są odporne na działanie wody	Unikaj prania przedmiotów, które nie są odporne na korozję. pomywaczka.
	• Program nie ma	Po dodaniu soli, po dodaniu, nastąpiło uruchomienie Zawsze używaj programu mycia solą w zmywarkach. bez naczyń. Nie wybieraj ślady soli mają Funkcja turbo (jeśli występuje) weszła w cykl po dodaniu soli do pralki. dania.
	• Okładka zmiękczacza jest luźny.	Sprawdź, czy pokrywa zmiękczacza jest dobrze zamocowana.
Hałas stukania • Ramię zraszacza w zmywarce	trafia do artykułu w koszyk	Wstrzymaj cykl i ułóż ponownie przedmioty blokujące ramię natryskowe.
Dźwięk klikania w zmywarce	• Elementy zastawy stołowej są nie na miejscu w pomywaczka.	Wstrzymaj program i ułóż naczynia inaczej.
lub w pobliżu.	• Może to być spowodowane rurociągi.	Nie ma to wpływu na hałas stukania na miejscu działanie zmywarki. W rurach przekrój poprzeczny W razie wątpliwości skontaktuj się z hydraulikiem wykwalifikowany.
Dania nie są czyste	• Dania nie były	Zobacz „Prawidłowe przygotowanie i załadunek ładunku. dania ”.
	• Program nie był wystarczająco wydajny.	Wybierz program, który nie jest Intensywne.
	• Niewystarczająca ilość detergentu. Użyj więcej rozprawdane.	użyj więcej detergentu lub zmień detergent. detergentu.
	• Artykuły są blokowane ruch ramion drobna ilość.	Ułóż elementy tak, aby zraszacz mógł się swobodnie obracać.
	• Kombinacja filtrów nie jest czysta lub nie jest poprawnie zainstalowany w podstawie szafka na pranie. To może zablokować dysze ramię natryskowe.	Wyczyść i /lub zainstaluj filtr prawidłowo.  Wyczyść dysze ramion natryskowych.
Zmętnienie szkła.	• Kombinezon do wody słodkie i za dużo detergent.	Jeśli masz miękką wodę, używaj mniej detergentu i wybierz krótszy cykl mycia szklanek, aby je wyczyścić.
Białe plamy naczyń i osadu kamienia. okulary.	• Obszar twardej wody może	Sprawdź ustawienia zmiękczacza wody lub stan napełnienia zbiornik na sól.

Problemy	Możliwe przyczyny	Rozwiązania
Czarne lub szare plamy na naczyaniach	• Naczynia w aluminium polerowane przeciwko naczyнием	Aby usunąć te ślady, użyj łagodnego, ściernego środka czyszczącego.
Pozostały detergent w dozowniku	• Naczynia są zablokowane dystrybutor detergent	Ponownie załaduj naczynia prawidłowo.
Naczynia nie wysychają	• Nieprawidłowe ładowanie	Jeśli na naczyaniach znajdują się resztki detergentu, należy używać rękawiczek, aby uniknąć podrażnienia skóry.
	• Dania są wycofano zbyt wcześnie	Nie opróżniaj zmywarki od razu po umyciu.  Lekko uchyl drzwiczki, aby umożliwić ujście pary. Wyjmij naczynia, aż temperatura wewnątrz będzie bezpieczna. Najpierw opróżnij dolny kosz, aby zapobiec kapaniu wody z górnego.
	• Wadliwy program ma zostać wybrany.	Krótki program oznacza niższą temperaturę prania, co zmniejsza skuteczność czyszczenia. Wybierz program o długim czasie prania.
	• Używanie sztućców z powłoką słabą jakością.	W przypadku tych przedmiotów odpływ wody jest trudniejszy. Sztućców ani naczyń tego typu nie można myć w zmywarce.

FR

## OSTRZEŻENIE

Samodzielne lub nieprofesjonalne naprawy mogą stanowić poważne zagrożenie dla bezpieczeństwa i mogą mieć wpływ na gwarancję.

## Dostępność części zamiennych

- Siedem lat po wprowadzeniu na rynek ostatniego egzemplarza tego modelu:  
Silnik, pompa obiegowa i drenażowa, urządzenia i elementy grzewcze systemy grzewcze, w tym pompy ciepła (pojedynczo lub w grupach), rurociągi i powiązany sprzęt, w tym wszystkie rury, zawory, filtry i zawory odcinające wodę, części konstrukcyjne i wewnętrzne związane z zespołami drzwiowymi (oddzielnie lub zgrupowane), płytki drukowane, wyświetlacze elektroniczne, przełączniki ciśnienia, termostaty i czujniki, oprogramowanie i oprogramowanie sprzętowe, w tym oprogramowanie nastawić.
- Dziesięć lat po wprowadzeniu na rynek ostatniego egzemplarza tego modelu:  
Zawiasy i uszczelki drzwi, inne uszczelki, ramiona natryskowe, filtry odpływowe, plastikowe elementy wewnętrzne i zewnętrzne, takie jak koszyki i pokrywy.

## KODY BŁĘDÓW

W przypadku awarii zmywarka wyświetla kod błędu. Poniższa tabela przedstawia możliwe kody błędów i ich przyczyny.

Problemy	Możliwe przyczyny	Rozwiązania
E1	• Dłuższy czas wejścia.	Krany nie są otwarte, dopływ wody jest ograniczony lub ciśnienie wody jest zbyt niskie.
FR E3	• Wymagana temperatura nie jest osiągnięta.	Awaria elementu grzejnego.
E4	• Przepelnienie.	Nieszczelny element zmywarki.
E8	• Błąd orientacji zaworu dystrybucja.	Otwarty obwód lub pęknięcie zaworu rozdzielczego.
Ed	• Błąd komunikacji między główna płytka drukowana i karta obwód wyświetlacza.	Otwarty obwód lub przerwa w okablowaniu komunikacyjnym.



## OSTRZEŻENIE

- W przypadku zalania należy zamknąć dopływ wody przed wezwaniem pomocy. praca.
- Jeżeli w podstawie znajduje się woda z powodu przepelnienia lub niewielkiego wycieku, Przed ponownym uruchomieniem zmywarki należy usunąć wodę.
- Jeśli występuje kod błędu, którego nie można rozwiązać, poproś o pomoc profesjonalny.

# ZNAKI TOWAROWE, PRAWA AUTORSKIE I OŚWIADCZENIE PRAWNE

 Logo, znaki słowne, nazwa handlowa, szata graficzna i

FR

Wszystkie ich wersje stanowią cenne aktywa Grupy Midea i/lub jej spółek zależnych („Midea”), do których Midea posiada prawa do znaków towarowych, praw autorskich i innych praw własności intelektualnej, a także wszelkie prawa do wartości firmy wynikające z wykorzystania jakiegokolwiek części znaku towarowego Midea. Wykorzystanie znaku towarowego Midea w celach komercyjnych bez uprzedniej pisemnej zgody Midea może stanowić naruszenie znaku towarowego lub nieuczciwą konkurencję z naruszeniem obowiązujących przepisów prawa.

Niniejsza instrukcja została opracowana przez firmę Midea, która zastrzega sobie wszelkie prawa autorskie. Żaden podmiot ani osoba nie może używać, powielać, modyfikować, rozpowszechniać niniejszej instrukcji w całości lub w części, ani łączyć jej z innymi produktami ani sprzedawać jej razem z innymi produktami bez uprzedniej pisemnej zgody firmy Midea.

Wszystkie opisane funkcje i instrukcje były aktualne w momencie druku niniejszej instrukcji. Rzeczywisty produkt może jednak różnić się od oryginału ze względu na ulepszone funkcje i konstrukcję.

# Utylizacja i recykling

## Ważne instrukcje dotyczące ochrony środowiska

Zgodność z dyrektywą WEEE i utylizacja zużytego produktu:

Ten produkt jest zgodny z europejską dyrektywą WEEE (2012/19/UE). Produkt ten jest oznaczony symbolem klasyfikacji zużytego sprzętu elektrycznego i elektronicznego (ZSEE).

FR

Ten symbol oznacza, że po zakończeniu okresu użytkowania produktu nie wolno go wyrzucać razem z innymi odpadami domowymi. Zużyte urządzenie należy przekazać do oficjalnego punktu zbiórki i recyklingu urządzeń elektrycznych i elektronicznych. Aby znaleźć te systemy zbiórki, skontaktuj się z lokalnymi władzami lub sprzedawcą, u którego produkt został zakupiony. Każde gospodarstwo domowe odgrywa ważną rolę w odzyskiwaniu i recyklingu starych urządzeń. Prawidłowa utylizacja zużytego sprzętu pomaga zapobiegać potencjalnym negatywnym skutkom dla środowiska i zdrowia ludzi.



## Zgodność z RoHS

Zakupiony przez Państwa produkt jest zgodny z europejską dyrektywą RoHS (2011/65/WE UE). Nie zawiera szkodliwych i zabronionych materiałów określonych w dyrektywie.

## Informacje o opakowaniu

Materiały opakowaniowe produktu są wykonane z materiałów nadających się do recyklingu, zgodnie z naszymi krajowymi przepisami dotyczącymi ochrony środowiska. Nie wyrzucaj materiałów opakowaniowych razem z odpadami domowymi ani innymi odpadami. Oddaj je do punktów zbiórki materiałów opakowaniowych wyznaczonych przez lokalne władze.

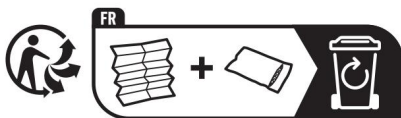
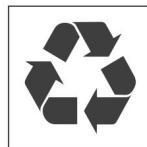

Points de collecte sur [www.quefairemedesdechets.fr](http://www.quefairemedesdechets.fr)  
Privilégiez la réparation ou le don de votre appareil !

# ZAWIADOMIENIE O OCHRONIE DANE

Świadcząc usługi uzgodnione z Klientem, zobowiązujemy się do bezwarunkowego przestrzegania wszystkich postanowień obowiązującego prawa o ochronie danych, zgodnie z postanowieniami uzgodnionych krajów, w których będą świadczone usługi na rzecz Klienta, a także, w stosownych przypadkach, ogólnego rozporządzenia o ochronie danych UE (RODO).

FR

Co do zasady przetwarzamy dane w celu wypełnienia naszych zobowiązań umownych wobec Ciebie oraz, ze względów bezpieczeństwa produktów, w celu ochrony Twoich praw w związku z kwestiami gwarancyjnymi i rejestracją produktu. W niektórych przypadkach, ale tylko pod warunkiem zapewnienia odpowiedniej ochrony danych, dane osobowe mogą być przekazywane odbiorcom spoza Europejskiego Obszaru Gospodarczego.

Więcej informacji można uzyskać na żądanie. Możesz skontaktować się z naszym Inspektorem Ochrony Danych pod adresem [MideaDPO@midea.com](mailto:MideaDPO@midea.com). Aby skorzystać ze swoich praw, takich jak prawo do sprzeciwu wobec przetwarzania Twoich danych osobowych w celach marketingu bezpośredniego, skontaktuj się z nami pod adresem [MideaDPO@midea.com](mailto:MideaDPO@midea.com). Aby uzyskać więcej informacji, skorzystaj z kodu QR.