

Zmywarka do naczyń



SmartHome



Pobierz aplikację i  
aktywuj produkt

## INSTRUKCJA OBSŁUGI

MDWEF1034D(W)-WG-UK  
MDWEF1034D(SS)-WG-UK

Ostrzeżenia: Przed użyciem tego produktu należy uważnie przeczytać niniejszą instrukcję i zachować ją do wykorzystania w przyszłości. Konstrukcja i specyfikacje mogą ulec zmianie bez wcześniejszego powiadomienia w celu ulepszenia produktu.

Aby uzyskać szczegółowe informacje, skonsultuj się ze sprzedawcą lub producentem.

Powyższy schemat ma charakter poglądowy. Proszę traktować rzeczywisty wygląd produktu jako standard.

## LIST Z PODZIĘKOWANIAM I

Dziękujemy za wybór produktu Midea! Przed użyciem nowego produktu Midea prosimy o dokładne zapoznanie się z niniejszą instrukcją, aby upewnić się, że wiesz, jak korzystać z jego funkcji i... functions that your new appliance offers in a safe way.

# ZAWARTOŚĆ

LIST Z PODZIĘKOWANIAM I	01
INSTRUKCJE BEZPIECZEŃSTWA	02
SPECYFIKACJE	08
PRZEGLĄD PRODUKTU	10
SZYBKI PRZEWODNIK	11
INSTALACJA PRODUKTU	12
INSTRUKCJA OBSŁUGI	16
KONFIGURACJA I OBSŁUGA APLIKACJI	33
CZYSZCZENIE I KONSERWACJA	35
ROZWIĄZYWANIE PROBLEMÓW	38
ZNAKI TOWAROWE, PRAWA AUTORSKIE I OŚWIADCZENIE PRAWNE	42
Utylizacja i recykling	43
INFORMACJA O OCHRONIE DANYCH	44
DEKLARACJA ZGODNOŚCI	45

# INSTRUKCJE BEZPIECZEŃSTWA

## Przeznaczenie

- Poniższe wytyczne bezpieczeństwa mają na celu zapobieganie nieprzewidzianym zagrożeniom i uszkodzeniom wynikającym z niebezpiecznej lub nieprawidłowej obsługi urządzenia. Prosimy o sprawdzenie opakowania i urządzenia po otrzymaniu przesyłki, aby upewnić się, że wszystkie elementy są nienaruszone i zapewniają bezpieczną eksploatację. W przypadku stwierdzenia jakichkolwiek uszkodzeń prosimy o kontakt ze sprzedawcą lub dealerem.
- Należy pamiętać, że ze względów bezpieczeństwa niedozwolone jest dokonywanie jakichkolwiek modyfikacji lub zmian w urządzeniu. Nieprzewidziane użycie może stwarzać zagrożenie i powodować utratę praw gwarancyjnych.

## Wyjaśnienie symboli

Niebezpieczeństwo



Symbol ten oznacza, że istnieje zagrożenie dla życia i zdrowia ludzi, spowodowane obecnością skrajnie łatwopalnego gazu.



Ostrzeżenie przed napięciem elektrycznym

Symbol ten oznacza, że istnieje zagrożenie dla życia i zdrowia ludzi spowodowane napięciem.



Ostrzeżenie

Słowo sygnałowe wskazuje na zagrożenie o średnim poziomie ryzyka, które, jeśli się go nie uniknie, może spowodować śmierć lub poważne obrażenia.

### Ostrożność



Słowo sygnałowe wskazuje na zagrożenie o niskim stopniu ryzyka, które, jeśli się go nie uniknie, może spowodować niewielkie lub średnie obrażenia.

### Uwaga



Słowo sygnałowe wskazuje na ważne informacje (np. uszkodzenie mienia), ale nie na niebezpieczeństwo.

### Przestrzegać instrukcji



Ten symbol oznacza, że technik serwisowy powinien obsługiwać i konserwować urządzenie wyłącznie zgodnie z instrukcją obsługi.

Przed użyciem/uruchomieniem urządzenia należy uważnie przeczytać niniejszą instrukcję obsługi i zachować ją w pobliżu miejsca instalacji lub urządzenia w celu późniejszego wykorzystania!



## NIEBEZPIECZEŃSTWO: Ryzyko pożaru/Materiały łatwopalne

- Podczas korzystania ze zmywarki należy przestrzegać poniższych środków ostrożności:
  - Instalację i naprawę może wykonać wyłącznie wykwalifikowany technik.
  - Urządzenie to przeznaczone jest do użytku domowego i podobnych zastosowań, takich jak:
    - pomieszczenia kuchenne dla pracowników w sklepach, biurach i innych środowiskach pracy;
    - domy gospodarcze;
    - przez klientów w hotelach, motelach i innych obiektach mieszkalnych;
    - środowiska typu Bed and Breakfast.
  - To urządzenie może być używane przez dzieci w wieku od 8 lat oraz osoby o ograniczonej sprawności fizycznej, sensorycznej lub umysłowej, a także osoby nieposiadające odpowiedniego doświadczenia i wiedzy, jeśli znajdują się pod nadzorem lub zostały poinstruowane w zakresie bezpiecznego korzystania z urządzenia i rozumieją związane z tym zagrożenia.
  - Dzieci nie powinny bawić się urządzeniem. Czyszczenie i konserwacja urządzenia przez użytkownika nie powinny być wykonywane przez dzieci bez nadzoru. (Zgodnie z normą EN60335-1)
  - To urządzenie nie jest przeznaczone do użytku przez osoby (w tym dzieci) o ograniczonej sprawności fizycznej, sensorycznej lub umysłowej, a także osoby nieposiadające odpowiedniego doświadczenia i wiedzy, chyba że będą one nadzorowane lub otrzymają instrukcje dotyczące korzystania z urządzenia od osoby odpowiedzialnej za ich bezpieczeństwo. (Zgodnie z normą IEC60335-1)
  - Materiały opakowaniowe mogą być niebezpieczne dla dzieci!
  - Dzieci powinny znajdować się pod nadzorem, aby mieć pewność, że nie bawią się urządzeniem.
- To urządzenie jest przeznaczone wyłącznie do użytku domowego.

Aby uniknąć ryzyka porażenia prądem elektrycznym, nie zanurzaj urządzenia, przewodu ani wtyczki w wodzie ani innej cieczy.

- Przed czyszczeniem i konserwacją urządzenia należy odłączyć je od zasilania. Użyj miękkiej ściereczki zwilżonej łagodnym mydłem, a następnie wytrzyj urządzenie suchą ściereczką.
- Jeśli przewód zasilający jest uszkodzony, musi zostać wymieniony przez producenta, jego przedstawiciela serwisowego lub osobę o podobnych kwalifikacjach, aby uniknąć zagrożenia.



## Instrukcje uziemienia

- To urządzenie musi być uziemione. W przypadku awarii lub uszkodzenia uziemienie zmniejszy ryzyko porażenia prądem elektrycznym, zapewniając ścieżkę o najmniejszym oporze dla prądu. To urządzenie jest wyposażone we wtyczkę z przewodem uziemiającym.
- Wtyczkę należy podłączyć do odpowiedniego gniazdka, które jest zainstalowane i uziemione zgodnie ze wszystkimi lokalnymi przepisami i rozporządzeniami.
- Nieprawidłowe podłączenie przewodu uziemiającego urządzenia może skutkować ryzykiem porażenia prądem elektrycznym.
- Jeśli masz wątpliwości co do prawidłowego uziemienia urządzenia, skonsultuj się z wykwalifikowanym elektrykiem lub przedstawicielem serwisu.
- Nie należy modyfikować wtyczki dołączonej do urządzenia, jeśli nie pasuje do gniazdka.
- Zleć instalację odpowiedniego gniazdka wykwalifikowanemu elektrykowi.
- Nie należy nadmiernie eksploatować, siadać ani stawać na drzwiach lub koszu na naczynia zmywarki.
- Nie uruchamiaj zmywarki, jeśli wszystkie panele obudowy nie są prawidłowo założone.
- Jeśli zmywarka jest czyszczona, należy bardzo ostrożnie otwierać drzwi.

podczas pracy istnieje ryzyko wytrysku wody.

- Nie stawiaj ciężkich przedmiotów ani nie stawaj na drzwiach, gdy są otwarte. Urządzenie może się przewrócić do przodu.
- Podczas ładowania rzeczy do prania:
  - 1) Ułóż ostre przedmioty tak, aby zminimalizować ryzyko uszkodzenia uszczelki drzwi. 2) Ostrzeżenie:  
Noże i inne przybory z ostrymi końcami należy umieszczać w koszyku ostrzami skierowanymi w dół lub w pozycji poziomej.
- Niektóre detergenty do zmywarek są silnie zasadowe. Mogą być niezwykle niebezpieczne w przypadku połknięcia. Unikaj kontaktu ze skórą i oczami oraz trzymaj dzieci z dala od zmywarki, gdy drzwi są otwarte.  
Otwarte.
- Sprawdź, czy po zakończeniu cyklu prania nie pozostały żadne resztki detergentu.
- Nie myj przedmiotów plastikowych, chyba że są oznaczone „można myć w zmywarce” lub równorzędne.
- W przypadku nieoznakowanych przedmiotów plastikowych, które nie są w ten sposób oznaczone, należy sprawdzić zalecenia producenta.
- Używaj wyłącznie detergentów i środków nabłyszczających przeznaczonych do zmywarek automatycznych.
- Nigdy nie używaj mydła, detergentu do prania ani mycia rąk detergentu w zmywarce.
- Drzwi nie powinny być pozostawione otwarte, ponieważ może to zwiększyć ryzyko potknięcia.
- Podczas instalacji nie wolno podłączać zasilania do źródła zasilania nadmiernie lub niebezpiecznie wygięte lub spłaszczone.
- Nie należy manipulować elementami sterującymi.
- Urządzenie należy podłączyć do głównego zaworu wodnego za pomocą nowych zestawów węży. Starych zestawów nie należy ponownie używać.

- Aby oszczędzać energię, w trybie czuwania urządzenie będzie wyłącza się automatycznie po 15 minutach bezczynności interakcja użytkownika.
- Maksymalna liczba zmywanych zestawów naczyń wynosi 10.
- Maksymalne dopuszczalne ciśnienie wody wlotowej wynosi 1 MPa.
- Minimalne dopuszczalne ciśnienie wody wlotowej wynosi 0,04 MPa.

## Sprzedaż

- Aby pozbyć się opakowania i urządzenia, należy udać się do punktu zbiórki odpadów.  
W takim przypadku należy odciąć przewód zasilający i sprawić, by zamknięcie drzwi stało się bezużyteczne.
- Opakowania tekturowe są produkowane z papieru pochodzącego z recyklingu i należy je wyrzucać do punktu zbiórki makulatury w celu poddania recyklingowi.
- Zapewniając prawidłową utylizację tego produktu, pomagasz zapobiec potencjalnym negatywnym konsekwencjom dla środowiska i zdrowia ludzkiego, jakie mogłyby wystąpić na skutek niewłaściwego obchodzenia się z odpadami tego produktu.
- Aby uzyskać bardziej szczegółowe informacje na temat recyklingu tego produktu, skontaktuj się z lokalnym urzędem miejskim i zakładem utylizacji odpadów komunalnych.
- **UTYLIZACJA:** Nie wyrzucać tego produktu razem z niesegregowanymi odpadami komunalnymi. Odpady te należy zbierać oddzielnie w celu ich specjalnego przetwarzania.

# SPECYFIKACJE

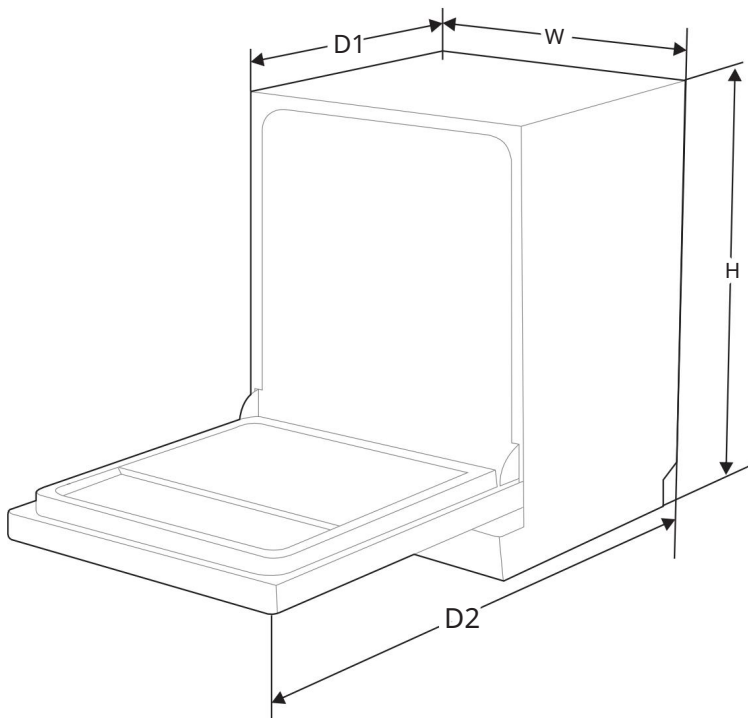

Wysokość (H)	845 mm
Szerokość (szer.)	448 mm
Głębokość (D1)	600 mm (przy zamkniętych drzwiach)
Głębokość (D2)	1175 mm (przy drzwiach otwartych o 90°)

## Karta informacyjna produktu (EN60436)

Nazwa dostawcy lub znak towarowy: MIDEA

Adres dostawcy ( ): 16 Blackfriars St, Salford, Manchester, Wielka Brytania, M3 5BQ

Identyfikator modelu: MDWEF1034D(W)-WG-UK;MDWEF1034D(SS)-WG-UK

Ogólne parametry produktu:

Parametr	Parametr	wartości	Wartość	
Nominalna wydajność ( ) <sup>A</sup> (ps)	10	Wymiary w cm	Wysokość	85
			Szerokość	45
			Głębokość	60
EEI ( ) <sup>A</sup>	43,9	Klasa efektywności energetycznej <sup>A</sup> ( )	C ( ) <sup>C</sup>	
Wskaźnik skuteczności czyszczenia ( ) <sup>A</sup>	1125	Wskaźnik wydajności suszenia ( ) <sup>A</sup>	1,065	
Zużycie energii w kWh [na cykl], w oparciu o program ekologiczny z wykorzystaniem napełniania zimną wodą. Rzeczywiste zużycie energii zależy od sposobu użytkowania urządzenia.	0,593	Zużycie wody w litrach [na cykl], w oparciu o program Eco. Rzeczywiste zużycie wody zależy od sposobu użytkowania urządzenia i twardości wody.	8,5	
Czas trwania programu ( ) <sup>A</sup> (godz.:min)	3:35	Typ	Wolnostojący	
Emisja hałasu akustycznego w powietrzu ( ) (dB(A) re 1 pW)	44	Hałas akustyczny w powietrzu klasa emisji ( ) <sup>A</sup>	B ( ) <sup>C</sup>	
Tryb wyłączony (W)	Nie dotyczy	Tryb czuwania (W)	0,49	
Opóźniony start (W) (jeśli dotyczy)	1,00	Tryb gotowości sieciowej (W) (jeśli dotyczy)	2,00	

Minimalny okres gwarancji oferowanej przez dostawcę ( ): <sup>B</sup> 12 miesięcy

Informacje dodatkowe:

Link do strony internetowej dostawcy, na której znajdują się informacje zawarte w pkt 6 załącznika II do 1 lit. b  
Rozporządzenie Komisji (UE) 2019/2022 ( ) ( ) znajduje się w brzmieniu: [www.midea.com/uk](http://www.midea.com/uk)

(a) dla programu ekologicznego.

b) zmiany tych pozycji nie będą uważane za istotne dla celów ust.  
4 art. 4 rozporządzenia (UE) 2017/1369.

(c) jeżeli baza danych produktów automatycznie generuje ostateczną treść tej komórki,  
Dostawca nie będzie wprowadzał tych danych.

(d) Rozporządzenie Komisji (UE) 2019/2022 z dnia 1 października 2019 r. ustanawiające przepisy dotyczące ekoprojektu wymagania dotyczące zmywarek do naczyń dla gospodarstw domowych zgodnie z dyrektywą 2009/125/WE Parlamentu Europejskiego i Rady Parlamentu Europejskiego i Rady zmieniającego rozporządzenie Komisji (WE) nr 1275/2008 i uchylające rozporządzenie Komisji (UE) nr 1016/2010 (patrz str. 267 niniejszego Dziennika Urzędowego).

# PRZEGLĄD PRODUKTU

## Produkt

### IMPORTOWANIE

Aby w pełni wykorzystać możliwości zmywarki, przed pierwszym użyciem należy przeczytać całą instrukcję obsługi.

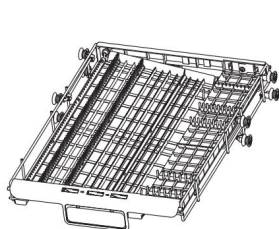
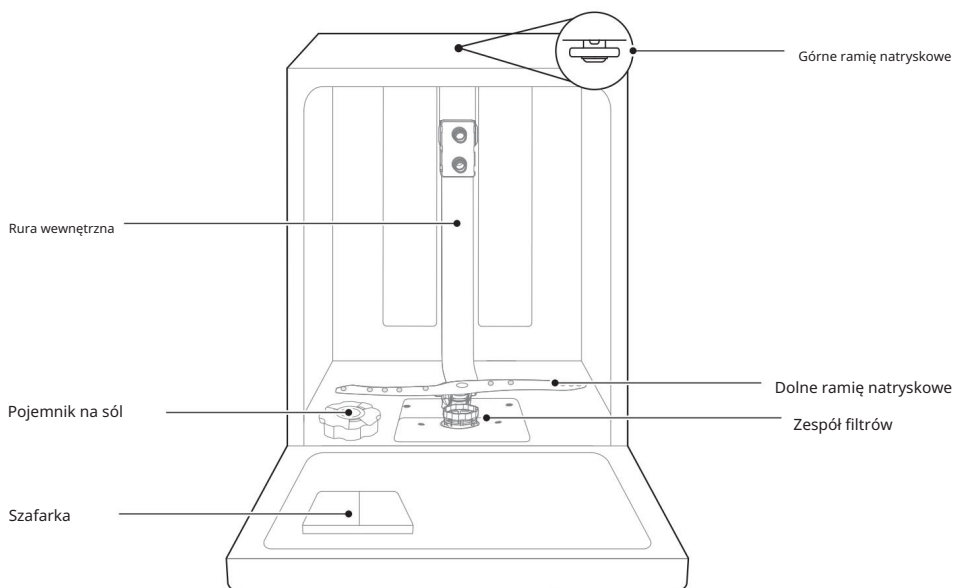

Półka na sztućce

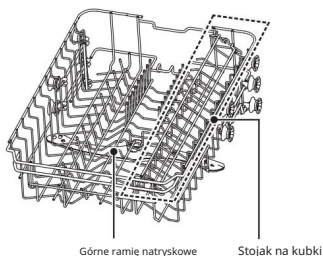

Górny kosz



Dolny kosz

### NOTATKA

Zdjęcia mają charakter poglądowy, poszczególne modele mogą się różnić.

# SZYBKI PRZEWODNIK

Proszę zapoznać się z odpowiednią treścią instrukcji obsługi  
aby poznać szczegółową metodę działania.

1. Zainstaluj zmywarę

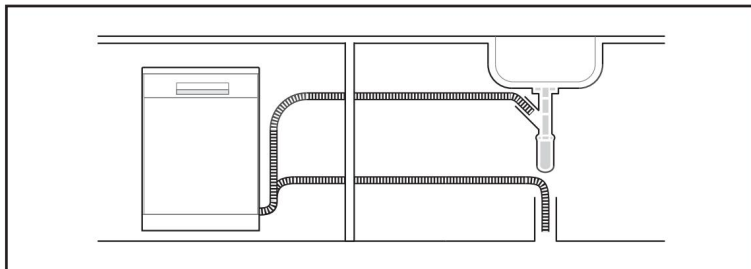

2. Usuń większe pozostałości  
z naczyń.

Unikaj wstępnego płukania.



3. Załaduj kosze.

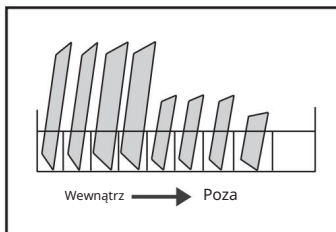

4. Napełnij dozownik  
detergent i nabyliczacz.

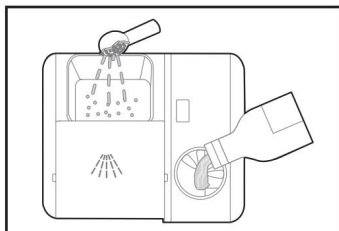

5. Wybierz odpowiedni program i  
uruchom zmywarę.

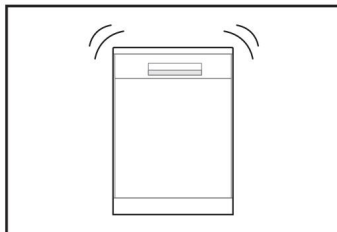

# INSTALACJA PRODUKTU

## ⚠ OSTRZEŻENIE



Ryzyko porażenia prądem

elektrycznym Przed zainstalowaniem zmywarki należy odłączyć zasilanie elektryczne. Niedopełnienie tego obowiązku może skutkować śmiercią lub porażeniem prądem.

## ⚠ Uwaga

Montażem rur i urządzeń elektrycznych powinni zająć się fachowcy.

## O Power Connection

### ⚠ OSTRZEŻENIE

Dla bezpieczeństwa osobistego:

Nie należy używać przedłużacza ani wtyczki rozszerzeń z tym urządzeniem.

Pod żadnym pozorem nie należy przecinać ani usuwać przewodu uziemiającego z przewodu zasilającego.

### Wymagania elektryczne

Proszę sprawdzić tabliczkę znamionową, aby sprawdzić napięcie znamionowe i podłączyć zmywarkę do odpowiedniego źródła zasilania. Należy użyć wymaganego bezpiecznika 10 A/13 A/16 A, zalecanego bezpiecznika zwłocznego lub wyłącznika nadprądowego i zapewnić oddzielny obwód obsługujący wyłącznie to urządzenie.

### Połączenie elektryczne

Upewnij się, że napięcie i częstotliwość zasilania odpowiadają wartościom podanym na tabliczce znamionowej. Wtyczkę należy wkładać wyłącznie do gniazdka elektrycznego z odpowiednim uziemieniem.

Jeśli gniazdko elektryczne, do którego ma zostać podłączone urządzenie, nie jest odpowiednie dla danej wtyczki, należy wymienić gniazdko, zamiast stosować adaptery lub podobne urządzenia, ponieważ mogą one spowodować przegrzanie i oparzenia.

⚠ Przed użyciem należy upewnić się, że istnieje odpowiednie uziemienie

## Zaopatrzenie w wodę i odprowadzanie ścieków

### Przyłącze zimnej wody

Podłącz wąż doprowadzający zimną wodę do gwintowanego łącznika 3/4 cala i upewnij się, że jest mocno zamocowany.

Jeśli rury wodociągowe są nowe lub nie były używane przez dłuższy czas, należy puścić wodę, aby upewnić się, że jest czysta. Ten środek ostrożności jest konieczny, aby uniknąć ryzyka zablokowania dopływu wody i uszkodzenia urządzenia.

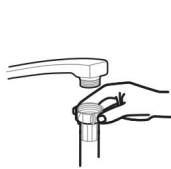

zwykły wąż doprowadzający



wąż doprowadzający bezpieczestwo

## O węźu doprowadzającym bezpieczeństwo

Wąż zasilający bezpieczeństwa składa się z podwójnych ścianek. System gwarantuje jego interwencję, blokując przepływ wody w przypadku pęknięcia węża zasilającego i gdy przestrzeń powietrzna między samym węźem zasilającym a zewnętrznym węźem karbowanym jest wypełniona wodą.

## Jak podłączyć wąż bezpieczeństwa

1. Wyciągnij węź bezpieczeństwa z komory magazynowej znajdującej się w tyłu zmywarki.
2. Dokręć śruby węża bezpieczeństwa do kranu za pomocą gwintu 3/4 cala.
3. Przed uruchomieniem zmywarki odkręć całkowicie dopływ wody.

## Jak odłączyć wąż doprowadzający wodę bezpieczeństwa

1. Zakręć wodę.
2. Odkręć wąż bezpieczeństwa od kranu.

## Podłączenie wężu spustowych

Włóż wąż spustowy do rury spustowej o średnicy co najmniej 4 cm lub poprowadź go do zlewu, unikając zagięcia lub zagięcia. Wysokość rury spustowej musi być mniejsza niż 1000 mm. Wolny koniec węża nie może być zanurzony w wodzie, aby zapobiec cofaniu się wody.



Proszę bezpiecznie zamocować wąż spustowy w pozycji A lub B

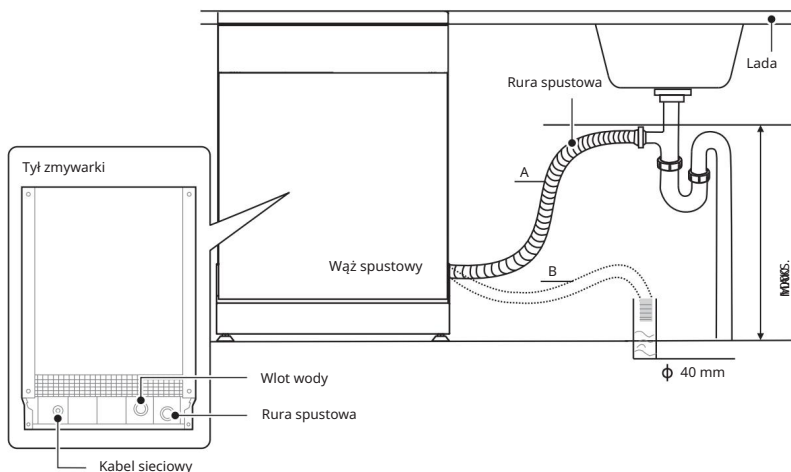

### Jak odprowadzić nadmiar wody z wężu

Jeśli przyłączy do rury spustowej znajduje się wyżej niż 1000 mm, nadmiar wody może gromadzić się w wężu spustowym. Konieczne będzie odprowadzenie nadmiaru wody z węża do miski lub odpowiedniego pojemnika umieszczonego na zewnątrz i niżej niż zlew.

### Wylot wody

Podłącz wąż spustowy wody. Wąż spustowy musi być prawidłowo zamontowany, aby uniknąć wycieków wody. Upewnij się, że wąż spustowy nie jest zagięty ani zgnieciony.

### Wąż przedłużający

Jeśli potrzebujesz przedłużenia węża spustowego, upewnij się, że używasz podobnego węża. Nie może być dłuższy niż 4 metry, w przeciwnym razie skuteczność czyszczenia zmywarki może być zmniejszona.

### Połączenie syfonowe

Podłączenie odpływu musi znajdować się na wysokości mniejszej niż 1000 mm (maksymalnie) od spodu zmywarki.

## Pozycjonowanie urządzenia

Ustaw urządzenie w wybranym miejscu. Tył powinien przylegać do ściany za nim, a boki do sąsiednich szafek lub ścian. Zmywarka jest wyposażona w węże doprowadzające i odprowadzające wodę, które można umieścić po prawej lub lewej stronie, aby ułatwić prawidłowy montaż.

### Poziomowanie urządzenia

Po ustawieniu urządzenia w odpowiednim położeniu i wy poziomowaniu można zmienić wysokość zmywarki, regulując poziom śrub mocujących nóżki.

W żadnym wypadku urządzenie nie powinno być nachylone pod kątem większym niż 2°

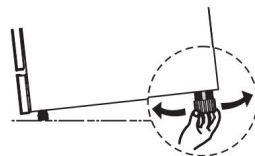

## Instalacja wolnostojąca

### Typ 1: Montaż pomiędzy istniejącymi karabińczykami

Wysokość zmywarki, 845 mm, została zaprojektowana tak, aby umożliwić montaż urządzenia między szafkami o tej samej wysokości w nowoczesnych kuchniach na wymiar. Nóżki można regulować, aby uzyskać odpowiednią wysokość.

Laminowana powierzchnia urządzenia nie wymaga szczególnej pielęgnacji, gdyż jest odporna na ciepło, zarysowania i plamy.

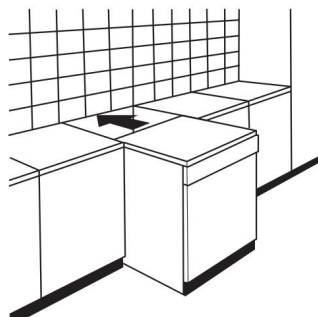

## Typ 2: Pod istniejącym blatem roboczym

(Pasuje pod blat roboczy)

W większości nowoczesnych kuchni na wymiar znajduje się tylko jeden blat roboczy, pod którym montuje się szafki i sprzęt AGD. W takim przypadku należy zdjąć blat roboczy zmywarki, odkręcając śruby pod tylną krawędzią blatu (a).

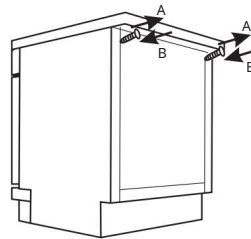

### Uwaga

Po zdjęciu blatu należy ponownie przykręcić śruby pod tylną krawędzią z góry (b).

## Wybór najlepszej lokalizacji dla zmywarki

Zmywarkę należy zamontować w pobliżu istniejącego węża dopływowego i spustowego oraz gniazdka elektrycznego.

Ilustracje wymiarów szafki i miejsca montażu zmywarki.

1. Odległość między górną krawędzią zmywarki i szafką a zewnętrznymi drzwiami wyrównanymi z szafką jest mniejsza niż 5 mm.

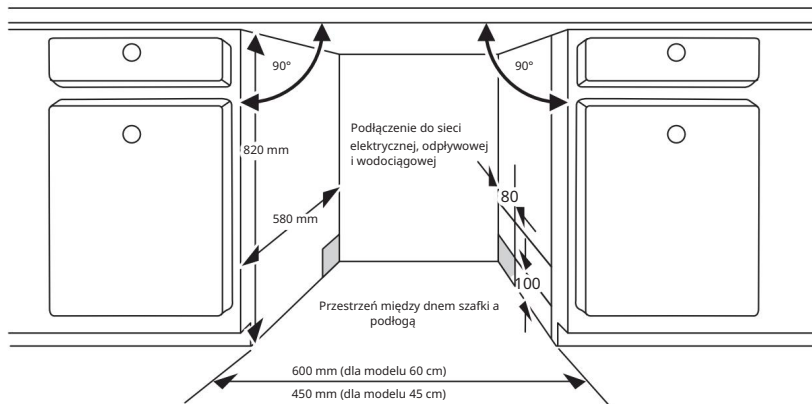

2. Jeżeli zmywarka jest zamontowana w narożniku szafki, powinno być trochę miejsca po otwarciu drzwi.

 W zależności od tego, gdzie znajduje się gniazdko elektryczne, może zaistnieć konieczność wycięcia otworu po przeciwnej stronie szafki.

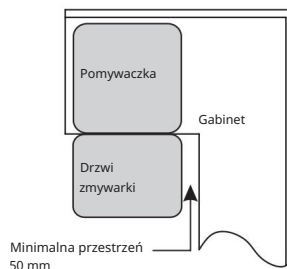





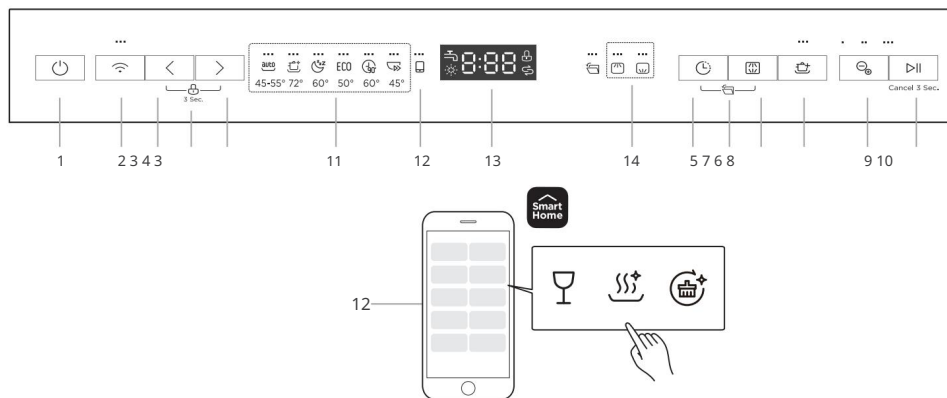









# INSTRUKCJA OBSŁUGI

## Panel sterowania





		Opis
Nr 1	Moc	<ul style="list-style-type: none"> <li>Naciśnij ten przycisk, aby włączyć zmywarkę.</li> </ul>
Nr 2	Łączyć	<ul style="list-style-type: none"> <li>Naciśnij przycisk na dłużej niż 3 sekundy. Po krótki sygnał dźwiękowy i ikona zaczyna powoli migać, jest w statusie połączenia sieciowego z APP.</li> <li>Powolne miganie kontrolki oznacza, że DW czeka do połączenia.</li> <li>Szybkie miganie kontrolki oznacza, że DW nawiązuje połączenie.</li> <li>Świecąca się kontrolka wskazuje, że DW jest podłączony Twój router bezprzewodowy.</li> <li>Wyłącz sieć bezprzewodową: Kiedy zmywarka jest wyłącz zasilanie, naciśnij przycisk Połącz na 10 sekund aby wyłączyć sieć bezprzewodową. Powtórz tę operację, aby wyłączyć na sieci bezprzewodowej.</li> <li>Rozłączenie urządzenia: Po włączeniu zmywarki naciśnij przycisk Connect (Połącz) i przytrzymaj go przez 15 sekund, aby rozłączyć urządzenie.</li> <li>Wskaźnik połączenia: Jeśli połączenie sieciowe nie zostanie nawiązane, punkt dostępu i wskaźnik połączenia wyłączą się automatycznie po 10 minutach.</li> </ul>
Nr 3	Program	<ul style="list-style-type: none"> <li>Naciśnij te przyciski, aby wybrać odpowiedni programu prania, zaświeci się kontrolka odpowiedniego programu.</li> </ul>
Nr 4	Blokada dziecięca	<ul style="list-style-type: none"> <li>Funkcja ta umożliwi zablokowanie przycisków na panelu sterowania, dzięki czemu dzieci nie mogą przypadkowo uruchomić zmywarki, naciskając przyciski na panelu. Aktywny pozostaje tylko przycisk zasilania. Aby zablokować lub odblokować przyciski na panelu sterowania, &gt; naciśnij i przytrzymaj jednocześnie " &lt; " + " " przyciski do przycisk Program przez 3 sekundy.</li> </ul>







		Opis
Nr 5	 Opóźnienie	<ul style="list-style-type: none"> <li>Naciśnij przycisk, aby zwiększyć czas opóźnionego startu. Opóźnienie cyklu do 24 godzin w odstępach godzinnych.</li> </ul>
Nr 6	 Wzrostko	<ul style="list-style-type: none"> <li>Naciśnij przycisk, aby wybrać, czy chcesz załadować górny czy dolny kosz, a odpowiedni wskaźnik zaświeci się.</li> </ul>
Nr 7	 Samochód otwarty	<ul style="list-style-type: none"> <li>Po umyciu drzwi otworzą się automatycznie osiągnąć lepszy efekt suszenia. (Nie można stosować z Rapid)</li> <li>Aby wybrać lub anulować tę funkcję, naciśnij i przytrzymaj jednocześnie przycisk Delay + przycisk Alt przez 3 sekundy.</li> </ul> <p>Możesz naciśnąć przycisk, aby włączyć lub wyłączyć opcję automatycznego otwierania.</p> <p>Drzwi zmywarki nie mogą być zablokowane, gdy są ustawione na automatyczne otwieranie. Może to zakłócić działanie blokady drzwi.</p>
Nr 8	 Mycie ciśnieniowe	<ul style="list-style-type: none"> <li>Do mycia bardzo brudnych, trudnych do umycia naczyń. (Nie można używać z programami Auto, Rapid i MachineCare+)</li> </ul>
Nr 9	 Ion Dishfresh	<ul style="list-style-type: none"> <li>Naciśnij przycisk, aby wybrać czas 30 min, 45 min lub 60 min, po którym funkcja Ion Dishfresh będzie działać niezależnie, a na panelu zaświeci się odpowiednia ikona.</li> </ul>
Nr 10	 Start/Pauza	<p>Po zakończeniu wyboru programu, funkcji lub czasu opóźnienia naciśnij ten przycisk, aby rozpocząć.</p> <p>Podczas działania programu prania i po jego zawieszeniu poprzez otwarcie drzwi naciśnij i przytrzymaj ten przycisk przez 3 sekundy, aby anulować bieżący program i funkcję.</p>
Nr 11 Program wskaźniki	 Automatyczny	<ul style="list-style-type: none"> <li>Automatyczne wykrywanie prania w przypadku lekkiego, normalnego lub silnego zabrudzenia naczyń z zaschniętymi resztkami jedzenia lub bez.</li> </ul>
	 Intensywna Opieka+	<ul style="list-style-type: none"> <li>Do najbardziej zabrudzonych naczyń, a także normalnie zabrudzonych garnków, patelni, talerzy itp. z zaschniętymi resztkami jedzenia.</li> </ul>
	 Szept	<ul style="list-style-type: none"> <li>Mniejszy hałas i normalne zużycie energii, możliwość prania wieczorem.</li> </ul>
	 EKO	<ul style="list-style-type: none"> <li>Jest to standardowy program, który nadaje się do czyszczenia normalnie zabrudzonej zastawy stołowej i jest to najbardziej wydajny program biorąc pod uwagę łączne zużycie energii i wody dla tego typu zastawy stołowej.</li> </ul>
	 90 minut	<ul style="list-style-type: none"> <li>Do ubrań normalnie zabrudzonych, wymagających 90-minutowego prania.</li> </ul>
	 Szybki	<ul style="list-style-type: none"> <li>Krótsze pranie w przypadku lekko zabrudzonych ubrań, które nie wymagają wysuszenia.</li> </ul>
Nr 12	  Cloud Wash	<ul style="list-style-type: none"> <li>Ten program odnosi się do różnych programów prania, które można wybrać w aplikacji. Wybierz ostatni program prania uruchomiony w aplikacji.</li> </ul> <p>Jeśli program mycia nie został aktywowany w aplikacji, szkło zostanie aktywowane domyślnie.</p> <p> Szkło</p> <p>Do lekko zabrudzonych naczyń i szkła.</p>

		Opis
 Nr 12	 Cloud Wash	 Higiena+ Służy do dezynfekcji naczyń i szkła. Utrzymuje temperaturę wody na poziomie 72°C.  MachineCare+ Program ten umożliwia skuteczne czyszczenie samej zmywarki.
		<ul style="list-style-type: none"> <li>Aby wyświetlić czas przypomnienia, czas opóźnienia, kod błędu itp.</li> </ul>
Nr 13 Ekran	 Kran wodny	<ul style="list-style-type: none"> <li>Jeśli  „Jeśli wskaźnik się świeci, oznacza to, że kran jest otwarty „zamknięte.</li> </ul>
	 Płyn nabłyszczający	<ul style="list-style-type: none"> <li>Jeśli w  „Jeśli wskaźnik się świeci, oznacza to, że zmywarka jest zmywarce brakuje płynu nabłyszczającego i konieczne jest uzupełnienie.</li> </ul>
	 Sól	<ul style="list-style-type: none"> <li>Jeżeli wskaźnik „” świeci się, oznacza to, że zmywarka jest włączona. W zmywarce brakuje soli i należy ją uzupełnić.</li> </ul>
	 Blokada dziecięca	<ul style="list-style-type: none"> <li>Wskaźnik blokady dziecięcej.</li> </ul>
Nr 14 <small>Wzrostki</small> wskaźniki	 Górny	<ul style="list-style-type: none"> <li>Po wybraniu opcji Górny, wyświetlane będą tylko naczynia znajdujące się w górnym Półka zostanie umyta. System natryskowy dolnej Koszyk nie będzie działał.</li> </ul>
	 Niżej	<ul style="list-style-type: none"> <li>Po wybraniu opcji Dolna, wyświetlane będą tylko naczynia znajdujące się na dolnej Półka zostanie umyta. System natryskowy górnej Koszyk nie będzie działał.</li> </ul>

## Programy

Poniższa tabela pokazuje, które programy są najlepsze dla danego poziomu resztek jedzenia i ile detergentu jest potrzebne. Zawiera również różne informacje o programach. Wartości zużycia i czas trwania programu mają charakter orientacyjny, z wyjątkiem programu ECO. ( ) oznacza, że program używa nabołyszczacza podczas ostatniego płukania.

Program	Opis Cyklu	Detergent Pranie wstępne/główne	Działanie Czas (min)	Energia (kWh)	Woda (L)	Płukanie Pomoc
 <small>Automatyczny</small>	Pranie wstępne (45°C) Prać (45-55°C) Płukanie Płukanie (60°C) Wysuszenie	$\frac{4/14g}{1 \text{ lub } 2 \text{ zakładki}}$	80-150	0,790-1,510	9.8-13.1	●
 Intensywna Opieka+	Pranie wstępne Prać (72°C) Płukanie Płukanie (70°C) Wysuszenie	$\frac{4/14g}{1 \text{ lub } 2 \text{ zakładki}}$	178	1,326	13,5	●

Program	Opis Cyklu	Detergent Pranie wstępne/główne	Działanie Czas (min)	Energia (kWh)	Woda (L)	Płukanie Pomoc
 Szept	Pranie wstępne (30°C) Prać (60°C) Płukanie Płukanie (55°C) Wysuszenie	$\frac{4/14g}{1 \text{ lub } 2 \text{ zakładki}}$	270	1.202	12.8	●
<b>ECO</b> (*EN60436)	Prać (50°C) Płukanie Płukanie (45°C) Wysuszenie	$\frac{18 g}{1 \text{ zakładka}}$	215	0,593	8,5	●
 90 minut	Prać (60°C) Płukanie Płukanie (50°C) Wysuszenie	$\frac{18 g}{1 \text{ zakładka}}$	90	0,835	10.2	●
 Szybki	Prać (45°C) Płukanie (45°C)	$\frac{12 g}{1 \text{ zakładka}}$	30	0,810	9,9	○
 Szkló	Pranie wstępne Prać (50°C) Płukanie (50°C) Płukanie (50°C) Wysuszenie	$\frac{4/14g}{1 \text{ zakładka}}$	120	0,845	12,5	●
 Higiena+	Pranie wstępne Prać (72°C) Płukanie Płukanie (70°C) Wysuszenie	$\frac{18 g}{1 \text{ zakładka}}$	159	1,323	13.1	●
 MachineCare+	Prać (72°C) Płukanie Płukanie (65°C) Wysuszenie	$\frac{4/14g}{1 \text{ zakładka}}$	150	1.209	9.7	●

 NOTATKA

**ECO** :Program ECO jest przeznaczony do czyszczenia naczyń stołowych o normalnym stopniu zabrudzenia. (\*EN60436). W tym przypadku jest to najbardziej wydajny program pod względem łącznego zużycia energii i wody zużycia i służy do oceny zgodności z przepisami UE dotyczącymi ekoprojektu.

## Przygotowywanie i ładowanie potraw

Zastanów się nad zakupem naczyń, które można myć w zmywarce.

W przypadku konkretnych produktów należy wybrać program z najniższą możliwą temperaturą.

Aby zapobiec uszkodzeniom, nie wyjmuj szkła i sztućców ze zmywarki od razu po zakończeniu programu.

Do mycia następujących sztućców/naczyń

Nie nadają się

Sztućce z rękojeściami z drewna, porcelany rogowej lub masy perłowej

Przedmioty plastikowe, które nie są odporne na ciepło

Starsze sztucce z klejonymi częściami, które nie są odporne na temperaturę

Połączone sztucce lub naczynia

Przedmioty z cyny lub miedzi

Szkło kryształowe

Elementy stalowe narażone na rdzewienie

Drewniane talerze

Przedmioty wykonane z włókien syntetycznych

Mają ograniczoną przydatność

Niektóre rodzaje szklanek mogą zmatowieć po wielu myciach

Części srebrne i aluminiowe mają tendencję do odbarwienia się podczas mycia

Wzory szkliwione mogą blaknąć, jeśli są często prane w pralce

Zalecenia dotyczące ładowania zmywarki: Zeskrob resztki jedzenia.

Zmiękczyć resztki przypalonego jedzenia na patelniach. Nie ma potrzeby płukania naczyń pod bieżącą wodą.

Aby zapewnić optymalną pracę zmywarki, należy stosować się do poniższych wskazówek dotyczących załadunku.

(Wygląd i funkcje koszyków i koszyków na sztućce mogą różnić się w zależności od modelu.)

Umieszczaj przedmioty w zmywarce w następujący sposób: naczynia takie

jak kubki, szklanki, garnki, patelnie itp. muszą być skierowane do dołu.

Przedmioty zakrzywione lub z wgłębieniami należy ładować ukośnie, aby umożliwić odpływ wody.

Wszystkie naczynia są solidnie ułożone i nie mogą się przewrócić.

Wszystkie naczynia należy umieścić w taki sposób, aby ramiona natryskowe mogły się swobodnie obracać w trakcie mycia.

Przedmioty o pustym wnętrzu, takie jak kubki, szklanki, patelnie itp., należy ładować otworem skierowanym w dół, aby zapobiec gromadzeniu się wody w pojemniku lub głębokim dnie.

Naczynia i sztućce nie mogą leżeć jedno w drugim, ani się na siebie nakładać.

Aby uniknąć uszkodzenia, szklanki nie powinny się ze sobą stykać.

Górny kosz przeznaczony jest do przechowywania delikatniejszych i lżejszych naczyń, takich jak szklanki, filiżanki do kawy i herbaty.

Długie noże przechowywane w pozycji pionowej stanowią potencjalne zagrożenie!

Długie i ostre sztucce, takie jak noże do krojenia, muszą być umieszczone

poziomo w górnym koszu.

Nie przeciążaj zmywarki. Jest to ważne dla uzyskania dobrych rezultatów i racjonalnego zużycia energii.



### NOTATKA

Nie należy myć w zmywarce bardzo małych przedmiotów, gdyż mogą one łatwo wypaść z koszyka.

### Wyjmowanie naczyń

Aby zapobiec kapaniu wody z górnego kosza do dolnego, zalecamy najpierw opróżnić dolny kosz, a następnie górny.

### OSTRZEŻENIE



Naczynia będą gorące! Aby zapobiec uszkodzeniom, nie wyjmuj szkła i sztućców ze zmywarki przez około 15 minut po zakończeniu programu.

### Załadowanie górnego kosza

Górny kosz przeznaczony jest do przechowywania delikatniejszych i lżejszych naczyń, takich jak szklanki, filiżanki do kawy i herbaty, spodki, a także talerze, małe miski i płytki patelnie (pod warunkiem, że nie są zbyt brudne).

Ułóż naczynia i przybory kuchenne tak, aby nie zostały przesunięte przez strumień wody.

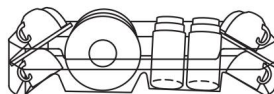

### Załadowanie dolnego kosza

Duże i trudne do umycia przedmioty, takie jak garnki, patelnie, pokrywy, naczynia do serwowania i miski, zalecamy umieszczać w dolnym koszu, jak pokazano na poniższym rysunku.

Zaleca się umieszczanie naczyń do serwowania i pokrywek z boku regału, aby nie blokować obrotu górnego ramienia natryskowego.

Maksymalna średnica talerzy przed dozownikiem detergentu powinna wynosić 19 cm, aby nie utrudniać jego otwierania.

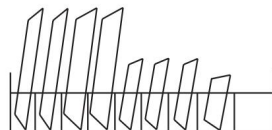

### Załadunek półki na sztućce

Sztućce należy umieszczać w odpowiednim pojemniku na sztućce oddzielnie od siebie. Unikaj układania sztućców jeden na drugim, aby zapobiec niewystarczającemu efektowi czyszczenia.

## ŁADOWANIE KOSZY ZGODNIE Z NORMĄ EN60436:

Pełne załadowanie zmywarki pozwoli zaoszczędzić energię i wodę.

## 1.Górny kosz:

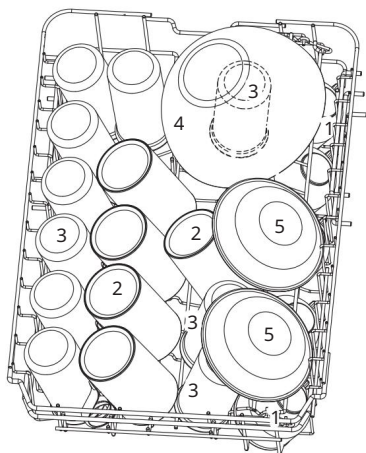

Element numeryczny	
1	Stan nieczysty
2	Kubki
3	Okulary
4	Szklana miska
5	Miski deserowe

## 2.Dolny kosz:

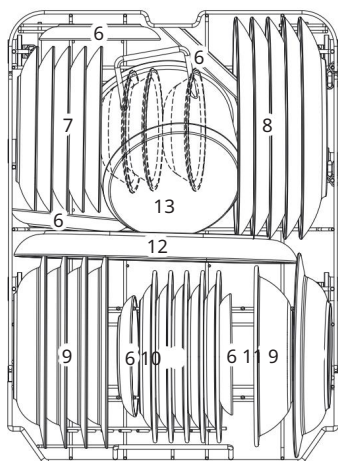

Element numerowy	
6	Spodki
7	Talerze deserowe
8	Talerze obiadowe
9	Talerze do zupy
10	Talerze deserowe z melaminy
11	Miska melaminowa
12	Talerz owalny
13	Mały garnek

### 3. Półka na sztućce:

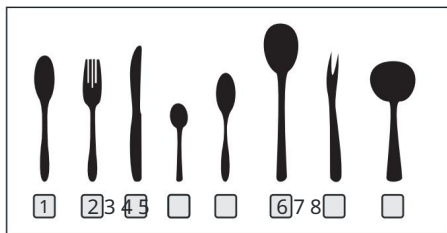
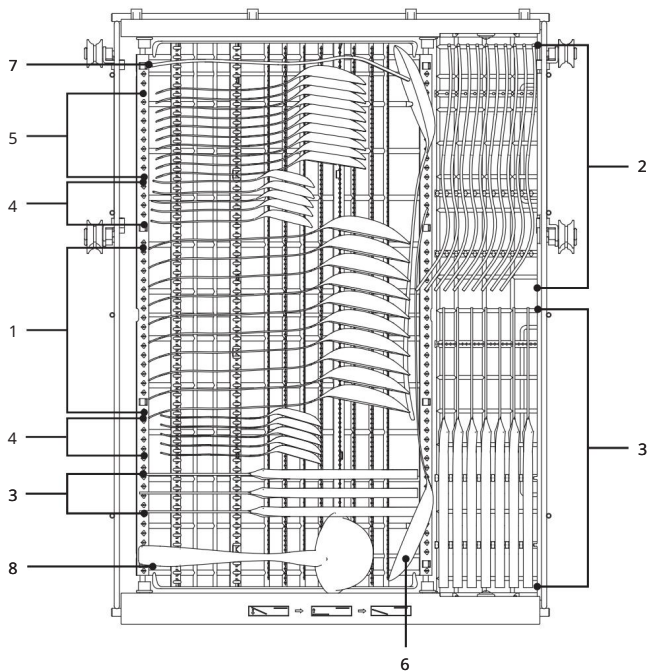

Informacje dotyczące testów porównawczych zgodnie z normą EN60436

Pojemność: 10 nakryć

Pozycja górnego kosza: pozycja dolna

Program: ECO

Ustawienie nablyszczacza: Maks.

Ustawienie zmiękczacza: H3

Element numerowy	
1	Łyżki do zupy
2	Widelce
3	Noże
4	Łyżeczki do herbaty
5	Łyżeczki deserowe
6	Łyżki do serwowania
7	Widelce do serwowania
8	Chochla do sosu

### Łatwe wyjmowanie sztuczków

Dzięki mechanizmowi korbowemu, sztucze są zawieszane. Wygodny uchwyt pozwala na wsunięcie palca głęboko pod nóż i widelec, utrzymując jednocześnie kilka sztuczków.

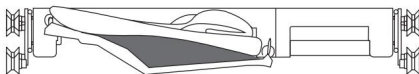

### Maksymalnie wykorzystaj

przestrzeń. Zmieścisz w nim takie naczynia, jak trzepaczki do jajek, kubki itp., nie wpływając na górny kosz.

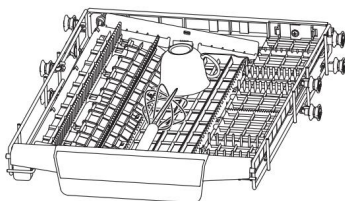

### Dostosuj wysokość stojaka

Odkręć cztery przyciski na tacy i delikatnie naciśnij.

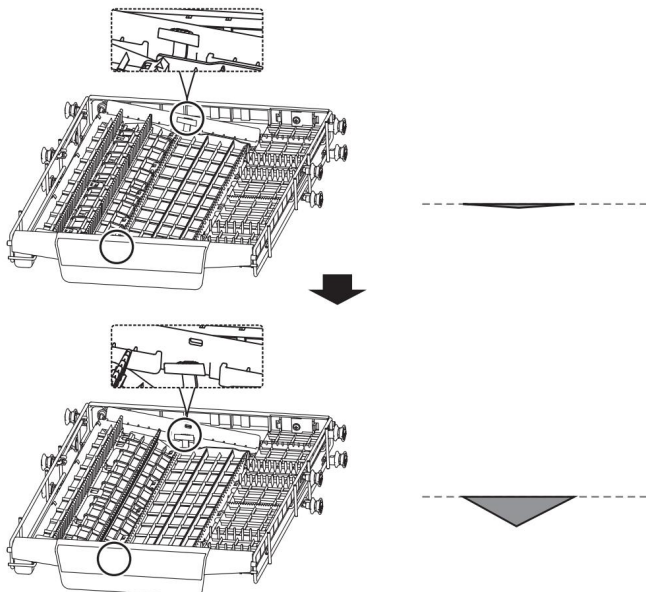

Wskazówki dotyczące ładowania koszyka

### Regulacja górnego kosza

Wysokość górnego kosza można łatwo dostosować, aby zmieścić wyższe naczynia zarówno w górnym, jak i dolnym koszu.

Aby wyregulować wysokość górnego kosza, wykonaj następujące czynności:

1. Wyciągnij górny kosz.

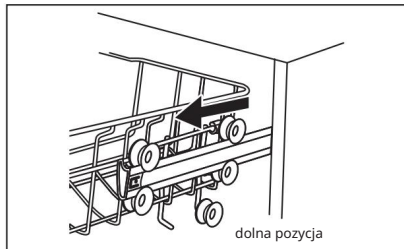

2. Wyjmij górny kosz.

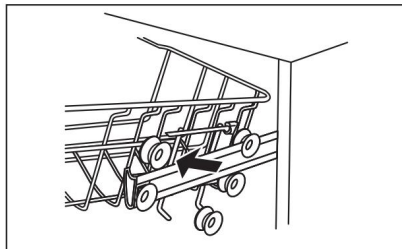

3. Ponownie zamontuj górny kosz na górnych lub dolnych rolkach.

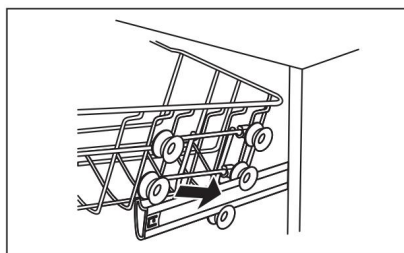

4. Wsuń górny kosz.

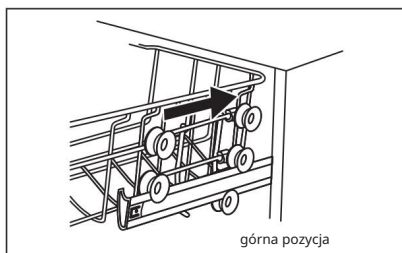

### Składanie półek na kubki

Aby zrobić miejsce na wyższe przedmioty w górnym koszu, podnieś półkę na kubki do góry.

Następnie możesz oprzeć o niego wysokie szklanki.

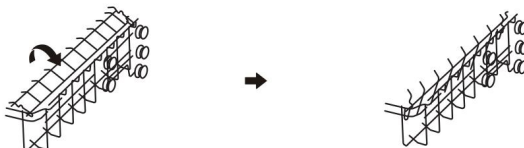

### Składanie półek regału

Kolce w dolnym koszu służą do przytrzymywania talerzy i półmiska.

Można je obniżyć, aby zrobić więcej miejsca na duże przedmioty.

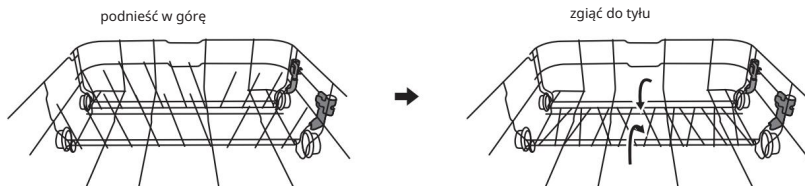

## Wsypywanie soli do zmiękczacza

### NOTATKA

Jeśli Twój model nie posiada zmiękczacza wody, możesz pominąć tę sekcję.

Zawsze używaj soli przeznaczonej do zmywarek.

Twardość wody różni się w zależności od miejsca. Jeśli w zmywarce używana jest twarda woda, na naczyniach i sztućcach będą gromadzić się osady.

Urządzenie wyposażone jest w specjalny zmiękczac, który wykorzystuje specjalny

pojemnik na sól zaprojektowany w celu usuwania kamienia i minerałów z wody.

Pojemnik na sól znajduje się pod dolnym koszem i należy go napełniać zgodnie z poniższymi instrukcjami:

### OSTRZEŻENIE

Używaj wyłącznie soli przeznaczonej do zmywarek!

Każdy inny rodzaj soli nieprzeznaczony do zmywarek, zwłaszcza sól kuchenna, może uszkodzić zmiękczac wody. W przypadku uszkodzeń spowodowanych użyciem nieodpowiedniej soli producent nie udziela gwarancji ani nie ponosi odpowiedzialności za powstałe szkody.

Napełnij solą tylko przed uruchomieniem cyklu.

Zapobiegnie to gromadzeniu się na dnie urządzenia ziaren soli lub stonej wody, które mogłyby spowodować korozję.

Aby dodać sól do zmywarki, wykonaj poniższe czynności:

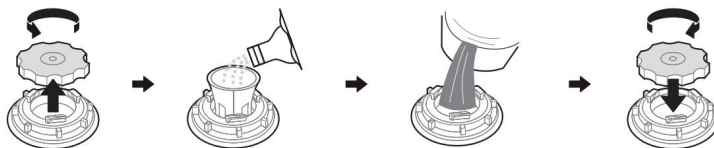

1. Wyjmij dolny kosz i odkręć korek zbiornika.
2. Umieść koniec lejka (jeśli jest w zestawie) w otworze i wlej około 1,5 kg sól do zmywarki.
3. Napełnij pojemnik na sól wodą do maksymalnego poziomu. Jest to normalne w przypadku małych ilości soli. Ilość wody, która ma wystąpić z pojemnika na sól.
4. Po napełnieniu pojemnika należy mocno zakręcić nakrętkę.
5. Kontrolka ostrzegawcza soli zgaśnie po napełnieniu pojemnika solą.
6. Bezpośrednio po napełnieniu pojemnika solą należy uruchomić program mycia.  
(Zalecamy użycie krótkiego programu). W przeciwnym razie system filtracji, pompa lub inne ważne części urządzenia mogą zostać uszkodzone przez słoną wodę. Gwarancja nie obowiązuje.

### NOTATKA

Pojemnik na sól należy uzupełniać tylko wtedy, gdy na panelu sterowania zapali się kontrolka ostrzegawcza o niskim poziomie soli. W zależności od stopnia rozpuszczenia soli, kontrolka ostrzegawcza może nadal świecić, nawet gdy pojemnik na sól jest pełny.

Jeśli na panelu sterowania nie ma kontrolki ostrzegawczej o niskim poziomie soli (w niektórych modelach), można oszacować, kiedy należy uzupełnić sól w zmiękczaczu wody, na podstawie liczby cykli wykonanych przez zmywarkę. Jeśli rozsypała się sól, należy ją namoczyć lub uruchomić szybki program, aby ją usunąć.

## Zmiękcacz wody

Zmiękcacz wody należy ustawić ręcznie, za pomocą pokrętki ustawienia twardości wody.

Zmiękcacz wody ma za zadanie usuwać z wody minerały i sole, które mogłyby mieć szkodliwy lub niekorzystny wpływ na działanie urządzenia.

Im więcej minerałów, tym twardsza jest woda.

Moc zmiękczacza należy dostosować do twardości wody w Twojej okolicy.

Informacje na temat twardości wody w Twojej okolicy możesz uzyskać w lokalnym przedsiębiorstwie wodociągowym.

Regulacja zużycia soli. Zmywarka została

zaprojektowana tak, aby umożliwić regulację ilości zużywanej soli w zależności od twardości używanej wody. Ma to na celu optymalizację i dostosowanie poziomu zużycia soli.

Aby dostosować spożycie soli, wykonaj poniższe czynności.

1. Zamknij drzwi i włącz urządzenie;
2. W ciągu 60 sekund od włączenia urządzenia naciśnij przycisk Program i przytrzymaj go dłużej niż 5 sekund, aby " > " przejść do trybu ustawień zmiękczacza wody.
3. Naciśnij ponownie przycisk Program, aby wybrać odpowiednie ustawienie zgodnie z lokalną twardością wody. Ustawienie będzie się zmieniać w następującej kolejności: H3->H4->H5->H6->H1->H2->H3;
4. Nie wykonuj żadnej czynności przez 5 sekund lub naciśnij przycisk zasilania, aby zakończyć konfigurację i wyjść z trybu konfiguracji.

TWARDOŚĆ WODY				Zmiękcacz wody poziom	Regeneracja następuje w każdym programie X 1) sekwencja 1)	Spożycie soli (gram/ cykl)
Niemiecki °dH	Francuski °fH	brytyjski Clarke	mmol/l			
0 - 5	0 - 9	0 - 6	0 - 0,94	H1	Brak regeneracji	0
6 - 11	10 - 20	7 - 14	1,0 - 2,0	H2	10	9
12 - 17	21 - 30	15 - 21	2,1 - 3,0	H3	5	12
18 - 22	31 - 40	22 - 28	3,1 - 4,0	H4	3	20
23 - 34	41 - 60	29 - 42	4,1 - 6,0	H5	2	30
35 - 55	61 - 98	43 - 69	6,1 - 9,8	H6	1	60

1 °dH=1,25 Clarke'a=1,78 °fH=0,178mmol/l

Ustawienie fabryczne: H3

- 1) Każdy cykl z regeneracją pochłania dodatkowe 2,0 litry wody, zużycie energii wzrasta o 0,02 kWh, a program wydłuża się o 4 minuty.

## Funkcja nabłyszczacza i detergentu

Nabłyszczacz uwalniany jest podczas ostatniego płukania, aby zapobiec tworzeniu się kropelek wody na naczyniach, które mogą pozostawiać plamy i smugi. Poprawia również suszenie, umożliwiając spływanie wody z naczyń. Zmywarka jest przeznaczona do stosowania płynnych nabłyszczaczy.

### OSTRZEŻENIE

Używaj wyłącznie markowego nabłyszczacza do zmywarek. Nigdy nie napełniaj dozownika nabłyszczacza innymi substancjami (np. płynem do czyszczenia zmywarek, detergentem w płynie). Mogłoby to uszkodzić urządzenie.

Kiedy uzupełnić nabłyszczacz

Częstotliwość uzupełniania dozownika zależy od tego, jak często myte są naczynia i od ustawienia nabłyszczacza.

Wskaźnik niskiego poziomu środka nabłyszczającego  zapali się, gdy potrzeba więcej nabłyszczacza.

(Nie należy przepelnić dozownika środka nabłyszczającego.)

Funkcja detergentu Składniki

chemiczne wchodzące w skład detergentu są niezbędne do usuwania, rozdrabniania i usuwania wszelkich zabrudzeń ze zmywarki. Większość detergentów dostępnych w sprzedaży detalicznej nadaje się do tego celu.

### OSTRZEŻENIE

Prawidłowe użycie detergentu

Używaj wyłącznie detergentów przeznaczonych do zmywarek. Utrzymuj detergent w świeżości i suchości.

Nie wlewaj detergentu do dozownika, dopóki nie będziesz gotowy do uruchomienia zmywarki.



Płyn do zmywarki jest żrący! Trzymaj płyn do zmywarki poza zasięgiem dzieci.

## Napełnianie zbiornika na środek nabyłyszczający

Nabyłyszczacz uwalniany jest podczas ostatniego płukania, aby zapobiec tworzeniu się kropelek wody na naczyniach, które mogą pozostawiać plamy i smugi. Poprawia również suszenie, umożliwiając spływanie wody z naczyń. Zmywarka jest przeznaczona do stosowania płynnych nabyłyszczaczy.

1. Zdjąć nakrętkę zbiornika na płyn do płukania, podnosząc uchwyt.

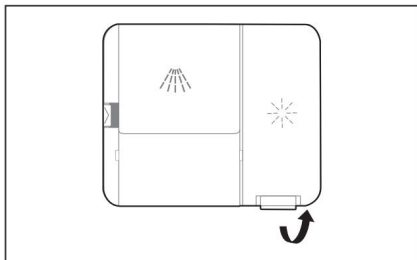

2. Wlej nabyłyszczacz do dozownika, uważając, aby go nie przepętnić.

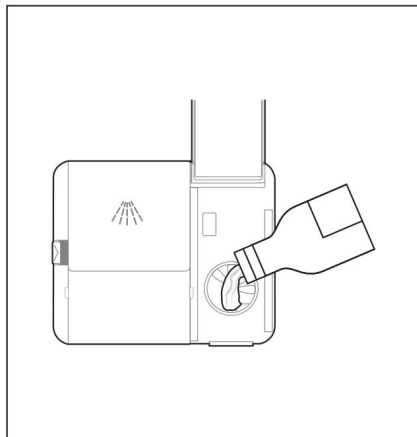

3. Zamknij nakrętkę.

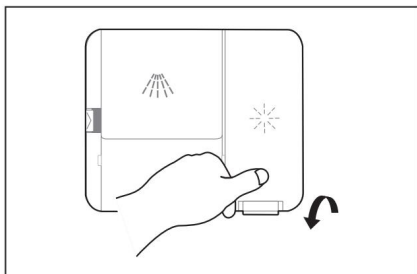

### Regulacja zbiornika nabyłyszczacza

Aby uzyskać lepszą wydajność suszenia przy ograniczonym zużyciu nabyłyszczacza, zmywarka została zaprojektowana tak, aby dostosowywać zużycie do potrzeb użytkownika. Postępuj zgodnie z poniższymi instrukcjami.

1. Zamknij drzwi i włącz urządzenie.

2. W ciągu 60 sekund od włączenia urządzenia naciśnij przycisk Program

" > "

Naciśnij przycisk przez ponad 5 sekund, a następnie naciśnij przycisk Opóźnienie, aby wejść w ustawiony model.

Wskaźnik nabyłyszczacza będzie migać z częstotliwością 1 Hz.

3. Naciśnij przycisk Program " > " naciśnij ponownie przycisk, aby wybrać odpowiedni zestaw według własnego uznania używając nawyków, ustawienia zmieniają się w następującej kolejności: d3->d4->d5->d1->d2->d3.

Im wyższa liczba, tym więcej nabyłyszczacza zużywa zmywarka.

4. Nie wykonuj żadnej operacji przez 5 sekund lub naciśnij przycisk zasilania, aby zakończyć konfigurację i wyjść z trybu ustawień.

## Napełnianie dozownika detergentu

1. Otwórz nakrętkę naciskając zwolnij zatrzask.

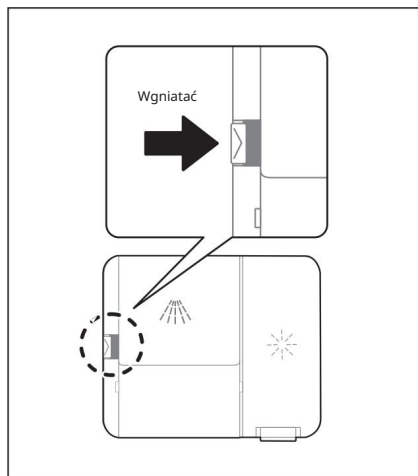

3. Zamknij klapkę przesuwając ją do przodu i dociskając.

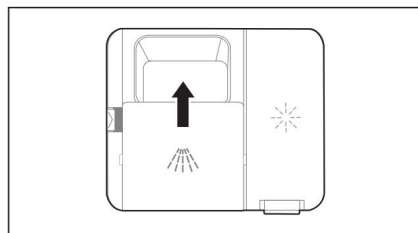

2. W celu wykonania prania zasadniczego dodaj detergent do większej komory (A).

Aby uzyskać lepsze efekty czyszczenia, zwłaszcza w przypadku bardzo zabrudzonych przedmiotów, nanieś na drzwiczki niewielką ilość detergentu.

Dodatkowy detergent zostanie aktywowany w fazie prania wstępnego.

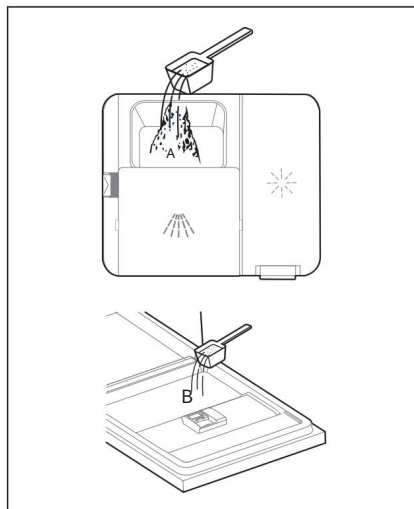

### NOTATKA

Należy przestrzegać zaleceń producenta zamieszczonych na opakowaniu detergentu.

## Oszczędność energii

1. Wstępne płukanie naczyń stołowych powoduje zwiększone zużycie wody i energii i nie jest zalecane.
2. Mycie naczyń w zmywarce domowej zazwyczaj zużywa mniej energii i wody w fazie użytkowania niż podczas mycia ręcznego, gdy w zmywarce do naczyń znajduje się stosować zgodnie z instrukcją.

## Uruchamianie programu

1. Wyciągnij dolny i górny kosz, włóż naczynia i wsuń je z powrotem.  
Zaleca się najpierw załadować dolny kosz, a dopiero potem górny.
2. Wlej detergent.
3. Włóż wtyczkę do gniazdka. Informacje dotyczące zasilania znajdują się na ostatniej stronie „Karty produktu”.  
Upewnij się, że dopływ wody jest odkręcony i ustawiony na pełne ciśnienie.
4. Zamknij drzwi i naciśnij przycisk zasilania.
5. Wybierz program, zaświeci się kontrolka. Następnie naciśnij przycisk Start/Pauza.  
przycisk, a zmywarka rozpocznie cykl mycia po kilku sekundach.

## Zmiana programu w połowie cyklu

Program można zmienić tylko wtedy, gdy był uruchomiony przez krótki czas, w przeciwnym razie detergent mógł już zostać zwolniony lub woda z detergentem mogła zostać spuszczone. W takim przypadku należy zresetować zmywarkę i ponownie napełnić dozownik detergentu. Aby zresetować zmywarkę, postępuj zgodnie z poniższymi instrukcjami:

1. Naciśnij przycisk Start/Pauza, aby wstrzymać pranie.
2. Naciśnij przycisk Start/Pauza na dłużej niż 3 sekundy, aby wyłączyć maszynę.  
tryb wyboru programu.
3. Naciśnij Program 4. Naciśnij " < " lub " > ", aby wybrać żądany program.  
przycisk Start/Pauza, zmywarka uruchomi się po kilku sekundach.

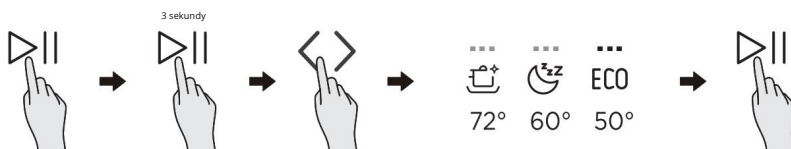

## Zapomniałeś dodać potrawę?

Zapomniane naczynie można dodać w dowolnym momencie przed otwarciem dozownika detergentu. W takim przypadku należy postępować zgodnie z poniższymi instrukcjami:

1. Naciśnij przycisk Start/Pauza, aby wstrzymać pranie.
2. Po zatrzymaniu działania ramion natryskowych można całkowicie otworzyć drzwi.
3. Dodaj zapomniane dania.
4. Zamknij drzwi.
5. Naciśnij przycisk Start/Pauza, a zmywarka będzie kontynuować pracę.

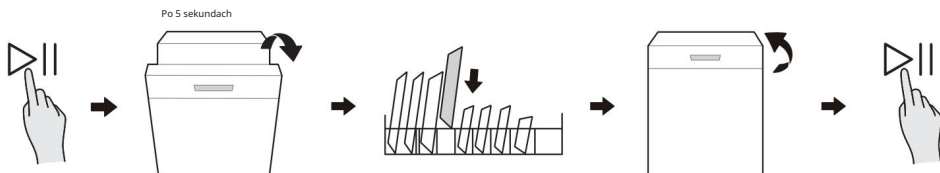

### ⚠ OSTRZEŻENIE

Otwieranie drzwiczek w trakcie cyklu jest niebezpieczne, gdyż gorąca para może spowodować oparzenia.

## Jak używać Ion Dishfresh?

Ion Dishfresh sterylizuje zmywarkę i zapobiega powstawaniu nieprzyjemnych zapachów. Może działać indywidualnie lub w całym cyklu suszenia.

1. Działa w fazie suszenia cyklu. Nie wymaga żadnych ustawień i będzie działać przez całą fazę suszenia cyklu prania, z wyjątkiem cyklu szybkiego.
2. Funkcję Ion Dishfresh można również uruchomić indywidualnie. Czas można ustawić na 30, 45 lub 60 minut w aplikacji lub na zmywarce. Po ustawieniu czasu na panelu zaświeci się odpowiednia kontrolka. Naciśnij przycisk Start/Pauza, aby uruchomić funkcję.

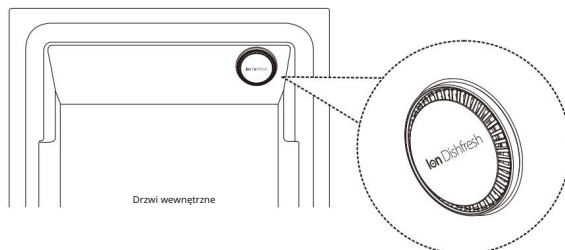

# KONFIGURACJA I OBSŁUGA APLIKACJI

## Jak połączyć się z aplikacją SmartHome

Zanim zaczniesz, upewnij się, że:

1. Twój smartfon jest podłączony do domowej sieci bezprzewodowej i wiesz, hasło sieciowe.
2. Jesteś obok urządzeń.
3. W Twoim routerze bezprzewodowym włączony jest sygnał bezprzewodowy w paśmie 2,4 GHz.
4. Włącz Bluetooth w telefonie komórkowym i zezwól aplikacji na wykrycie inteligentne urządzenie w pobliżu.

### Pobierz aplikację SmartHome

W sklepie z aplikacjami (Google Play Store, Apple App Store), wyszukaj SmartHome\* i znajdź Aplikacja SmartHome. Pobierz i zainstaluj ją na Twój telefon. Możesz również pobrać aplikację, skanując poniższy kod QR.



### Zarejestruj się i zaloguj

Otwórz aplikację SmartHome i utwórz nowe konto, aby rozpocząć (możesz również zarejestrować się przez konto innej firmy). Jeśli już je posiadasz istniejące konto, użyj konta, aby się zalogować.



### Połącz swoje urządzenia do SmartHome

**1** Upewnij się, że Twój telefon komórkowy jest połączony z siecią bezprzewodową. Jeśli tak, Jeśli nie, przejdź do Ustawień i włącz sieci bezprzewodowe oraz Bluetooth.

**2** Proszę włączyć urządzenia.

**3** Otwórz aplikację SmartHome na swoim telefonie.

**5** Jeśli nie pojawi się żaden komunikat, kliknij „+” na stronie i wybierz swoje urządzenie z listy dostępnych urządzeń w pobliżu. Jeśli Twojego urządzenia nie ma na liście, dodaj je ręcznie, wybierając kategorię i model urządzenia.

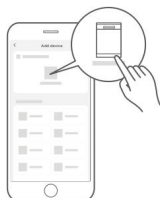

**4** Jeśli pojawi się komunikat „Wykryto inteligentne urządzenia w pobliżu”, kliknij, aby dodać.



**6** Połącz urządzenie z siecią bezprzewodową zgodnie z instrukcjami w aplikacji. Jeśli połączenie się nie powiedzie, postępuj zgodnie z instrukcjami wyświetlanymi w aplikacji, aby kontynuować operację.



 NOTATKA

1. Upewnij się, że Twoje urządzenia są włączone.
2. Trzymaj telefon komórkowy wystarczająco blisko urządzenia podczas łączenia się z nim.  
Twoje urządzenie do sieci.
3. Podłącz telefon komórkowy do domowej sieci bezprzewodowej i upewnij się, że  
znasz hasło do sieci bezprzewodowej.
4. Sprawdź, czy Twój router bezprzewodowy obsługuje pasmo 2,4 GHz i włącz go. Jeśli nie masz pewności, czy router  
obsługuje pasmo 2,4 GHz, skontaktuj się z producentem routera.
5. Urządzenie nie może połączyć się z siecią bezprzewodową wymagającą uwierzytelnienia. Zazwyczaj pojawia się w  
miejscach publicznych, takich jak hotele, restauracje itp. Należy połączyć się z siecią bezprzewodową, która  
nie wymaga uwierzytelnienia.
6. Wyłącz funkcję WLAN+ (Android) lub WLAN Assistant (iOS) w swoim telefonie komórkowym podczas podłączania  
urządzenia do sieci.
7. Jeśli Twoje urządzenie łączyło się wcześniej z siecią bezprzewodową, ale konieczne jest ponowne nawiązanie  
połączenia, kliknij „+” na stronie głównej aplikacji i ponownie dodaj urządzenie według kategorii i modelu  
zgodnie z instrukcjami.  
w aplikacji.

# CZYSZCZENIE I KONSERWACJA

## Pielęgnacja zewnętrzna

### Drzwi i uszczelka drzwi

Regularnie czyść uszczelki drzwi miękką, wilgotną ściereczką, aby usunąć resztki jedzenia. Podczas ładowania zmywarki resztki jedzenia i napojów mogą kapać na boki drzwi zmywarki. Powierzchnie te znajdują się na zewnątrz komory zmywania i nie mają dostępu do wody z ramion spryskujących. Wszelkie osady należy wytrzeć przed zamknięciem drzwi.

### Panel sterowania

Jeśli konieczne jest czyszczenie panelu sterowania, należy go przetrzeć wyłącznie miękką, wilgotną ściereczką.

#### **!** OSTRZEŻENIE

Aby zapobiec przedostaniu się wody do zamka drzwi i elementów elektrycznych, nie należy używać żadnego rodzaju środków czyszczących w sprayu.

Nigdy nie używaj szorstkich środków czyszczących ani gąbek do szorowania powierzchni zewnętrznych, ponieważ mogą one zarysować powłokę. Niektóre ręczniki papierowe również mogą rysować lub pozostawiać ślady na powierzchni.

## Opieka wewnętrzna

### System filtrowania

System filtracyjny w podstawie szafki myjącej zatrzymuje większe zanieczyszczenia z cyklu mycia, w tym ciał obcych, takich jak wykałaczki czy odłamki. Nagromadzone grubsze zanieczyszczenia mogą powodować zatykanie filtrów. Regularnie sprawdzaj stan filtrów, ostrożnie usuwaj ciała obce i w razie potrzeby czyść części systemu filtrującego wodą. Aby wyczyścić filtr, wykonaj poniższe czynności.

#### **!** OSTRZEŻENIE

Zdjęcia mają charakter poglądowy, poszczególne modele systemu filtrującego i ramion natryskowych mogą się różnić.

#### 1. Przytrzymaj filtr gruboziarnisty i obróć

przekręć go przeciwnie do ruchu wskazówek zegara, aby odblokować filtr. Podnieś filtr do góry i wyjmij go ze zmywarki.

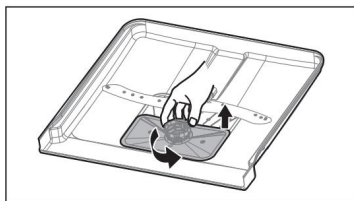

2. Filtr drobny można zdjąć z dolnej części zespołu filtrów. Filtr gruboziarnisty można odłączyć od filtra głównego, delikatnie ściskając wypustki u góry i pociągając go.

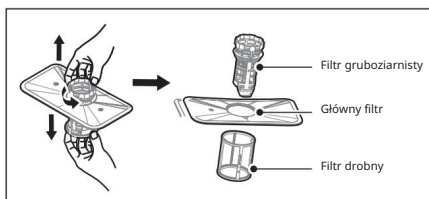

3. Większe resztki jedzenia mogą być  
Filtr można czyścić, płucząc go pod bieżącą  
wodą. Do dokładniejszego czyszczenia użyj miękkiej  
szczoteczki czyszczącej.



4. Złóż filtry ponownie, postępując w odwrotnej  
kolejności niż przy demontażu, wymień wkład filtra i  
obróć go zgodnie z ruchem wskazówek zegara do  
strzałki zamykającej.

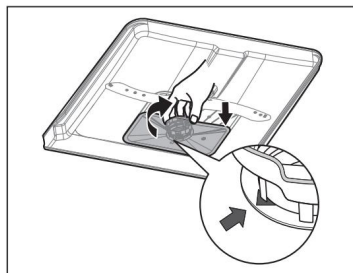

**⚠ OSTRZEŻENIE**

Nie dokręcaj filtrów zbyt mocno. Zamontuj filtry z powrotem w prawidłowej kolejności, w przeciwnym razie do systemu mogą przedostać się większe zanieczyszczenia i spowodować zablokowanie.

Nigdy nie używaj zmywarki bez założonych filtrów. Nieprawidłowa wymiana filtra może obniżyć wydajność urządzenia oraz uszkodzić naczynia i sztućce.

**Ramiona spryskujące**

Należy regularnie czyścić ramiona natryskowe, ponieważ substancje chemiczne zawarte w twardej wodzie mogą zatkać dysze ramion natryskowych i łożyska.

Aby wyczyścić ramiona natryskowe, postępuj zgodnie z poniższymi instrukcjami:

1. Aby zdjąć górny spray  
ramię natryskowe, przytrzymaj nakrętkę w  
środku i obróć ramię natryskowe  
przeciwnie do ruchu wskazówek zegara, aby je zdjąć.
2. Aby zdjąć dolne ramię natryskowe,  
pociągnij je do góry.

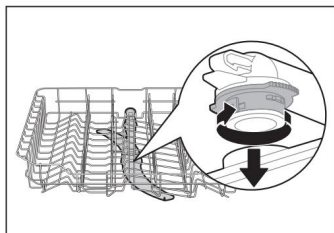

3. Umyj ramiona w ciepłej wodzie z mydłem  
i wyczyść dysze miękką szczotką.

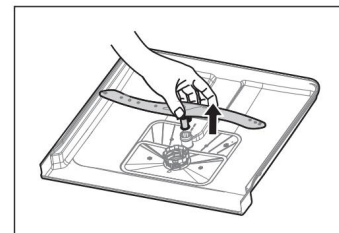
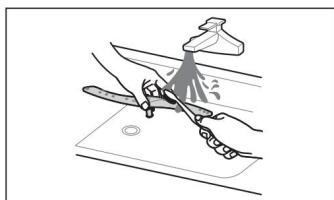

## Dbanie o zmywarkę

Środki ostrożności w przypadku mrozu

Zimą należy zastosować środki zabezpieczające zmywarkę przed zamarzaniem. Po każdym cyklu mycia należy postępować w następujący sposób:

1. Odłącz dopływ prądu do zmywarki.
2. Zamknij dopływ wody i odłącz rurę doprowadzającą wodę od zaworu wodnego.
3. Spuść wodę z rury wlotowej i zaworu wodnego. (Użyj miski do zebrania wody)
4. Podłącz ponownie rurę doprowadzającą wodę do zaworu wodnego.
5. Wyjmij filtr z dna wanny i użyj gąbki, aby wchłonąć wodę studzienka.

## Po każdym praniu

Po każdym praniu zamknij dopływ wody do urządzenia i pozostaw drzwiczki lekko uchylone na jakiś czas, aby w środku nie gromadziła się wilgoć ani zapachy.

## Wyjmij wtyczkę

Przed przystąpieniem do czyszczenia lub konserwacji należy zawsze wyjąć wtyczkę z gniazdka.

## Bez rozpuszczalników i środków ściernych

Do czyszczenia zewnętrznych i gumowych części zmywarki nie należy używać rozpuszczalników ani środków czyszczących o działaniu ściernym. Należy używać wyłącznie ściereczki zwilżonej ciepłą wodą z mydłem.

Aby usunąć plamy i zabrudzenia z powierzchni wnętrza, należy użyć ściereczki zwilżonej wodą z dodatkiem odrobiny octu lub środka czyszczącego przeznaczonego specjalnie do zmywarek.

## Gdy nie jest używany przez dłuższy czas

Zaleca się uruchomienie cyklu mycia z pustą zmywarką, a następnie wyjęcie wtyczki z gniazdka, zakręcenie dopływu wody i pozostawienie drzwi urządzenia lekko uchylonych. Dzięki temu uszczelki drzwi będą trwalsze i zapobiegnie to powstawaniu nieprzyjemnych zapachów w urządzeniu.

## Przenoszenie urządzenia

Jeśli konieczne jest przesunięcie urządzenia, należy je ustawić w pozycji pionowej. W razie konieczności można je położyć na tylnej ścianie.

## Foki

Jednym z czynników powodujących powstawanie nieprzyjemnych zapachów w zmywarce są resztki jedzenia zalegające w uszczelkach. Regularne czyszczenie wilgotną gąbką zapobiegnie temu zjawisku.

# ROZWIĄZYWANIE PROBLEMÓW

Przed wezwaniem serwisu

Przejrzanie wykresów na następnych stronach może uchronić Cię przed koniecznością wzywania serwisu.

Problem	Możliwy powód	Rozwiązanie
Zmywarka się nie uruchamia	<ul style="list-style-type: none"> <li>Przepalony bezpiecznik lub zadziałał wyłącznik automatyczny.</li> </ul>	Wymień bezpiecznik lub zresetuj wyłącznik automatyczny. Usuń wszystkie inne urządzenia podłączone do tego samego obwodu co zmywarka.
	<ul style="list-style-type: none"> <li>Zasilacz nie jest włączony.</li> </ul>	Sprawdź, czy zmywarka jest włączona i czy drzwi są dokładnie zamknięte. Sprawdź, czy przewód zasilający jest prawidłowo podłączony do gniazdka ściennego.
	<ul style="list-style-type: none"> <li>Cięśnienie wody jest niskie</li> </ul>	Sprawdź, czy dopływ wody jest prawidłowo podłączony i otwarty.
	<ul style="list-style-type: none"> <li>Drzwi zmywarki nie są dokładnie zamknięte.</li> </ul>	Upewnij się, że drzwi są dobrze zamknięte i zatrzasknięte.
Woda nie została wypompowana ze zmywarki	<ul style="list-style-type: none"> <li>Skręcony lub zakleszczony wąż spustowy.</li> </ul>	Sprawdź wąż spustowy.
	<ul style="list-style-type: none"> <li>Filtr zatkany.</li> </ul>	Sprawdź system filtracji.
	<ul style="list-style-type: none"> <li>Zatkany zlew kuchenny.</li> </ul>	Sprawdź zlew kuchenny, aby upewnić się, że dobrze odprowadza wodę. Jeśli problem dotyczy zlewu, który nie odprowadza wody, może będziesz potrzebować hydraulika, a nie serwisanta zmywarek.
Piana w wannie	<ul style="list-style-type: none"> <li>Zły detergent.</li> </ul>	Używaj wyłącznie specjalnego detergentu do zmywarek, aby uniknąć tworzenia się piany. W takim przypadku otwórz zmywarkę i pozwól pianie odparować. Dodaj 1 litr zimnej wody na dno zmywarki.  Zamknij drzwi zmywarki, a następnie wybierz dowolny cykl. Początkowo zmywarka opróżni wodę. Otwórz drzwi po zakończeniu etapu opróżniania i sprawdź, czy piana zniknęła.  W razie potrzeby powtórzyc.
	<ul style="list-style-type: none"> <li>Rozlany nabłyszczacz.</li> </ul>	Zawsze natychmiast wycieraj rozlany nabłyszczacz.
Zaplamione wnętrze wanny	<ul style="list-style-type: none"> <li>Detergent z barwnikiem mogły zostać użyte.</li> </ul>	Upewnij się, że detergent nie zawiera barwników.

Problem	Możliwy powód	Rozwiązanie
Na sztućcach są plamy rdzy	<ul style="list-style-type: none"> <li>Dotknięte tym problemem przedmioty nie są odporne na korozję.</li> </ul>	Unikaj mycia w zmywarce przedmiotów, które nie są odporne na korozję.
	<ul style="list-style-type: none"> <li>Program nie został uruchomiony po sól do zmywarki była dodana. Do cyklu prania dostały się ślady soli.</li> </ul>	Zawsze uruchamiaj program mycia bez naczyń po dodaniu soli. Nie wybieraj funkcji Turbo (jeśli jest dostępna) po dodaniu soli do zmywarki.
	<ul style="list-style-type: none"> <li>Pokrywa zmiękczacza jest luźna.</li> </ul>	Sprawdź, czy pokrywa zmiękczacza jest dobrze zamknięta.
Stukanie w zmywarce	<ul style="list-style-type: none"> <li>Ramię natryskowe uderza w przedmiot w koszyku</li> </ul>	Przerwij program i ułóż ponownie przedmioty blokujące ramię natryskowe.
Grzechoczący hałas w zmywarce	<ul style="list-style-type: none"> <li>W zmywarce znajdują się luźne naczynia.</li> </ul>	Przerwij program i przestaw naczynia.
Stukanie w rurach wodociągowych	<ul style="list-style-type: none"> <li>Może to być spowodowane instalacją na miejscu lub przekrojem rurociągu.</li> </ul>	Nie ma to wpływu na działanie zmywarki. W razie wątpliwości skontaktuj się z wykwalifikowanym hydraulikiem.
Naczynia nie są czyste	<ul style="list-style-type: none"> <li>Naczynia nie zostały prawidłowo załadowane.</li> </ul>	Zobacz „Przygotowywanie i załadunek potraw”.
	<ul style="list-style-type: none"> <li>Program nie był wystarczająco wydajny.</li> </ul>	Wybierz bardziej intensywny program.
	<ul style="list-style-type: none"> <li>Podano za mało detergentu.</li> </ul>	Użyj więcej detergentu lub zmierz detergent.
	<ul style="list-style-type: none"> <li>Przedmioty blokują ruch ramion natryskowych.</li> </ul>	Ułóż przedmioty tak, aby spray mógł się swobodnie obracać.
	<ul style="list-style-type: none"> <li>Kombinacja filtrów nie jest czysty lub nie jest prawidłowo zamontowany w podstawie szafki myjącej. Może to spowodować zablokowanie dysz ramion natryskowych.</li> </ul>	Wyczyść i/lub zamontuj filtr prawidłowo. Wyczyść dysze ramion natryskowych.
Zachmurzenie na wyroby szklane.	<ul style="list-style-type: none"> <li>Połączenie miękkiej wody i zbyt dużej ilości detergentu.</li> </ul>	Jeśli masz miękką wodę, używaj mniej detergentu i wybierz krótszy cykl mycia naczyń szklanych, aby je wyczyścić.
Na naczyniach i szklankach pojawiają się białe plamy.	<ul style="list-style-type: none"> <li>Twarda woda może powodować odkładanie się kamienia.</li> </ul>	Sprawdź ustawienia zmiękczacza wody lub stan napełnienia pojemnika na sól.

Problem	Możliwy powód	Rozwiązanie
Czarne lub szare plamy na naczyńiach	<ul style="list-style-type: none"> <li>Aluminiowe naczynia ocierały się o naczynia</li> </ul>	Aby usunąć te ślady, użyj łagodnego, ściernego środka czyszczącego.
Pozostały detergent w dozowniku	<ul style="list-style-type: none"> <li>Dozownik detergentu do blokowania naczyń</li> </ul>	Prawidłowe ponowne załadowanie naczyń.
Naczynia nie schną	<ul style="list-style-type: none"> <li>Nieprawidłowe ładowanie</li> </ul>	Jeśli na naczyńiach znajdują się resztki detergentu, należy używać rękawiczek, aby uniknąć podrażnień skóry.
	<ul style="list-style-type: none"> <li>Naczynia są zabierane zbyt wcześnie</li> </ul>	Nie opróżniaj zmywarki od razu po umyciu. Lekko uchyl drzwiczki, aby para mogła wydostać się na zewnątrz. Wyjmuj naczynia, aż temperatura wewnątrz będzie bezpieczna do dotknięcia. Najpierw opróżnij dolny kosz, aby zapobiec kapaniu wody z górnego kosza.
	<ul style="list-style-type: none"> <li>Zły program ma zostać wybrany.</li> </ul>	Krótki program powoduje niższą temperaturę prania, co zmniejsza skuteczność czyszczenia. Wybierz program z długim czasem prania.
	<ul style="list-style-type: none"> <li>Używanie sztućców z powłoką niskiej jakości.</li> </ul>	W przypadku tych przedmiotów odpływ wody jest trudniejszy. Sztućce i naczynia tego typu nie nadają się do mycia w zmywarka.

## OSTRZEŻENIE

Samodzielne lub nieprofesjonalne naprawy mogą stwarzać poważne zagrożenie dla bezpieczeństwa użytkownika urządzenia oraz skutkować naruszeniem gwarancji.

## Dostępność części zamiennych

- Siedem lat po wprowadzeniu na rynek ostatniego egzemplarza danego modelu: silnik, pompa obiegowa i spustowa, grzałki i elementy grzejne, w tym pompy ciepła (osobno lub w zestawie), przewody rurowe i powiązany sprzęt, w tym wszystkie węże, zawory, filtry i zawory bezpieczeństwa, części konstrukcyjne i wewnętrzne związane z zespołami drzwi (osobno lub w zestawie), płytki drukowane, wyświetlacze elektroniczne, wyłączniki ciśnieniowe, termostaty i czujniki, oprogramowanie i oprogramowanie sprzętowe, w tym oprogramowanie resetujące.
- Dziesięć lat po wprowadzeniu na rynek ostatniego egzemplarza tego modelu: zawiasy i uszczelki drzwi, inne uszczelki, ramiona natryskowe, filtry odpływowe, wewnętrzne półki oraz elementy peryferyjne z tworzywa sztucznego, takie jak koszyki i pokrywki.

## KODY BŁĘDÓW

W przypadku awarii zmywarka wyświetli kod błędu. Poniższa tabela przedstawia możliwe kody błędów i ich przyczyny.

Problem	Możliwy powód	Rozwiązanie
E1	<ul style="list-style-type: none"> <li>Dłuższy czas wlotu.</li> </ul>	Kran nie jest otwarty, dopływ wody jest ograniczony lub ciśnienie wody jest zbyt niskie.
E3	<ul style="list-style-type: none"> <li>Nie osiągnięto wymaganej temperatury.</li> </ul>	Awaria elementu grzejącego.
E4	<ul style="list-style-type: none"> <li>Przelewowy.</li> </ul>	Część zmywarki przecieka.
E8	<ul style="list-style-type: none"> <li>Niepowodzenie orientacji zaworu rozdzielczego.</li> </ul>	Otwarty obwód lub przerwa w zaworze rozdzielczym.
Ed	<ul style="list-style-type: none"> <li>Brak komunikacji między płytą główną z płytką wyświetlacza.</li> </ul>	Otwarty obwód lub przerwanie okablowania komunikacyjnego



## OSTRZEŻENIE

- W przypadku przepięcia należy zamknąć dopływ wody przed wezwaniem serwisu.
- Jeśli w dolnej misce zmywarki znajduje się woda z powodu przepięcia lub niewielkiego wycieku, należy ją usunąć przed ponownym uruchomieniem zmywarki.
- Jeśli pojawi się kod błędu, którego nie można rozwiązać, należy zwrócić się o pomoc do specjalisty.

# ZNAKI TOWAROWE, PRAWA AUTORSKIE I OŚWIADCZENIE PRAWNE

 logo, znaki słowne, nazwa handlowa, szata graficzna i wszystkie ich wersje są valuable assets of Midea Group and/or its affiliates (“Midea”), to which Midea owns znaki towarowe, prawa autorskie i inne prawa własności intelektualnej oraz wszelka wartość firmy pochodząca z tych praw z używania jakiegokolwiek części znaku towarowego Midea. Używanie znaku towarowego Midea w celach komercyjnych celów bez uprzedniej pisemnej zgody Midea może stanowić znak towarowy naruszenie lub nieuczciwa konkurencja z naruszeniem obowiązujących przepisów prawa.

Niniejsza instrukcja została stworzona przez firmę Midea, która zastrzega sobie wszelkie prawa autorskie do niej. Żaden podmiot ani każda osoba może używać, powielać, modyfikować, rozpowszechniać w całości lub w części niniejszy podręcznik lub łączyć lub sprzedawać z innymi produktami bez uprzedniej pisemnej zgody firmy Midea.

Wszystkie opisane funkcje i instrukcje były aktualne w momencie drukowania. instrukcji. Rzeczywisty produkt może jednak różnić się od oryginału ze względu na ulepszone funkcje i konstrukcję.

# Utylizacja i recykling

## Ważne instrukcje dotyczące środowiska

Zgodność z dyrektywą WEEE i utylizacja odpadów:

Ten produkt jest zgodny z dyrektywą UE w sprawie zużytego sprzętu elektrycznego i elektronicznego (WEEE) (2012/19/UE). Produkt ten jest oznaczony symbolem klasyfikacji zużytego sprzętu elektrycznego i elektronicznego (WEEE).

Ten symbol oznacza, że tego produktu nie należy wyrzucać z innymi odpadami domowymi po zakończeniu okresu użytkowania. Używany device must be returned to official collection point for Recykling urządzeń elektrycznych i elektronicznych. Aby znaleźć te systemy zbiórki, skontaktuj się z lokalnymi władzami lub sprzedawcą, u którego produkt został zakupiony. Każde gospodarstwo domowe odgrywa ważną rolę w odzyskiwaniu i recyklingu starych urządzeń. Prawidłowa utylizacja zużytego sprzętu pomaga zapobiegać potencjalnym negatywnym skutkom dla środowiska.



i zdrowia ludzkiego.

## Zgodność z dyrektywą RoHS

Zakupiony przez Państwa produkt jest zgodny z dyrektywą UE RoHS (2011/65/UE). Nie zawiera on szkodliwych i zabronionych materiałów określonych w dyrektywie.

## Informacje o pakiecie

Materiały opakowaniowe produktu są wytwarzane z materiałów nadających się do recyklingu, zgodnie z naszymi krajowymi przepisami dotyczącymi ochrony środowiska. Nie należy wyrzucać materiałów opakowaniowych razem z odpadami domowymi ani innymi odpadami. Należy je przekazać do punktów zbiórki materiałów opakowaniowych wyznaczonych przez lokalne władze.



# INFORMACJA O OCHRONIE DANYCH

W celu realizacji usług uzgodnionych z klientem zobowiązujemy się do bezwarunkowego przestrzegania wszystkich postanowień obowiązującego prawa o ochronie danych, zgodnie z postanowieniami uzgodnionych krajów, w których będą świadczone usługi na rzecz klienta, a także, w stosownych przypadkach, ogólnego rozporządzenia UE o ochronie danych (RODO).

Zasadniczo przetwarzanie danych ma na celu wypełnienie naszych zobowiązań umownych z Tobą oraz ze względów bezpieczeństwa produktu, a także ochronę Twoich praw w związku z pytaniami dotyczącymi gwarancji i rejestracji produktu. W niektórych przypadkach, ale tylko pod warunkiem zapewnienia odpowiedniej ochrony danych, dane osobowe mogą być przekazywane odbiorcom spoza Europejskiego Obszaru Gospodarczego.

Więcej informacji można uzyskać na żądanie. Możesz skontaktować się z naszym Działem Ochrony Danych. Officer via [MideaDPO@midea.com](mailto:MideaDPO@midea.com). Aby skorzystać ze swoich praw, takich jak prawo do sprzeciwu, Jeśli Twoje dane osobowe są przetwarzane w celach marketingu bezpośredniego, skontaktuj się z nami pod adresem [MideaDPO@midea.com](mailto:MideaDPO@midea.com). Aby uzyskać więcej informacji, skorzystaj z kodu QR.

# DEKLARACJA ZGODNOŚCI

## Deklaracja zgodności RED (DoC)

My,

Foshan Shunde Midea Washing Appliances Mfg. Co., Ltd.

Nr 20, Gangqian Road, Beijiao, Shunde, Foshan, Guangdong, 528311 PRChina

Oświadczamy na naszą wyłączną odpowiedzialność, że produkt:

Nazwa produktu: Zmywarka

Nazwa handlowa: Midea

Typ lub model: MDWEF1034D(W)-WG-UKMDWEF1034D(SS)-WG-UK

Istotne informacje uzupełniające: .....

(np. numer partii, partii lub serii, źródła i numery artykułów)

Przedmiot niniejszej deklaracji jest zgodny z zasadniczymi wymaganiami i innymi stosownymi wymaganiami dyrektywy RE (2014/53/UE).

Produkt jest zgodny z następującymi normami i/lub innymi dokumentami normatywnymi:

HIGIENA I BEZPIECZEŃSTWO (art. 3(1)(a)): EN

62311:2008, EN 50665:2017, EN 60335-2-5:2015,

EN 60335-1:2012/A2:2019, EN 62233:2008 EMC (art. 3(1)(b)): ETSI EN 301

489-17 V3.2.4 (2020-09),

ETSI EN 301 489-1 V2.2.3 (2019-11), EN 55014-1:2017, EN 55014-2:2015, EN IEC 61000-3-2:2019, EN

61000-3-3:2013/A1:2019

WIDMO (art. 3 ust. 2): ETSI EN 300 328 V2.2.2 (2019-07)

INNE (w tym art. 3(3) i specyfikacje dobrowolne):

.....

(tytuł i/lub numer oraz data wydania normy(-ów) lub innego dokumentu(-ów) normatywnego(-ych))

Ograniczenie ważności (jeśli istnieje): .....

Informacje uzupełniające:

Jednostka notyfikowana zaangażowana:.....

Dokumentacja techniczna przechowywana przez: Foshan Shunde Midea Washing Appliances Mfg. Co., Ltd.

Miejsce i data wystawienia (niniejszego DoC): .Foshan/2020-12-25.....

Podpisane przez lub w imieniu producenta: .....

(Podpis osoby upoważnionej)



Imię i nazwisko (w druku):.....Ke Ningsheng.....

Stanowisko:.....Inżynier produktu.....



## Oświadczenie o zgodności dla brytyjskiego PSTI

Jesteśmy firmą Foshan Shunde Midea Washing Appliances Mfg. Co., Ltd.

Niniejszym oświadczamy, że w przypadku poniższego produktu spełniamy poniższe obowiązkowe wymagania i normy.

Marka: Midea

Nazwa produktu: Zmywarka

Model/typ produktu: MDWEF1034D(W)-WG-UK;MDWEF1034D(SS)-WG-UK

Numer partii/seryjny: Zobacz numer seryjny w maszynie

Okres wsparcia z datą zakończenia Okres: 3 lata

Data zakończenia: 1 maja 2027 r.

Produkt spełnia następujące wymagania określone w Załączniku 1 lub Załączniku 2 PSTI:

Klauzula	Wymagania/Standardy w PSTI, które spełniliśmy
Hasła	<input type="checkbox"/> 1(1) do (4) Załącznika 1 <input checked="" type="checkbox"/> 1(1) Załącznika 1 i 5.1-1 i 5.1-2 normy ETSI EN 303645 w wersji 2.1.1 (2020-06)
Informacje o tym, jak zgłaszać problemy związane z bezpieczeństwem	<input type="checkbox"/> 2(1) do (3) Załącznika 1 <input checked="" type="checkbox"/> 2(1) Załącznika 1 i 5.2-1 normy ETSI EN 303645 v2.1.1(2020-06) <input type="checkbox"/> 2(1) i 2(3) Załącznika 1 oraz paragrafy 6.2.2 i 6.2.5 i 6.5 normy ISO/IEC 29147:2018(2018-10) i 2(4) Załącznika 2
Informacje o minimalnych okresach aktualizacji zabezpieczeń	<input type="checkbox"/> 3(1) do (6) Załącznika 1 <input checked="" type="checkbox"/> 3(1)&3(3)&3(5)&3(6) Załącznika 1 i 3(3) do (4) Załącznika 2: 5.3-13 ETSI EN 303645 v2.1.1(2020-06)

Do którego przedkłada się niniejsze Oświadczenie o zgodności, spełniające odpowiednie wymagania Rozporządzenia 2023 nr 1007 w sprawie bezpieczeństwa produktów i infrastruktury telekomunikacyjnej (wymagania bezpieczeństwa dla odpowiednich produktów z możliwością połączenia) z 2023 r., Załącznik 2 Warunki domniemanej zgodności z wymaganiami bezpieczeństwa na podstawie produktu samoocena.

Podpisano w imieniu:

Foshan Shunde Midea Washing Appliances Mfg. Co., Ltd

Adres: nr 20, Gangqian Road, Beijiao, Shunde, Foshan, Guangdong, PRChiny

Imię i nazwisko: Ke Ningsheng

Podpis:

Funkcja: Inżynier Certyfikacji

Data wydania: 29 marca 2024 r.

Miejsce wydania: Foshan, Guangdong,

CHIŃSKA REPUBLIKA LUDOWA



*make yourself at home*

Midea Home Appliances UK Ltd

16 Blackfriars St, Salford, Manchester, Wielka Brytania, M3 5BQ



[www.midea.com](http://www.midea.com)

00000000000000