

EXQUISIT

Pełnowymiarowa lodówka

KS320-VH-040D biały

KS320-VH-040D wygląd stali nierdzewnej

Lodówka

KS320-VH-040D biały

KS320-VH-040D wygląd stali nierdzewnej

DE Instrukcja użytkowania
PL Instrukcja obsługi

Wstęp

Przed użyciem urządzenia należy uważnie przeczytać instrukcję obsługi. Zawiera ona ważne informacje dotyczące bezpieczeństwa użytkowania i konserwacji urządzenia. Prawidłowa obsługa znacząco przyczynia się do efektywnego wykorzystania energii i minimalizuje jej zużycie podczas pracy.

Niewłaściwe użycie urządzenia może być niebezpieczne, zwłaszcza dla dzieci.

Zachowaj instrukcję obsługi na przyszłość i przekaz ją każdemu kolejnemu właścicielowi.

Producent cały czas pracuje nad dalszym rozwojem wszystkich typów i modeli.

W związku z powyższym zastrzegamy sobie prawo do dokonywania zmian w formie, wyposażeniu i technologii.

Zgodność CE

W chwili wprowadzenia na rynek urządzenie to spełnia wymogi określone w dyrektywach Rady w sprawie zbliżenia ustawodawstw państw członkowskich odnoszących się do kompatybilności elektromagnetycznej (dyrektywa 2014/30/UE) oraz w sprawie użytkowania urządzeń elektrycznych w określonych granicach napięcia (dyrektywa 2014/35/UE).

Urządzenie jest oznaczone znakiem CE i posiada deklarację zgodności dostępną do wglądu dla właściwych organów nadzoru rynku.

Poznaj urządzenie

Zakres dostawy

1x urządzenie

4x szklane półki

1x szklana półka nad miską na warzywa (nieregulowana)

1x miska na warzywa

3x schowki w drzwiach

2x Eierablage

1x Komora na butelkę

1x Instrukcja obsługi

1x Servicekarte

*) W tekście termin „sprzęt” używany jest w odniesieniu do lodówki.

Oznaczenie

- 1) Zasady dotyczące temperatury
- 2) Regulowane szklane półki
- 3) Szklana półka nad miską na warzywa (nieregulowane)
- 4) Miska na warzywa
- 5) Regulowane nóżki
- 6) Komory drzwiowe

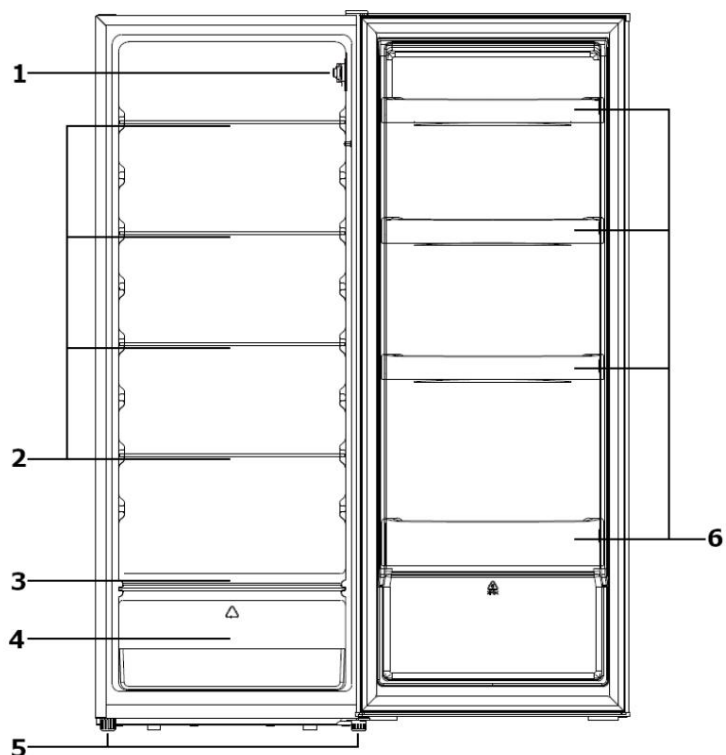

Zasady dotyczące temperatury

Poziom 0 = WYŁĄCZONY

Poziom 1 - 7 = Poziomy chłodzenia

Regulacja temperatury umieszczona jest po prawej stronie wewnątrz urządzenia.

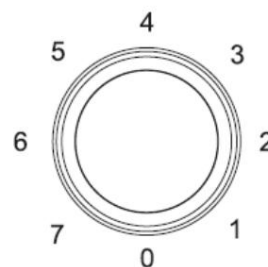

Spis treści

1 Dla Twojego bezpieczeństwa	5	9 Dla Twojego bezpieczeństwa.....	26
1.1 Przeznaczenie.....		9.1 Przeznaczenie.....	26
5 1.2 Niewłaściwe użycie	6	9.2 Niewłaściwe użycie	27
1.3 Bezpieczeństwo określonych grup osób.....	6	9.3 Bezpieczeństwo określonych grup osób	27
1.4 Ryzyko resztkowe.....	7	9.4 Ryzyko resztkowe	28
1.5 Zagrożenia ze strony czynników chłodniczych	7	9.5 Zagrożenia ze strony czynnika chłodniczego	28 10
2. Konfiguracja i połączenie	8	Montaż i podłączanie	29
2.1 Wymiana zawiasów drzwi / Montaż klamki drzwi.....	8	10.1 Wymiana zawiasów drzwi.....	29
2.2 Konfiguracja urządzenia.....	10	10.2 Konfiguracja urządzenia	31
2.3 Nivellieren	11	10.3 Poziomowanie.....	32
3 Uruchomienie	12	11 Uruchomienie	33
3.1 Włączanie/wyłączanie urządzenia	13	11.1 Włączanie/wyłączanie urządzenia.....	33
3.2 Przechowywanie żywności	15	11.2 Przechowywanie żywności.....	35
3.3 Oszczędność energii	17	11.3 Oszczędność energii	37
4 Konserwacja i pielęgnacja	17	12 Serwis i konserwacja.....	37
4.1 Czyszczenie urządzenia	18	12.1 Czyszczenie urządzenia	38
4.2 Czyszczenie/wymiana uszczelki drzwi urządzenia	18	12.2 Czyszczenie/wymiana uszczelki drzwi urządzenia	38 12.3
4.3 Opłaty	19	Rozmrażanie.....	39
4.4 Wymiana źródła światła (LED) 19		12.4 Wymiana lampy (LED).....	39
4.5 Wycofanie urządzenia z eksploatacji ..	19	12.5 Wycofanie urządzenia z eksploatacji 39	
5. Hałasy podczas pracy / Rozwiązywanie problemów 19		13 Hałasy podczas pracy / rozwiązywanie problemów 39	
6 Części zamienne / Obsługa klienta.....	21	14 Części zamienne/Serwis posprzedażny	41
7 Warunki gwarancji.....	22	15 Warunki gwarancji.....	42 16
8 Utylizacja.....	23	Utylizacja	43

1 Dla Twojego bezpieczeństwa

Aby zapewnić bezpieczne i prawidłowe użytkowanie, należy uważnie przeczytać instrukcję obsługi oraz inne dokumenty dołączone do produktu i zachować je do wykorzystania w przyszłości. Wszystkie wskazówki dotyczące bezpieczeństwa w niniejszej instrukcji są oznaczone symbolem ostrzegawczym. Wskazują one na potencjalne zagrożenia już na wczesnym etapie. Należy przeczytać i przestrzegać tych informacji.

Wyjaśnienie instrukcji bezpieczeństwa



NIEBEZPIECZEŃSTWO

Opisuje niebezpieczną sytuację, która jeśli zostanie zignorowana, doprowadzi do śmierci lub poważnych obrażeń!



OSTRZEŻENIE

Opisuje niebezpieczną sytuację, która, jeśli zostanie zignorowana, może doprowadzić do śmierci lub poważnych obrażeń!



OSTROŻNOŚĆ

Opisuje niebezpieczną sytuację, która, jeśli zostanie zignorowana, może doprowadzić do drobnych lub umiarkowanych obrażeń!

NIEBEZPIECZEŃSTWO

Opisuje sytuację, która jeśli zostanie zignorowana, doprowadzi do uszkodzenia mienia.



NIEBEZPIECZEŃSTWO PORAŻENIA PRĄDEM ELEKTRYCZNYM!



NIEBEZPIECZEŃSTWO POPARZENIA!



NIEBEZPIECZEŃSTWO POŻARU!



Informacje i instrukcje, których należy przestrzegać.

- Zaznacza listę
 - Ocenia kroki egzaminu w kolejności
- 1. Zaznacz kroki pracy w kolejności
 - Opisuje reakcję urządzenia na krok roboczy

1.1 Przeznaczenie

To urządzenie jest przeznaczone do użytku prywatnego/domowego. Nadaje się do chłodzenia żywności.

- Nie używaj urządzenia do celów innych niż chłodzenie żywności. Producent nie ponosi odpowiedzialności za jakiegokolwiek uszkodzenia.
- Ze względów bezpieczeństwa nie wolno dokonywać żadnych zmian ani modyfikacji urządzenia. dopuszczalny.
- To urządzenie chłodzące nie jest przeznaczone do zabudowy.
- Urządzenia wyposażone w mechaniczny regulator temperatury są przeznaczone do stosowania na maksymalnej wysokości 2000 m n.p.m.

Jakiegokolwiek użycie wykraczające poza te obszary zastosowań jest niezgodne z przeznaczeniem i dlatego jest uważane za niewłaściwe.

Dla Twojego bezpieczeństwa

1.2 Nadużycie

Poniższe działania są uważane za niewłaściwe użycie i w związku z tym są zabronione:

- Żadnych leków, osocza krwi, preparatów laboratoryjnych ani podobnych
Substancje i produkty objęte dyrektywą 2007/47/WE w sprawie wyrobów medycznych muszą być przechowywane i chłodzone w lodówce.
- Nie należy używać substancji wybuchowych ani puszek aerozolowych z łatwopalnymi materiałami pędnymi, takich jak np. Przechowywać w urządzeniu butan, propan, pentan itp.
- Nie przechowuj w zamrażarce napojów gazowanych ani spienionych.
- Nie przechowuj butelek w zamrażarce, chyba że producent zaleci inaczej.
zatwierdzony.
- Nie należy wkładać żywności do komór zamrażarki.
- W obszarze przechowywania żywności nie należy używać żadnych urządzeń elektrycznych, które nie zostały zatwierdzone przez producenta.
- Urządzenie nie nadaje się do użytku komercyjnego.
- Nie umieszczaj urządzenia na zewnątrz.
- Nie podłączaj urządzenia do zasilania sieciowego za pomocą gniazdek rozgałęźnych.
- Nie należy układać kabli energetycznych na przewodach pod napięciem.
- Nie zaginaj przewodu zasilającego.
- Umieść urządzenie w taki sposób, aby wtyczka zasilania była łatwo dostępna.
- Nie należy wyciągać wtyczki zasilającej z gniazdka, ciągnąc za przewód zasilający.

1.3 Bezpieczeństwo określonych grup osób

To urządzenie może być używane przez dzieci w wieku 8 lat i starsze, a także przez osoby z upośledzeniem sprawności fizycznej, sensorycznej lub umysłowej, a także osoby nieposiadające doświadczenia i/lub wiedzy. Muszą one jednak znajdować się pod nadzorem lub zostać poinstruowane w zakresie bezpiecznego korzystania z urządzenia oraz rozumieć potencjalne zagrożenia.

Dzieci mogą czyścić i konserwować urządzenie wyłącznie pod nadzorem osoby dorosłej.

Nadzoruj dzieci, aby mieć pewność, że nie bawią się urządzeniem.



NIEBEZPIECZEŃSTWO

NIEBEZPIECZEŃSTWO UDUCHNIĘCIA PRZEZ KABLE ZASILAJĄCE!

Dzieci poniżej 8 roku życia nie powinny zbliżyć się do przewodu zasilającego urządzenia.



NIEBEZPIECZEŃSTWO

NIEBEZPIECZEŃSTWO ZADŁAWIENIA SIĘ

MATERIAŁAMI OPAKOWANIA!

Trzymaj dzieci z dala od materiałów opakowaniowych.



NIEBEZPIECZEŃSTWO

NIEBEZPIECZEŃSTWO ZADŁAWIENIA SIĘ STARYM URZĄDZENIEM!

Bawiące się dzieci mogą zamknąć się w urządzeniu lub znaleźć się w innych sytuacjach zagrażających życiu.

- Usuń lub zniszcz wszelkie istniejące zamki zatraskowe i ryglowe.
- Nie należy pozwalać dzieciom bawić się urządzeniem.
- Zawsze nadzoruj dzieci znajdujące się w pobliżu starego urządzenia.

1.4 Ryzyko resztkowe



NIEBEZPIECZEŃSTWO



NIEBEZPIECZEŃSTWO PORAŻENIA PRĄDEM ELEKTRYCZNYM!

- Nigdy nie podłączaj ani nie odłączaj przewodu zasilającego wilgotnymi rękami lub dotykać mokrymi rękami.
- Urządzenie należy montować i podłączać wyłącznie zgodnie z instrukcją obsługi.
- W przypadku awarii należy natychmiast odłączyć przewód zasilający od gniazdka ściennego.
- Przed przystąpieniem do czyszczenia lub konserwacji należy odłączyć przewód zasilający od gniazdka ściennego, ciągnąc.
- W przypadku uszkodzenia przewodu zasilającego należy go natychmiast wymienić w naszym dziale obsługi klienta, pozwalając.
- Nie należy używać urządzenia, jeśli przewód zasilający lub wtyczka są uszkodzone.
- Nie należy wykonywać żadnych modyfikacji urządzenia poza czyszczeniem i konserwacją opisaną w niniejszej instrukcji obsługi.



OSTRZEŻENIE



NIEBEZPIECZEŃSTWO POŻARU!

Niedostateczna cyrkulacja powietrza może prowadzić do gromadzenia się ciepła, co może stać się przyczyną pożaru.

- Przepisowe odległości dla tylnej, bocznej i górnej krawędzi urządzenia
Należy ściśle stosować się do tych instrukcji (patrz rozdział „Konfiguracja urządzenia”).
- Kompresor i skraplacz (w zależności od modelu) wolne od kurzu i innych przedmiotów trzymać.

1.5 Zagrożenia ze strony czynników chłodniczych



OSTRZEŻENIE

ZAGROŻENIE DLA ZDROWIA!

W przypadku uszkodzenia układu chłodniczego nastąpi wyciek czynnika chłodniczego izobutanu R600a. Czynnik ten jest szkodliwy dla zdrowia w przypadku kontaktu z oczami lub wdychania.



OSTRZEŻENIE



GAZ ŁATWOPALNY!

NIEBEZPIECZEŃSTWO WYBUCHU I POŻARU!

Obwód chłodniczy urządzenia zawiera izobutan (R600a), gaz naturalny o wysokiej przyjazności dla środowiska, który jest łatwopalny.

- Prace przy układzie chłodniczym mogą wykonywać wyłącznie specjaliści posiadający odpowiednie uprawnienia.
- Nie uszkadzaj układu chłodniczego, np. poprzez przebicie kanałów czynnika chłodniczego, ostre przedmioty, załamania rur.
- Podczas transportu, ustawiania, konserwacji i utylizacji urządzenia nie należy uszkadzać żadnych jego części. Uszkodzić obwód chłodniczy.
- Aby zapobiec powstaniu łatwopalnej mieszanki gazu z powietrzem w przypadku wycieku czynnika chłodniczego, pomieszczenie, w którym zostanie zainstalowane urządzenie, musi mieć minimalną objętość 1 m³ na 8 g czynnika chłodniczego, zgodnie z normą EN 378. Ilość czynnika chłodniczego w urządzeniu podana jest na tabliczce znamionowej.

Postępowanie w przypadku uszkodzenia układu chłodniczego:

Należy bezwzględnie unikać otwartego ognia i źródeł zapłonu. Dokładnie przewietrzyć pomieszczenie, w którym znajduje się urządzenie. Należy skontaktować się z obsługą klienta.

2. Konfiguracja i połączenie

Przed skonfigurowaniem i podłączeniem urządzenia należy upewnić się, że:

- urządzenie jest odłączone od zasilania sieciowego (patrz rozdział Ryzyko resztkowe)
- spełnione są warunki instalacji (patrz rozdział Przygotowanie urządzenia do pracy).

Rozpakuj urządzenie.

Opakowanie musi być nieuszkodzone. Sprawdź urządzenie pod kątem uszkodzeń transportowych.

Nigdy nie podłączaj uszkodzonego urządzenia. W przypadku uszkodzenia skontaktuj się z dostawcą.



OSTROŻNOŚĆ

RYZYKO OBRAŻEŃ I USZKODZENIA MIENIA!

- Zawsze transportuj w towarzystwie drugiej osoby.
- Nie używaj ostrych przedmiotów, np. noża uniwersalnego, do przecinania materiału opakowaniowego. przeciąć.

Zdejmij zabezpieczenia transportowe. Urządzenie

i jego wnętrze są zabezpieczone na czas transportu.

Usuń wszystkie paski klejące po prawej i lewej stronie drzwi urządzenia.

Usuń całą taśmę klejącą i materiały opakowaniowe z wnętrza urządzenia. Usuń pozostałości kleju wodą z mydłem. Na urządzeniu mogą znajdować się naklejki z ostrzeżeniami. Należy je uważnie przeczytać.

Zwróć uwagę i nie wyjmuj urządzenia.

2.1 Wymiana zawiasów drzwiowych / Montaż klamki drzwiowej



Urządzenie oferuje możliwość zmiany kierunku zawiasów drzwi z lewego na prawy i odwrotnie.

NIEBEZPIECZEŃSTWO

USZKODZENIE MIENIA!

Podczas montażu urządzenia w drzwiach nie należy przechylać go o więcej niż 45°, aby uniknąć uszkodzenia układu chłodzenia.

Narzędzia potrzebne do wymiany zawiasów drzwi:

OZNACZENIE	NARZĘDZIE
Śrubokręt krzyżakowy	
plaski śrubokręt	

Zmiana kierunku otwierania drzwi

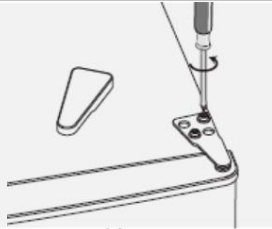
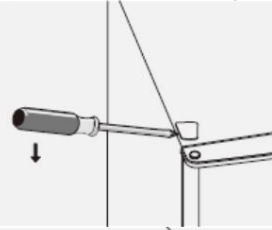
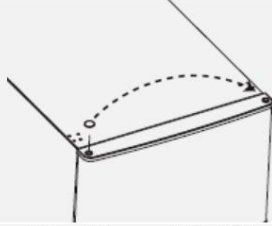
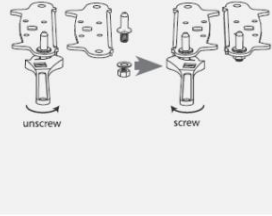
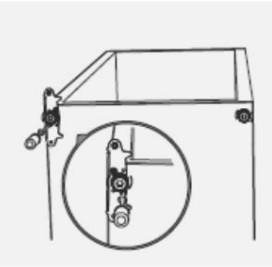
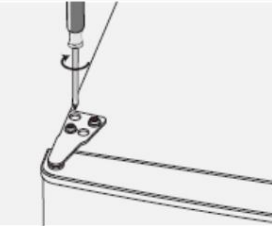
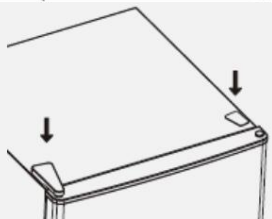
SEKWENCJA	ZDJĘCIE
<ol style="list-style-type: none"> 1. Zdejmij zaślepkę z górnego zawiasu. 2. Odkręć górny zawias. 	
<ol style="list-style-type: none"> 3. Zdejmij osłonę lewego górnego otworu na śrubę. 	
<ol style="list-style-type: none"> 4. Zdejmij osłonę otworu zawiasu z lewej strony i zamocuj ją po prawej stronie. 5. Podnieś drzwi urządzenia z dolnego zawiasu i odłóż w bezpiecznym miejscu. 	
<ol style="list-style-type: none"> 6. Zdejmij nóżki regulowane. 7. Odkręć śruby dolnego zawiasu i zdejmij zawias. 8. Wyjmij sworzeń zawiasu. 9. Obróć zawias o 180° i wyjmij sworzeń zawiasu przywracając na stanowisko. 	
<ol style="list-style-type: none"> 10. Przykręć dolny zawias do lewej strony. 11. Przykręć ponownie nóżki regulowane. 	
<ol style="list-style-type: none"> 12. Włóż sworzeń górnego zawiasu w otwór po lewej stronie. Włóż go do boku drzwi urządzenia. 13. Przykręć zawias i wyreguluj drzwi urządzenia w poziomie. Wyrównaj w pionie. Upewnij się, że uszczelki zamykają się prawidłowo. 	
<ol style="list-style-type: none"> 14. W razie potrzeby wyreguluj zawiasy. 15. Załóż osłony zawiasów. 	

Konfiguracja i połączenie

Montaż klamki do drzwi

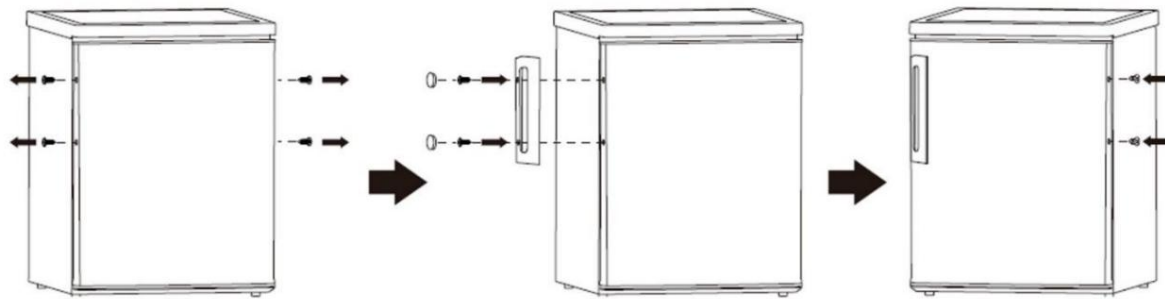

2.2 Konfiguracja urządzenia

Urządzenie

- Należy je ustawić zgodnie z zalecanymi minimalnymi odległościami.
- Umieścić w dobrze wentylowanym i suchym pomieszczeniu, którego temperatura otoczenia odpowiada klasie klimatycznej, dla której urządzenie jest przeznaczone.

NIEBEZPIECZEŃSTWO

USZKODZENIE MIENIA!

Pozostaw urządzenie na 12 godzin po transporcie, aby czynnik chłodniczy mógł osiąść w sprężarce. Niezastosowanie się do tego zalecenia może spowodować uszkodzenie sprężarki i awarię urządzenia. W takim przypadku gwarancja traci ważność.

KLASA KLIMATYCZNA	ZAKRES TEMPERATUR
(SN) rozszerzona strefa umiarkowana	+10 °C do +32 °C
(N) strefa umiarkowana	+16 °C do +32 °C
(ST) strefa subtropikalna	+16 °C do +38 °C
(T) Strefa tropikalna	+16 °C do +43 °C

Minimalne odległości wentylacji

Cyrkulacja powietrza z tyłu, z boku i u góry urządzenia wpływa na zużycie energii oraz wydajność chłodzenia/zamrażania (w zależności od modelu). Należy zachować minimalne odstępy wentylacyjne urządzenia, jak pokazano na poniższym schemacie. Niezachowanie tych minimalnych odstępów uniemożliwi ucieczkę uwięzionego powietrza, co spowoduje ciągłą pracę sprężarki i skróci żywotność urządzenia.

Wymiary urządzenia w mm i stopniach

A	B	b1	b2	C	d	I	F	g	H
544	556	576	1060 1426		100	50	30	135°	880

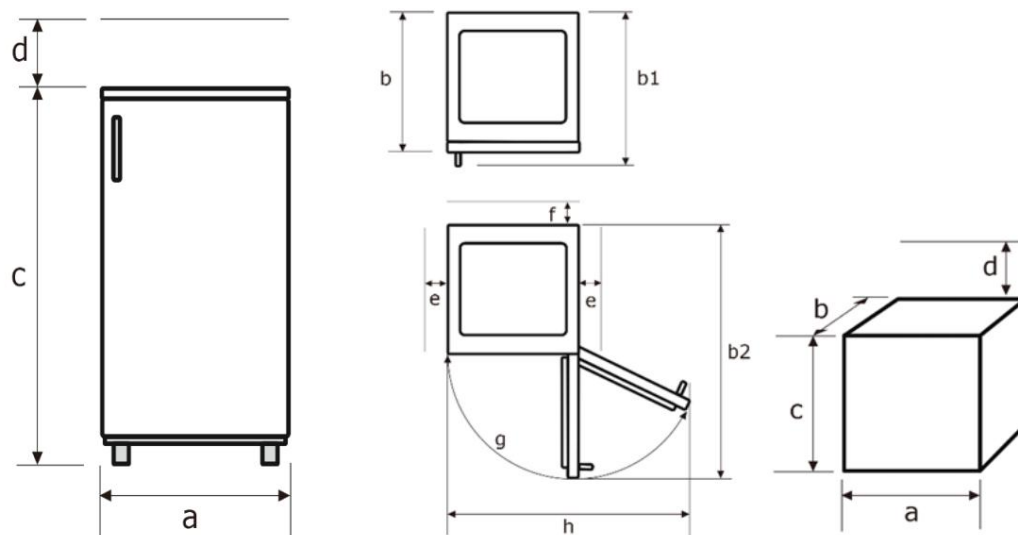

Nieprzestrzeganie minimalnych odległości powoduje zwiększenie zużycia energii elektrycznej.

Jeżeli zgromadzone wokół urządzenia ciepło nie może się rozproszyć,

Funkcja urządzenia jest upośledzona.

Aby osiągnąć określoną klasę energetyczną, należy zastosować się do powyższych wskazówek:

Zachowaj określoną odległość.

Nie umieszczaj lodówki-zamrażarek z regulatorem temperatury w chłodnych pomieszczeniach, w których temperatura wynosi poniżej 16 °C.

2.3 Nivellieren

Jeżeli powierzchnia jest lekko nierówna, należy wypoziomować urządzenie za pomocą przednich nóżek.

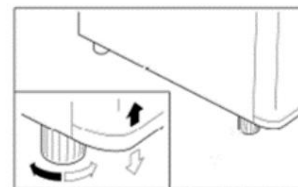

uruchomienie

3 Uruchomienie

Przed użyciem dokładnie wyczyść urządzenie i jego wewnętrzne elementy.

(patrz rozdział Konserwacja i pielęgnacja).

- Dostosuj ustawienie temperatury w zależności od temperatury otoczenia (lokalizacji), zmian zawartości lub częstego otwierania drzwi urządzenia.
- W przypadku bardzo wysokich temperatur latem należy ustawić wyższą temperaturę.
Dostosuj ustawienia, aby utrzymać żądaną temperaturę chłodzenia.

Aby uzyskać optymalne zużycie energii, pozostaw szklane półki w urządzeniu, jak pokazano (patrz rozdział).

- Przechowywać żywność).

3.1 Włączanie/wyłączanie urządzenia

1. Podłącz urządzenie do zasilania.

Oświetlenie wewnętrzne włącza się po otwarciu drzwi urządzenia.

2. Aby włączyć urządzenie, należy przekręcić pokrętkę regulacji temperatury od pozycji „0” w prawo, aż do uzyskania pożądanej temperatury chłodzenia.

Aby wyłączyć urządzenie, należy ustawić regulator temperatury na „0”.

NIEBEZPIECZEŃSTWO

USZKODZENIE MIENIA!

Nie włączaj urządzenia bezpośrednio po awarii zasilania. Może to spowodować przeciążenie sprężarki lub przepalenie bezpiecznika.

Ustawianie temperatury: Temperatura

zależy od pewnych czynników, takich jak miejsce instalacji, częstotliwość otwierania drzwi urządzenia i sposób obciążenia urządzenia.

1. Za pomocą pokrętki ustaw odpowiednią temperaturę wewnętrzną urządzenia.
2. Przy pierwszym użyciu ustaw regulator temperatury na najwyższą temperaturę. Po około 2 godzinach urządzenie osiągnie normalną temperaturę roboczą i jest gotowy do użycia.
3. Ustaw regulator temperatury z powrotem na średnią temperaturę.

uruchomienie

Ustawienie temperatury

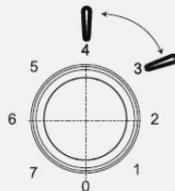
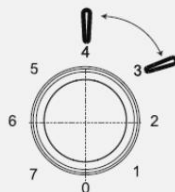
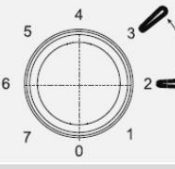
ZALECANE USTAWIENIE TEMPERATURY		
ZAMRAŻARKA TEMPERATURY OTOCZENIA		CHŁODNIA
Ciepły 28°C – 38°C	/	 Ustawienie 3~4
Normalna 22°C – 28°C	/	 Ustawienie 3~4
Zwany 16°C – 22°C	/	 Ustawienie 2~3



Zgodnie z zalecanymi ustawieniami temperatury, nie należy przechowywać żywności w lodówce dłużej niż 3 dni.

Zgodnie z zalecanymi ustawieniami temperatury, nie należy przechowywać żywności w zamrażarce dłużej niż 1 miesiąc.

Znajdź najzimniejsze miejsce w chłodni

Symbol obok oznacza maksymalną temperaturę w lodówce (nad szklaną półką, nad szufladą na warzywa) wynoszącą +4 °C i mniej.



Jeżeli symbol „OK” nie jest widoczny (temperatura nie jest optymalna):

1. Zmniejsz temperaturę o jeden lub pół stopnia.
(Na ponowne badanie należy poczekać około 12 godzin).
2. Powtarzaj tę czynność, aż pojawi się symbol „OK”.

Aby sprawdzić, czy w miejscu oznaczonym symbolem „OK” jest za zimno. (poniżej +4°C):

1. Zwiększ ustawienie temperatury o jeden lub pół stopnia.
(Należy odczekać około 12 godzin do następnego testu).
2. Jeśli nadal widać komunikat „OK”, zwiększ temperaturę o jeden lub pół stopnia.
(na ponowne badanie należy odczekać około 12 godzin).
3. Dopóki widoczny jest „OK”, powtarzaj krok 1, aż do momentu, gdy punkt środkowy będzie widoczny.
Osiągnięto założoną temperaturę +0,4 °C.



Naklejka „OK” przeznaczona jest wyłącznie do użytku na tym urządzeniu.

Jeśli drzwi urządzenia pozostaną otwarte przez dłuższy czas, temperatura wewnątrz urządzenia wzrośnie. Wskaźnik „OK” może zgasnąć lub stać się niewidoczny.

3.2 Przechowywanie żywności

Właściwe przechowywanie może pomóc zachować jakość żywności.



OSTRZEŻENIE

ZAGROŻENIE DLA ZDROWIA!

Jeśli urządzenie jest wyłączone lub nastąpi przerwa w dostawie prądu, żywność nie będzie wystarczająco schłodzona. Przechowywana żywność może się rozmrozić lub częściowo rozmrozić i zepsuć. Spożywanie rozmrożonej lub częściowo rozmrożonej żywności stwarza ryzyko zatrucia pokarmowego.

Po przerwie w dostawie prądu należy sprawdzić, czy przechowywana żywność nadaje się nadal do spożycia.

Pomieszczenie chłodnicze nadaje się do przechowywania świeżej żywności i napojów.

Przechowując w chłodni, należy pamiętać o następujących kwestiach:

- Używaj wyłącznie żywności nieskazitelnej.
- Czas między zakupem a umieszczeniem żywności w urządzeniu
 - Utrzymuj go na możliwie najniższym poziomie.
- Świeże mięso i ryby należy przechowywać szczelnie zapakowane w folię ochronną lub hermetyczne pojemniki w najzimniejszej części urządzenia przez maksymalnie 1 do 2 dni. Unikać kontaktu z gotowaną żywnością.
- Unikaj zanieczyszczenia żywności surowym mięsem i rybami.
 - Sok mięsny nie może mieć kontaktu z innymi produktami spożywczymi.
- Nie przechowuj ziemniaków, cebuli, czosnku, pomidorów, bananów i awokado w lodówce – jeśli to robisz, rób to tylko przez krótki czas i dobrze zapakuj.
- Przed przechowywaniem żywności należy ją przykryć; dotyczy to zwłaszcza potraw zimnych, potraw gotowanych i potraw zawierających przyprawę.
- Wkładaj gorące jedzenie do lodówki dopiero po jego ostygnięciu.
- Podwyższona temperatura wewnątrz urządzenia powoduje szybsze psucie się żywności. Średnie ustawienie temperatury jest najlepsze dla optymalnego przechowywania żywności.
- Umieszczaj żywność w lodówce w taki sposób, aby powietrze mogło swobodnie krążyć w komorze.
 - Móc.
- Przechowując butelki w schowku na butelki w wewnętrznych drzwiach, należy upewnić się, że nie są one zbyt ciężkie; schowek może się odłączyć od drzwi.
- Dzieci w wieku od 3 do 8 lat mogą ładować i rozładowywać urządzenie.

Do pakowania nadają się:

- Torby i folie do przechowywania żywności bezpieczne
- Specjalne kapturki plastikowe z gumką
- Folia aluminiowa

Szklane półki są wyjmowane, co pozwala na przechowywanie większych ilości w chłodni.

Szklane półki są wyjmowane i można regulować ich wysokość.

1. Nieznacznie unieś szklane półki z tyłu i wysuń je do przodu.
2. Obróć szklane półki w górę lub w dół i wyjmij je.

Szklana półka nad miską na warzywa zawsze pozostaje w tym samym położeniu, co gwarantuje odpowiednią cyrkulację powietrza.

Podczas przechowywania świeżej żywności w lodówce należy pamiętać o następujących kwestiach:



Jeżeli drzwi urządzenia pozostaną otwarte przez dłuższy czas, może to spowodować znaczny wzrost temperatury w komorach urządzenia. W rezultacie przechowywana żywność może się szybciej zepsuć. Urządzenie nie nadaje się do zamrażania żywności.

uruchomienie

Przegląd zaleceń dotyczących przechowywania w chłodziakach

CHŁODNIA

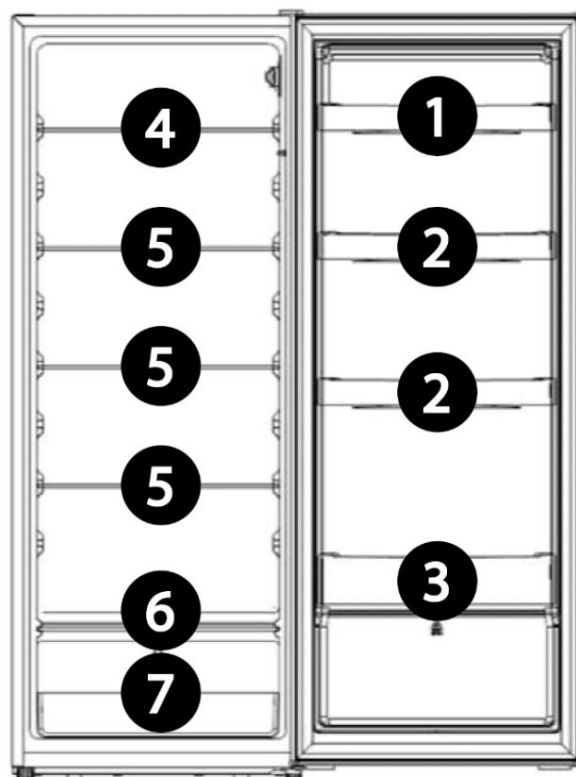
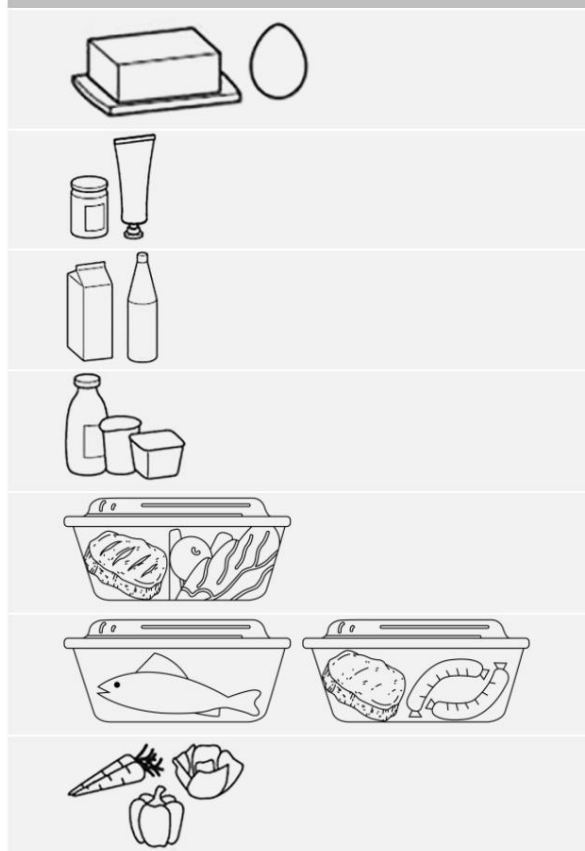

3.3 Oszczędność energii

- Nie umieszczaj urządzenia w pobliżu pieców, grzejników lub innych źródeł ciepła.
Skonfiguruj. Przy wysokich temperaturach otoczenia sprężarka pracuje częściej i dłużej, co prowadzi do zwiększonego zużycia energii.
- Zapewnij odpowiednią wentylację u podstawy, z boku i z tyłu urządzenia. Nigdy nie zakrywaj otworów wentylacyjnych.
Przeznaczaj odległości (patrz sekcja „Montaż i podłączenie”).
- Układ szuflad, półek i schowków pokazany na ilustracji
Jak widać na podstawie ustawienia „Poznaj urządzenie”, oferuje ono najbardziej efektywne zużycie energii i dlatego należy je zachować, jeśli to możliwe.
- Jeśli potrzebujesz większej przestrzeni do przechowywania (np. dużych produktów chłodniczych), użyj środkowych półek.
Zdejmij. W razie potrzeby na końcu zdejmij górną i dolną półkę.
- Równomiernie wypełniona komora chłodziarki przyczynia się do optymalnej efektywności energetycznej. Pusta lub unikaj półpustych przedziałów.
- Nie wkładaj gorącego jedzenia do lodówki. Najpierw pozwól jedzeniu ostygnąć.
- Rozmrażaj mrożonki w lodówce. Niska temperatura mrozonek zmniejsza zużycie energii w komorze lodówki, a tym samym zwiększa efektywność energetyczną.
- Nie ustawiaj temperatury niższej niż to konieczne. Przyczyni się to do optymalnej wydajności.
Zużycie energii.
- Uszczelki drzwi urządzenia muszą być w pełni nienaruszone, aby zapewnić prawidłowe zamykanie drzwi i niepotrzebnie nie zwiększyć zużycia energii.
- Otwieraj urządzenie tylko wtedy, gdy jest to konieczne i tylko na jak najkrótszy czas. Częste otwieranie drzwi lub ich długotrwałe otwieranie, a także nieprawidłowe zamykanie, może prowadzić do wzrostu zużycia energii i temperatury wewnątrz urządzenia.

4 Konserwacja i pielęgnacja

Ze względów higienicznych należy regularnie czyścić urządzenie, zarówno wewnątrz, jak i na zewnątrz, w tym uszczelkę drzwi i elementy wewnętrzne.

Przed przystąpieniem do prac konserwacyjnych lub serwisowych należy upewnić się, że urządzenie jest odłączone od zasilania (patrz rozdział poświęcony bezpieczeństwu » Porażenie prądem elektrycznym).



OSTROŻNOŚĆ

RYZYKO USZKODZENIA!

- Do rozmrażania nie należy używać grzejników elektrycznych, otwartego ognia, noży ani podobnych przedmiotów.
używać.
- Nigdy nie czyść urządzenia za pomocą myjek parowych. Wilgoć może dostać się do środka.
dostają się elementy elektryczne.
- Jeżeli regulator temperatury ustawiony jest na „0”, chłodzenie jest wyłączone.
Obwód elektryczny pozostaje jednak nienaruszony.

NIEBEZPIECZEŃSTWO

USZKODZENIE MIENIA!

- Nie należy używać środków czyszczących o działaniu ściernym i agresywnym.
- Nie należy używać szorstkich gąbek.
- Olejki eteryczne i rozpuszczalniki organiczne, np. sok z cytryny lub pomarańczy
Skórki pomarańczowe, kwas masłowy lub środki czyszczące zawierające kwas octowy mogą uszkodzić części plastikowe. Nie dopuszczaj do kontaktu tych substancji z elementami urządzenia.

Konserwacja i pielęgnacja

4.1 Czyszczenie urządzenia

1. Wyjmij produkty z lodówki. Przykryj wszystko i umieść w chłodnym miejscu sklepu.
2. Podnieś szklane półki lekko do góry, aby je wyczyścić i wyciągnij je, aż obrócić się w górę lub w dół i będzie można je wyjąć.
3. Przesuń schowki drzwiowe do góry i wyjmij je.
4. Wyczyść urządzenie, łącznie z uszczelką drzwi i wnętrzem, za pomocą ściereczki i letniej wody, dodając niewielką ilość standardowego płynu do mycia naczyń.
5. Wytrzyj czystą wodą i osusz.
6. Sprawdź otwór odpływowy kondensatu. Czyść go regularnie patyczkami higienicznymi.
7. Wyczyść szklane półki, schowki w drzwiach, szuflady itp. wstawić.
8. Upewnij się, że wnętrze urządzenia jest całkowicie suche.
9. Podłącz urządzenie do zasilania sieciowego i włącz je.

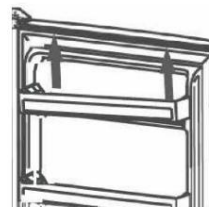
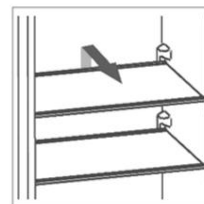

4.2 Czyszczenie/wymiana uszczelki drzwi urządzenia

Sprawdź szczelność uszczelki drzwi i pokrywy.

1. Zamocuj odpowiednio długi pasek papieru o szerokości 50 mm i grubości 0,08 mm w różnych punktach urządzenia.

Jeżeli papier można przeciągnąć z lekkim oporem, uszczelka drzwi urządzenia jest szczelna.

(Grubość użytego papieru jest sprawdzana zgodnie z normą ISO 534)

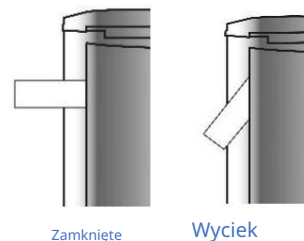

Lub

1. Umieść latarkę na szklanej półce wewnątrz urządzenia, skieruj światło w stronę uszczelki drzwi urządzenia i zamknij drzwi.

Jeśli przez drzwi urządzenia nie przedostaje się żadne bezpośrednie światło, uszczelka drzwi urządzenia jest szczelna.

Jeżeli przez zamknięte drzwi przedostaje się bezpośrednie światło, uszczelka drzwi urządzenia jest nieszczelna.

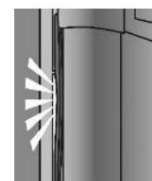

Wymiana uszczelki drzwi urządzenia

1. Wyjmij żywność z urządzenia.
2. Wyciągnij uszczelkę drzwi urządzenia z urządzenia.
3. Wyczyść drzwi urządzenia w zwykły sposób.
4. Włóż nową uszczelkę drzwi urządzenia w szczeliny.
5. Najpierw włóż uszczelkę drzwi urządzenia w rogi i użyj kciuka, aby... naciśnij / przesunąć.
6. Jeśli uszczelka drzwi urządzenia nie przylega równo do powierzchni: delikatnie ogrzej odpowiednie miejsca suszarką do włosów i delikatnie wyciągnij ją palcami.



Regularnie sprawdzaj, czy uszczelki drzwi urządzenia nie są zabrudzone i Sprawdź, czy nie ma uszkodzeń.

Tłuszcz i olej powodują, że uszczelki drzwi urządzenia stają się porowate i kruche.

Jeśli na uszczelki drzwi dostanie się tłuszcz lub olej, należy natychmiast wyczyścić je szmatką i letnią wodą z dodatkiem niewielkiej ilości płynu do mycia naczyń dostępnego w sprzedaży.

4.3 Abtauen

Automatyczne rozmrażanie w komorze chłodziarki

Komorza chłodziarki jest wyposażona w automatyczny system rozmrażania. Szron i lód rozmrażają się automatycznie. Woda z roztopionego lodu przepływa kanałem do otworu rozmrażającego z tyłu urządzenia, do tacki ociekowej. Ciepło z silnika odparowuje następnie wodę z roztopionego lodu.

Ustaw temperaturę tak, aby urządzenie nie chłodziło nieprzerwanie – bez fazy rozmrażania. Temperatura wewnątrz lodówki spada (poniżej 0°C), co powoduje zamarzanie napojów i świeżej żywności. Osadzenie się szronu na tylnej ścianie znacznie zwiększa zużycie energii i obniża wydajność urządzenia.



Jeżeli woda roztopowa nie sływa prawidłowo z kanału odpływowego do pojemnika zbiorczego, należy sprawdzić, czy kanał odpływowy nie jest zablokowany. (zobacz rozdział „Naprawianie błędów”).
Na podłodze i przyłączach elektrycznych nie może stać woda.
Akcje wchodzą w kontakt.

4.4 Wymiana źródła światła (LED)

Urządzenie wyposażone jest w bezobsługowe oświetlenie LED.



Naprawy oświetlenia LED mogą być wykonywane wyłącznie przez serwis klienta.

4.5 Wycofanie urządzenia z eksploatacji

Aby wyłączyć urządzenie należy odłączyć je od zasilania lub wyłączyć bezpiecznik i wykręcić go.

Usuń jedzenie.

Odłącz przewód zasilający lub wyłącz bezpiecznik i wykręć go.

Rozmrozić urządzenie i dokładnie je wyczyścić (patrz rozdział Konserwacja i pielęgnacja).

Aby zapobiec powstawaniu nieprzyjemnych zapachów i rozwojowi pleśni, pozostaw drzwi urządzenia otwarte.

5. Hałasy podczas pracy / Rozwiązywanie problemów

Naprawy urządzeń elektrycznych powinny być wykonywane wyłącznie przez serwis (patrz rozdział „Części zamienne / Serwis”). Nieprawidłowe lub nieprofesjonalne naprawy mogą stanowić zagrożenie dla użytkownika.

Gwarancja traci ważność, jeżeli naprawa nie zostanie wykonana profesjonalnie.

Hałas operacyjny

HAŁAS RODZAJ HAŁASU		PRZYCZYNA / ŚRODEK ZARADCZY
Normalna hałasy	Rzeźby	Powstaje w wyniku działania sprężarki.
	szum płynny	Spowodowane jest to cyrkulacją czynnika chłodniczego wewnątrz urządzenia.
	Dźwięki klikania	Regulator temperatury włącza lub wyłącza sprężarkę.
Niepokojący hałasy	Dźwięki butelki	Zachowaj bezpieczną odległość między butelkami i innymi pojemnikami.
	Wibracja skraplacza (tylko gdy widoczne skraplacz w (Tył urządzenia)	Sprawdź, czy skraplacz z tyłu urządzenia jest luźny. Zabezpiecz skraplacz.

Hałasy podczas pracy / Rozwiązywanie problemów

Napraw błędy

NIEPOKOJENIE	MOŻLIWE PRZYCZYNY	ŚRODKI
Oświetlenie wewnętrzne nie działa, ale sprężarka działa.	Żarówka jest uszkodzona.	Wymiana żarówek (patrz rozdział Wymiana żarówek (LED)).
Wewnątrz urządzenia znajduje się woda.	Otwór odpływowy kondensatu jest całkowicie zamknięty.	Wyczyść otwór odpływowy skroplin, np. za pomocą wacika kosmetycznego.
Jednostka chłodząca uruchamia się zbyt często i na zbyt długi czas.	Drzwi urządzenia są otwierane zbyt często.	Nie otwieraj drzwi urządzenia bez potrzeby.
	Przepływ powietrza wokół urządzenia jest utrudniony.	Pozostaw obszar wokół urządzenia wolny.
Urządzenie nie chłodzi. Urządzenie jest wyłączone lub nie otrzymuje zasilania.	Regulacja temperatury jest ustawiona na „0”.	Sprawdź ustawienia regulatora temperatury.
	Temperatura otoczenia jest zbyt niska. (Patrz rozdział „Konfiguracja urządzenia”)	Sprawdź zasilanie i bezpieczniki. Sprawdź, czy wtyczka zasilania jest prawidłowo włożona do gniazdka. Sprawdź, czy w gniazdku jest prąd.
Ściana boczna jest bardzo ciepła (tylko w modelach ze zintegrowanym skraplaczem).	Skraplacz uwalnia ciepłe powietrze do otoczenia. Jeśli temperatura otoczenia jest zbyt wysoka, może dojść do nagromadzenia ciepła. Po obniżeniu temperatury otoczenia urządzenie ponownie zaczyna normalnie chłodzić. Należy zachować odpowiednie odległości (patrz rozdział „Konfiguracja urządzenia”).	Nie ma potrzeby podejmowania żadnych działań.
Naklejka „OK” się nie pojawia.	Średnia temperatura w tym obszarze jest zbyt wysoka.	Ustaw regulator temperatury na niższą temperaturę. Zmieniaj temperaturę stopniowo i odczekaj około... przed ponownym testem. Poczekaj 12 godzin.
Na tylnej wewnętrznej ścianie tworzy się warstwa szronu lub lodu.	Wysoka temperatura w pomieszczeniu (np. w upalne letnie dni) i zbyt wysokie ustawienie regulatora temperatury mogą prowadzić do ciągłego chłodzenia. Sprężarka musi pracować nieprzerwanie, aby utrzymać zadaną temperaturę wewnątrz urządzenia. Urządzenie nie może automatycznie się odszraniać, ponieważ jest to możliwe tylko wtedy, gdy sprężarka nie pracuje (patrz sekcja „Odszranianie”).	Obniż temperaturę. Sprężarka będzie włączać się i wyłączać jak zwykle, a proces automatycznego rozmrażania będzie kontynuowany.

6 Części zamienne / Obsługa klienta

Następujące części zamienne są dostępne w serwisie klienta (w zależności od urządzenia):

- (1) Termostaty, czujniki temperatury, płytki obwodowe i źródła światła;
- (2) Klamki, zawiasy drzwiowe, półki i szuflady

Części zamienne są dostępne przez 7 lat od momentu wprowadzenia ostatniego egzemplarza danego modelu na rynek.

Uszczelki drzwiowe są dostępne przez okres 10 lat od momentu wprowadzenia ostatniego egzemplarza danego modelu na rynek.

Aby uzyskać dostęp do bazy danych produktów, należy:

- Zlecenia naprawy
- Arkusz danych
- Instrukcja użytkownika

kod QR serwisowy z załączonej karty serwisowej lub z tabliczki znamionowej na urządzeniu skandować



Karta serwisowa



Tabliczka znamionowa

Więcej informacji na temat usługi znajdziesz w załączonej karcie usługi.

Adres obsługi klienta:

EGS GmbH

Dieselstraße 1

33397 Rietberg / NIEMCY

Wizyta technika obsługi klienta w przypadku wystąpienia

Nieprawidłowa obsługa lub opisane usterki nie będą objęte bezpłatną gwarancją, nawet w okresie jej trwania.

Warunki gwarancji

7 Warunki gwarancji

Jako nabywca urządzenia Exquisit, przysługują Ci ustawowe prawa gwarancyjne wynikające z umowy kupna zawartej ze sprzedawcą. Korzystanie z ustawowych praw gwarancyjnych jest bezpłatne. Prawa gwarancyjne nie są ograniczone niniejszą gwarancją. Niniejsza gwarancja jest udzielana dodatkowo do ustawowych praw gwarancyjnych na następujących warunkach.

Okres realizacji

Gwarancja obowiązuje przez 24 miesiące od daty zakupu (należy okazać dowód zakupu). W ciągu pierwszych 12 miesięcy serwis naprawi wszelkie usterki urządzenia bezpłatnie.

Warunkiem jest, aby urządzenie było dostępne do naprawy bez nadmiernego wysiłku. Przez kolejne 18 miesięcy kupujący ma obowiązek udowodnić, że wada istniała już w momencie dostawy.

W przypadku użytkowania komercyjnego (np. w hotelach, stołówkach) lub wspólnego użytkowania przez wiele gospodarstw domowych, gwarancja wynosi 12 miesięcy od daty zakupu (wymagane jest okazanie dowodu zakupu). W ciągu pierwszych 6 miesięcy serwis naprawi wady urządzenia bezpłatnie, pod warunkiem łatwego dostępu do urządzenia w celu dokonania naprawy. Przez kolejne 6 miesięcy kupujący ma obowiązek udowodnić, że wada istniała już w momencie dostawy.

Złożenie reklamacji nie powoduje przedłużenia gwarancji na urządzenie ani na nowo zamontowane części.

Zakres naprawy wady

W podanych terminach usuniemy wszystkie wady urządzenia, które w sposób oczywisty wynikają z wadliwego wykonania lub wad materiałowych. Wymienione części stają się naszą własnością.

Wyłączone są:

Normalne zużycie, uszkodzenia powstałe umyślnie lub wskutek zaniedbania, uszkodzenia powstałe na skutek nieprzestrzegania instrukcji obsługi, nieprawidłowego ustawienia lub instalacji, podłączenia do niewłaściwego napięcia sieciowego, uszkodzenia powstałe na skutek oddziaływań chemicznych lub elektrotermicznych, lub innych nietypowych warunków środowiskowych, uszkodzenia szkła, farby lub emalii oraz możliwe różnice w kolorze, a także wadliwe żarówki.

Podobnie, wyłączone są wady urządzenia powstałe w wyniku uszkodzeń transportowych. Nie świadczymy również usług, jeśli – bez naszej wyraźnej pisemnej zgody – prace przy urządzeniu Exquisit zostały wykonane przez osoby nieupoważnione lub zastosowano części pochodzące od osób trzecich. Ograniczenie to nie dotyczy prac wykonanych bezbłędnie przez wykwalifikowanego specjalistę z użyciem naszych oryginalnych części w celu dostosowania urządzenia do technicznych przepisów ochronnych innego kraju UE.

Zakres

Nasza gwarancja obejmuje urządzenia zakupione i użytkowane na terenie Republiki Federalnej Niemiec lub Austrii.

W przypadku reklamacji dotyczących wadliwych urządzeń, adresy nadawcy i odbiorcy muszą znajdować się w Republice Federalnej Niemiec lub Austrii.

W przypadku urządzeń zakupionych i użytkowanych w innych krajach europejskich obowiązują warunki gwarancji sprzedawcy.

W przypadku zleceń naprawczych poza okresem gwarancyjnym:

- Jeśli urządzenie zostanie naprawione, faktury za naprawę należy wystawić natychmiast, bez wcześniejszego powiadomienia.
Podatek do zapłaty.
- Jeśli urządzenie zostanie poddane inspekcji lub rozpoczęta naprawa nie zostanie ukończona, zostaną naliczone opłaty za dojazd i robociznę.
- Porady naszego centrum obsługi klienta są bezpłatne
- (patrz rozdział „Obsługa klienta”).

GGV Handelsgesellschaft mbH & Co. KG, August-Thyssen-Str. 8, D-41564 Kaarst-Holzbüttgen

8 Utylizacja

Wyrzucić opakowanie



Opakowanie należy wyrzucać oddzielnie. Tekturę i karton należy wrzucać do odpadów papierowych, a folię do odpadów recyklingowych.

Utylizacja starych urządzeń (DE)

Starych urządzeń nie należy wyrzucać do odpadów domowych.



Symbol przekreślonego kosza na śmieci na produkcie lub jego opakowaniu oznacza, że urządzenia nie należy wyrzucać razem z odpadami domowymi, lecz należy je utylizować oddzielnie. Stare urządzenie można bezpłatnie zwrócić do odpowiedniego miejskiego punktu zbiórki zużytego sprzętu elektrycznego i elektronicznego, np. punktu recyklingu.

Adresy możesz uzyskać w urzędzie miasta lub gminy.

Alternatywnie, małe zużyte urządzenia elektryczne o długości krawędzi do 25 cm można oddać w punktach sprzedaży detalicznej sprzętu elektrycznego i elektronicznego o powierzchni sprzedaży co najmniej 400 m² lub w sklepach spożywczych o łącznej powierzchni sprzedaży co najmniej 800 m² , który przynajmniej kilka razy

Oferujemy bezpłatny sprzęt elektryczny i elektroniczny przez cały rok.

Większe, starsze urządzenia można zwrócić bezpłatnie do sprzedawcy uczestniczącego w programie przy zakupie nowego urządzenia tego samego typu, które spełnia zasadniczo te same funkcje. Prosimy o kontakt ze sprzedawcą w celu uzyskania szczegółowych informacji na temat procedury zwrotu przy odbiorze nowego urządzenia.

Jeżeli to możliwe, przed wyrzuceniem produktu prosimy wyjąć wszystkie baterie i akumulatory, a także wszystkie lampy, które można wyjąć bez ich uszkodzenia.

Należy pamiętać, że odpowiadasz za usunięcie danych osobowych z urządzenia, które chcesz wyrzucić.

Dzieci często nie potrafią rozpoznać zagrożeń związanych z korzystaniem z urządzeń gospodarstwa domowego. Zapewnij odpowiedni nadzór i nie pozwalaj dzieciom bawić się urządzeniem.

Utylizacja starych urządzeń (AT)



Symbol przekreślonego kosza na śmieci na produkcie lub jego opakowaniu oznacza, że urządzenia nie należy wyrzucać razem z odpadami domowymi, lecz należy je utylizować oddzielnie. Stare urządzenie można bezpłatnie zwrócić do odpowiedniego miejskiego punktu zbiórki zużytego sprzętu elektrycznego i elektronicznego, np. punktu recyklingu. Adresy można uzyskać w lokalnym urzędzie miasta lub zakładzie gospodarki odpadami.

Władze lokalne. Alternatywnie, możesz bezpłatnie zwrócić stare urządzenia elektryczne do sprzedawcy stacjonarnego przy zakupie nowego urządzenia tego samego typu i o tej samej funkcji.

Aby uzyskać informacje na temat procedury zwrotu starego urządzenia przy dostawie nowego urządzenia, skontaktuj się ze swoim sprzedawcą.

Jeżeli to możliwe, przed wyrzuceniem produktu prosimy wyjąć wszystkie baterie i akumulatory, a także wszystkie lampy, które można wyjąć bez ich uszkodzenia.

Należy pamiętać, że odpowiadasz za usunięcie danych osobowych z urządzenia, które chcesz wyrzucić.

Urządzenie może zawierać substancje, które w przypadku niewłaściwej utylizacji mogą stanowić zagrożenie dla środowiska i zdrowia ludzi. Recykling materiałów pomaga zmniejszyć ilość odpadów i oszczędzać zasoby.

Selektywnie zbierając i poddając recyklingowi stare urządzenia, przyczyniasz się do unikania negatywnego wpływu na środowisko i zdrowie ludzi.

Wstęp

Przed użyciem urządzenia należy uważnie przeczytać instrukcję obsługi. Instrukcja zawiera ważne informacje dotyczące bezpieczeństwa użytkowania i konserwacji urządzenia. Prawidłowa obsługa w znacznym stopniu przyczynia się do efektywnego wykorzystania energii i minimalizuje zużycie energii przez urządzenie.

Niewłaściwe użycie urządzenia może być niebezpieczne, zwłaszcza dla dzieci.

Zachowaj instrukcję obsługi do wykorzystania w przyszłości i przekaz ją każdemu kolejnemu właścicielowi.

Producent stale pracuje nad dalszym rozwojem wszystkich typów i modeli. Zastrzegamy sobie prawo do wprowadzania zmian w formie, wyposażeniu i technologii.

Zgodność CE

W momencie wprowadzenia do obrotu urządzenie to spełnia wymagania określone w dyrektywach Rady w sprawie zbliżenia ustawodawstw państw członkowskich odnoszących się do kompatybilności elektromagnetycznej, dyrektywa 2014/30/UE, oraz w dyrektywie 2014/35/UE dotyczącej udostępniania na rynku sprzętu elektrycznego przeznaczonego do stosowania w określonych granicach napięcia.

Urządzenie to posiada oznaczenie CE oraz deklarację zgodności, którą mogą sprawdzić właściwe organy nadzoru rynku.

Poznaj swoje urządzenie

Zakres dostawy

1x Urządzenie

4x Szklane półki

1x Szklanej półki nad szufladą na warzywa nie można zmienić położenia)

1x Szuflada na warzywa

3x schowki w drzwiach

2x tacka na jajka

1x Komora na butelkę

1x Instrukcja obsługi

1x Karta serwisowa

*) Termin „sprzęt” używany jest w tekście w odniesieniu do lodówki.

Oznaczenie

- 1) Regulator temperatury
- 2) Regulowane szklane półki
- 3) Szklanej półki nad szufladą na warzywa nie można zmienić)
- 4) Szuflada na warzywa
- 5) Regulowane nóżki
- 6) Komory drzwiowe

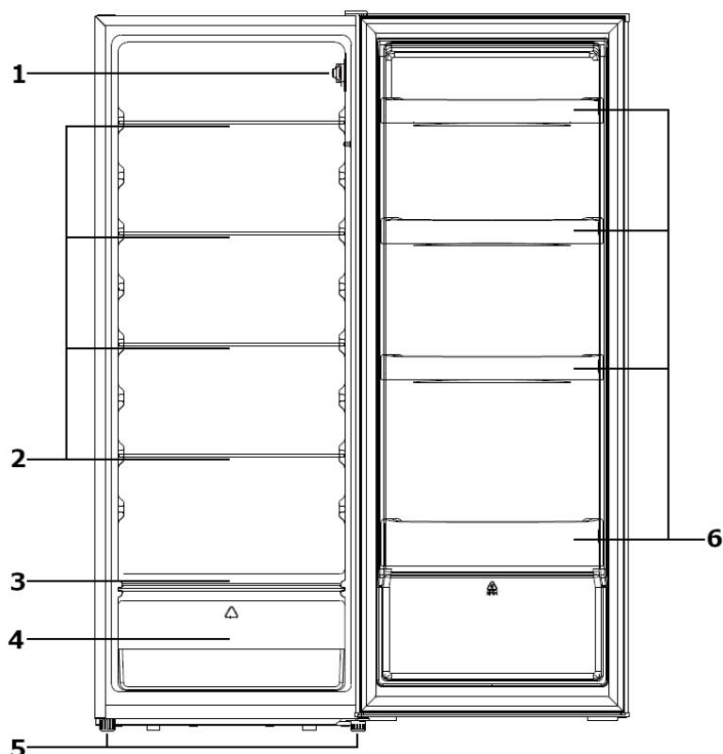

Regulator temperatury

Pozycja 0 = WYŁĄCZONE

Pozycje 1 – 7 = Poziomy chłodzenia

Regulator temperatury umiejscowiony jest po prawej stronie komory chłodniczej.

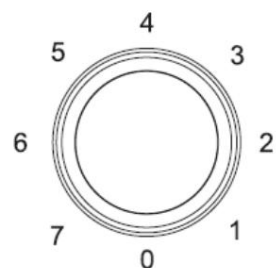

9 Dla Twojego bezpieczeństwa

Aby zapewnić bezpieczne i prawidłowe użytkowanie urządzenia, należy przeczytać instrukcję obsługi i inną dokumentację dołączoną do produktu. Zachowaj ją w bezpiecznym miejscu, aby móc z niej skorzystać w przyszłości. Wszystkie instrukcje bezpieczeństwa w niniejszej instrukcji obsługi są oznaczone symbolem ostrzegawczym. Zwracają one uwagę na potencjalne zagrożenia. Należy je przeczytać i przestrzegać.

Wyjaśnienie instrukcji bezpieczeństwa



NIEBEZPIECZEŃSTWO

Oznacza niebezpieczną sytuację, która, jeśli się jej nie uniknie, doprowadzi do bardzo poważnych obrażeń, a nawet śmierci!



OSTRZEŻENIE

Oznacza niebezpieczną sytuację, która, jeśli się jej nie uniknie, może doprowadzić do bardzo poważnych obrażeń, a nawet śmierci!



OSTROŻNOŚĆ

Oznacza niebezpieczną sytuację, która, jeśli się jej nie uniknie, może doprowadzić do drobnych lub umiarkowanych obrażeń!

UWAGA

Oznacza sytuację, która jeśli się jej nie uniknie, doprowadzi do strat materialnych.



NIEBEZPIECZEŃSTWO PORAŻENIA PRĄDEM ELEKTRYCZNYM!



RYZYO POPARZENIA!



NIEBEZPIECZEŃSTWO POŻARU!



Informacje i instrukcje, których należy przestrzegać.

- Oznacza listę

Wskazuje kolejne kroki kontroli

1. Wskazuje kolejne kroki pracy

Opisuje reakcję urządzenia na etap roboczy

9.1 Przeznaczenie

Urządzenie przeznaczone jest do użytku prywatnego/gospodarstwa domowego. Nadaje się do chłodzenia żywności.

- Nie używaj urządzenia do celów innych niż chłodzenie żywności.
Producent nie ponosi żadnej odpowiedzialności za ewentualne uszkodzenia.
- Ze względów bezpieczeństwa nie dopuszcza się dokonywania żadnych zmian lub modyfikacji urządzenia.
- Urządzenie nie jest przeznaczone do użytku na zewnątrz.
- Urządzenia wyposażone w mechaniczny regulator temperatury przeznaczone są do stosowania na maksymalnej wysokości 2000 m n.p.m.

Jakiegolwiek użycie wykraczające poza te obszary zastosowania jest niezgodne z przeznaczeniem i dlatego jest uważane za niewłaściwe.

9.2 Niewłaściwe użycie

Poniższe działania są uważane za niewłaściwe użycie i w związku z tym są zabronione:

- Leków, osocza krwi, preparatów laboratoryjnych ani podobnych substancji i produktów, o których mowa w dyrektywie 2007/47/WE w sprawie wyrobów medycznych, nie należy przechowywać ani chłodzić w lodówce.
- Nie należy przechowywać w urządzeniu substancji wybuchowych ani puszek z łatwopalnymi materiałami pędnymi, takimi jak butan, propan, pentan itp.
- Nie przechowuj napojów gazowanych ani musujących w zamrażarce.
- Nie przechowuj butelek w zamrażarce, chyba że producent wyrazi na to zgodę.
- Nie wrzucaj jedzenia do komór zamrażarki.
- W pomieszczeniu, w którym przechowywana jest żywność, nie należy używać urządzeń elektrycznych, które nie zostały dopuszczone przez producenta.
- Urządzenie nie nadaje się do użytku komercyjnego.
- Nie należy ustawiać urządzenia na zewnątrz.
- Nie podłączaj urządzenia do sieci elektrycznej za pomocą rozgałęźnika. paski.
- Nie należy układać przewodu zasilającego pod napięciem.
- Nie zaginaj przewodu zasilającego.
- Ustaw urządzenie tak, aby wtyczka sieciowa była zawsze dostępna.
- Nie należy wyciągać wtyczki sieciowej z gniazdka przy przewodzie zasilającym.

9.3 Bezpieczeństwo określonych grup osób

Urządzenie może być obsługiwane przez dzieci powyżej 8. roku życia oraz osoby z upośledzeniem sprawności fizycznej, sensorycznej lub umysłowej, a także osoby nieposiadające doświadczenia i/lub wiedzy. Muszą one jednak znajdować się pod nadzorem lub zostać poinstruowane w zakresie bezpiecznego użytkowania urządzenia i rozumieć potencjalne zagrożenia.

Dzieci mogą czyścić i serwisować urządzenie wyłącznie pod nadzorem osoby dorosłej.

Nadzoruj dzieci, aby mieć pewność, że nie bawią się urządzeniem.



NIEBEZPIECZEŃSTWO

RYZYKO UDUCHYLENIA PRZEZ KABEL ZASILAJĄCY!

Dzieci poniżej 8 roku życia należy trzymać z dala od przewodu zasilającego urządzenia.



NIEBEZPIECZEŃSTWO

NIEBEZPIECZEŃSTWO UDUSZENIA SIĘ MATERIAŁAMI OPAKOWANIA!

Trzymaj dzieci z dala od materiałów opakowaniowych.



NIEBEZPIECZEŃSTWO

RYZYKO UDUSZENIA SIĘ STARYM URZĄDZENIEM!

Bawiące się dzieci mogą zostać uwięzione wewnątrz urządzenia lub znaleźć się w innych sytuacjach zagrażających życiu.

- Usuń lub zniszcz istniejące zamki i zapięcia.
- Nie pozwalaj dzieciom bawić się urządzeniem.
- Zawsze nadzoruj dzieci znajdujące się w pobliżu starego urządzenia.

9.4 Ryzyko resztkowe



NIEBEZPIECZEŃSTWO



NIEBEZPIECZEŃSTWO PORAŻENIA PRĄDEM ELEKTRYCZNYM!

- Nigdy nie dotykaj wtyczki sieciowej kabla zasilającego mokrymi lub wilgotnymi rękami podczas podłączania lub odłączania.
- Urządzenie należy instalować i podłączać wyłącznie zgodnie z opisem zawartym w instrukcji. instrukcja obsługi.
- W nagłych wypadkach należy natychmiast wyciągnąć wtyczkę sieciową z gniazdka.
- Przed rozpoczęciem czyszczenia lub serwisowania należy wyjąć wtyczkę sieciową z gniazdka. praca.
- Uszkodzony kabel zasilający musi zostać wymieniony przez nasz serwis posprzedażowy. bezzwłocznie.
- Jeżeli przewód zasilający lub wtyczka sieciowa są uszkodzone, nie należy używać urządzenia. więcej.
- Nie należy wykonywać żadnych prac przy urządzeniu poza czyszczeniem i serwisowaniem. prace opisane w niniejszej instrukcji obsługi.



OSTRZEŻENIE



NIEBEZPIECZEŃSTWO POŻARU!

Niedostateczna cyrkulacja powietrza może spowodować gromadzenie się ciepła, co może doprowadzić do pożaru.

- Należy koniecznie zachować zalecane odstępy z tyłu, z boku i od góry urządzenia (patrz rozdział Odstępy).
- Utrzymuj sprężarkę i skraplacz (w zależności od modelu) w czystości, bez kurzu i innych przedmiotów.

9.5 Zagrożenia spowodowane czynnikiem chłodniczym



OSTRZEŻENIE

ZAGROŻENIE DLA ZDROWIA!

W przypadku uszkodzenia obwodu chłodniczego nastąpi wyciek czynnika chłodniczego R600a, izobutanu. Czynnik ten stanowi zagrożenie dla zdrowia w przypadku kontaktu z oczami i wdychania.



OSTRZEŻENIE



GAZ ŁATWOPALNY!

NIEBEZPIECZEŃSTWO WYBUCHU I POŻARU!

W obwodzie chłodniczym urządzenia znajduje się czynnik chłodniczy w postaci izobutanu (R600a), gazu naturalnego o wysokiej przyjazności dla środowiska; jest on łatwopalny.

- Prace przy układzie chłodniczym mogą wykonywać wyłącznie autoryzowani specjaliści.
- Nie uszkadzaj układu chłodniczego, np. przebijając kanały czynnika chłodniczego ostrymi przedmiotami, zaginając przewody itp.
- Podczas transportu, ustawiania, serwisowania lub utylizacji urządzenia nie należy uszkadzać żadnych części układu chłodniczego.
- Aby w przypadku wycieku nie mogła powstać wybuchowa mieszanka gazu z powietrzem
W obiegu chłodniczym pomieszczenie, w którym zainstalowane jest urządzenie, musi mieć minimalną kubaturę, zgodnie z normą EN 378, wynoszącą 1 m³ na 8 g czynnika chłodniczego. Ilość czynnika chłodniczego w urządzeniu znajduje się na tabliczce znamionowej.

Co zrobić w przypadku uszkodzenia układu chłodniczego:

Unikaj otwartego ognia i źródeł zapłonu.

Dokładnie przewietrz pomieszczenie, w którym zainstalowane jest urządzenie.

Skontaktuj się z serwisem posprzedażowym.

10 Konfiguracja i podłączenie

Przed ustawieniem i podłączeniem urządzenia należy upewnić się, że:

- urządzenie jest odłączone od zasilania sieciowego (patrz rozdział poświęcony bezpieczeństwu, „Porażenie prądem”)
- spełnione są warunki montażu (patrz rozdział Odstępy).

Rozpakowanie urządzenia. Materiał

opakowaniowy musi być nieuszkodzony. Sprawdź urządzenie pod kątem uszkodzeń transportowych. W żadnym wypadku nie podłączaj uszkodzonego urządzenia do sieci elektrycznej. W przypadku uszkodzenia skontaktuj się z dostawcą.



OSTROŻNOŚĆ

RYZYKO OBRAŻEŃ I USZKODZENIA URZĄDZENIA!

- Zawsze transportuj z drugą osobą. • Nie przecinaj materiału opakowaniowego ostrym przedmiotem, np. nożem do dywanów.

Zdejmowanie zabezpieczeń transportowych Urządzenie

oraz niektóre części wewnętrzne są zabezpieczone na czas transportu.

Usuń całą taśmę klejącą z prawej i lewej strony drzwi urządzenia. Usuń wszystkie taśmy klejące i elementy opakowania z wnętrza urządzenia. Usuń resztki kleju wodą alkaliczną. Na urządzeniu mogą znajdować się naklejki z ostrzeżeniami. Należy ich przestrzegać i nie usuwać z urządzenia.

10.1 Wymiana zawiasów drzwi



Zawiasy drzwi urządzenia można przesuwać z lewej do prawej i odwrotnie.

UWAGA

USZKODZENIE URZĄDZENIA!



Aby nie uszkodzić układu chłodniczego, podczas montażu drzwi nie należy przechylać urządzenia o więcej niż 45°.

Narzędzia potrzebne do wymiany zawiasów drzwiowych:

OZNACZENIE	NARZĘDZIE
Śrubokręt krzyżakowy	
Płaski śrubokręt	

Konfiguracja i podłączenie

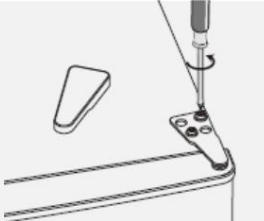
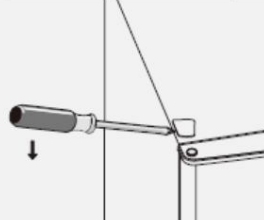
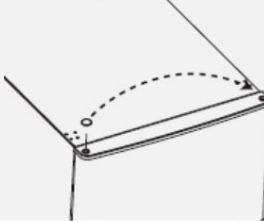
Wymiana zawiasów drzwiowych

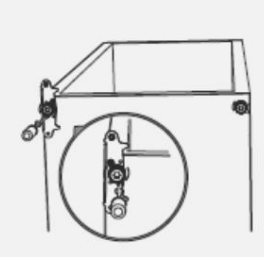
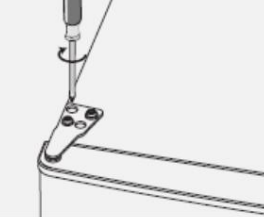
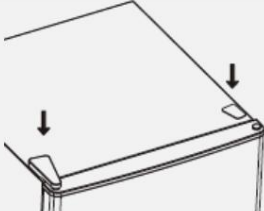
INSTRUKCJE KROK PO KROKU	POSTAĆ
<ol style="list-style-type: none"> 1. Zdejmij płytkę osłonową z górnego zawiasu. 2. Odkręć górny zawias. 	
<ol style="list-style-type: none"> 3. Zdejmij osłonę lewego górnego otworu śruby. 	
<ol style="list-style-type: none"> 4. Zdejmij osłonę otworu na śrubę (1) w lewym górnym rogu i zamontuj ją po prawej stronie. 5. Wyciągnij drzwi z dolnego zawiasu i załóż blokadę zabezpieczającą na bok. 	
<ol style="list-style-type: none"> 6. Zdejmij nóżki regulowane. 7. Odkręć śruby dolnego zawiasu i zdejmij zawias. 8. Wyjmij zawleczkę. 9. Obróć zawias o 180° i ponownie włóż sworzeń. 	
<ol style="list-style-type: none"> 10. Przykręć dolny zawias po prawej stronie. 11. Przykręć nóżki regulowane. 	
<ol style="list-style-type: none"> 12. Umieść kołek w otworze w lewym górnym rogu urządzenia drzwi. 13. Przykręć zawias i wyrównaj drzwi urządzenia w poziomie i pionie. Upewnij się, że uszczelki dobrze się zamykają. 14. W razie potrzeby wyreguluj zawiasy. 	
<ol style="list-style-type: none"> 15. Załóż osłonę zawiasu. 	

Zespół klamki drzwi

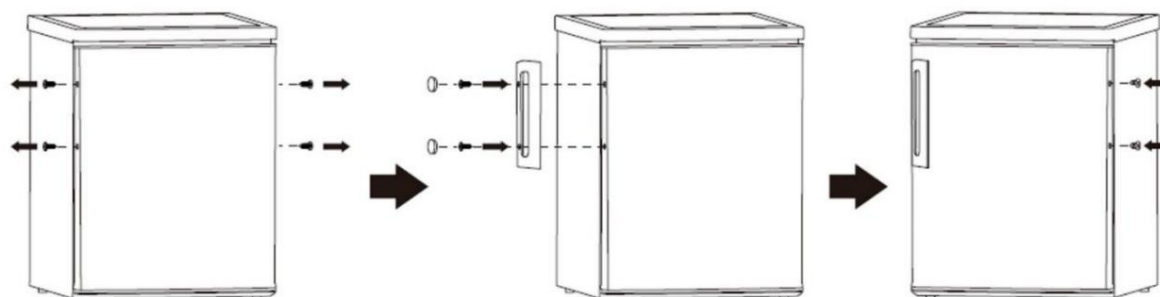

10.2 Konfiguracja urządzenia

Umieść urządzenie

- zgodnie z wymaganymi minimalnymi odstępami.
- Urządzenie należy ustawić w suchym, dobrze wentylowanym pomieszczeniu, którego temperatura otoczenia odpowiada klasie klimatycznej, dla której urządzenie jest przeznaczone.

UWAGA**USZKODZENIE URZĄDZENIA!**

Pozostaw urządzenie na 12 godzin po transporcie, aby czynnik chłodniczy mógł zebrać się w sprężarce. Nieprzestrzeganie tego zalecenia może spowodować uszkodzenie sprężarki i awarię urządzenia. Spowoduje to unieważnienie wszelkich roszczeń gwarancyjnych.

KLASA KLIMATYCZNA	ZAKRES TEMPERATUR
(SN) Rozszerzony zakres temperatur (N)	+10°C do +32°C
Zakres temperatur (ST)	+16°C do +32°C
Zakres temperatur subtropikalnych (T)	+16°C do +38°C
Zakres temperatur tropikalnych	+16°C do +43°C

Minimalne odstępły dla wentylacji

Cyrkulacja powietrza z tyłu, z boku i u góry urządzenia wpływa na zużycie energii oraz wydajność chłodzenia/zamrażania (w zależności od modelu). Należy bezwzględnie zachować minimalne odstępły wentylacyjne urządzenia, jak pokazano na poniższym rysunku. Nieprzestrzeganie tych odstępów uniemożliwi wydostawanie się zgromadzonego powietrza, a sprężarka będzie pracować w trybie ciągłym, co skróci żywotność urządzenia.

Wymiary jednostkowe w mm i stopniach

A	bd 556	b1	b2	C	I	f	g	H
544		576	1060 1426	100		50	30	135° 880

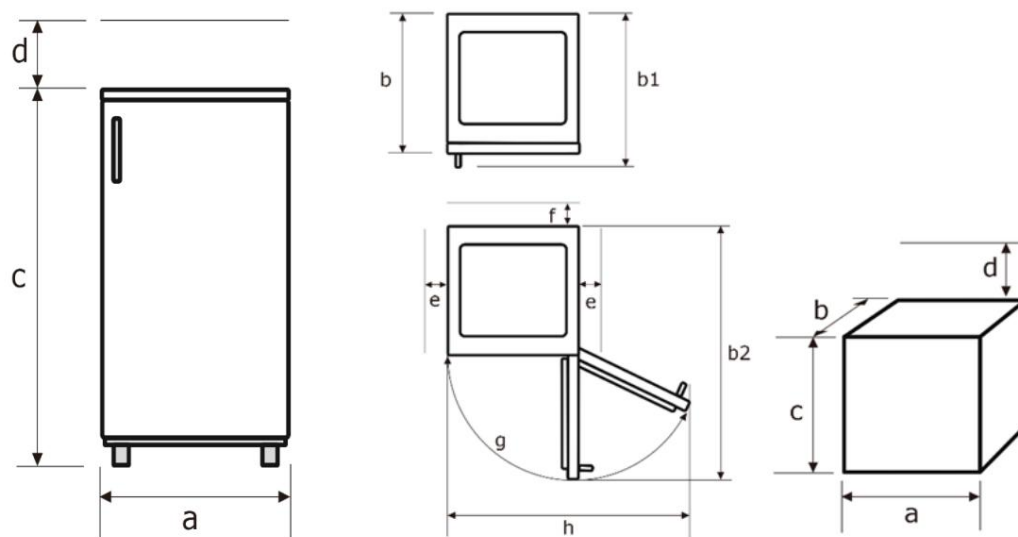

Nieprzestrzeganie minimalnych odległości zwiększa zużycie prądu.

Jeżeli zgromadzone ciepło nie może rozproszyć się wokół urządzenia, funkcja urządzenia jest upośledzona.

Aby osiągnąć określoną klasę energetyczną, należy przestrzegać powyższych zasad wspomniane prześwity.

Nie należy instalować kombinacji lodówki/zamrażarki z jednym regulatorem temperatury w pomieszczeniach chłodzonych, w których temperatura wynosi poniżej 16 °C.

10.3 Poziomowanie

Jeżeli powierzchnia jest lekko nierówna, należy wypoziomować urządzenie za pomocą przednich nóżek.

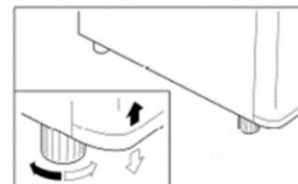

11 Oddanie do użytku

Przed pierwszym uruchomieniem dokładnie wyczyść urządzenie i jego wnętrze (patrz rozdział „Serwis i konserwacja”).

- Ustaw temperaturę zgodnie z temperaturą otoczenia w miejscu instalacji lokalizacji w przypadku zmiany sprzętu lub częstego otwierania i zamykania drzwi urządzenia.
- Przy bardzo wysokich temperaturach latem należy ustawić regulator temperatury na wyższy poziom, aby utrzymać pożądaną temperaturę chłodzenia.
- Aby zapewnić optymalne zużycie energii, pozostaw szklane półki/szuflady w urządzeniu, jak pokazano (patrz „prawidłowe przechowywanie żywności”).

11.1 Włączanie/wyłączanie urządzenia

1. Podłącz urządzenie do zasilania sieciowego.
Po otwarciu drzwi urządzenia włącza się oświetlenie wewnętrzne.
2. Aby włączyć urządzenie, należy przekręcić regulator temperatury z pozycji „0” w prawo.
pożądana temperatura chłodzenia.
Aby wyłączyć urządzenie, należy ustawić regulator temperatury w pozycji „0”.

UWAGA

USZKODZENIE URZĄDZENIA!

Nie włączaj urządzenia bezpośrednio po przerwie w zasilaniu. Możliwe jest przeciążenie sprężarki lub przepalenie bezpiecznika.

Ustawianie temperatury

Temperatura zależy od pewnych czynników, takich jak miejsce instalacji, częstotliwość otwierania i zamykania drzwi urządzenia i sposób obciążenia urządzenia.

1. Ustaw temperaturę wewnętrzną urządzenia za pomocą pokrętła.
2. Przy pierwszym włączeniu ustaw regulator temperatury na najwyższą temperaturę.

Urządzenie osiąga normalną temperaturę roboczą po około 2 godzinach i jest gotowy do działania.

3. Ustaw regulator temperatury z powrotem na średnią temperaturę.

Oddanie do użytku

Ustawianie temperatury

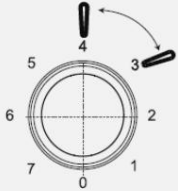
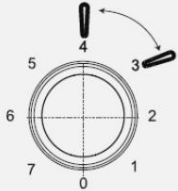
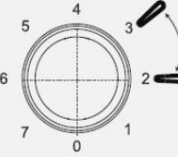
ZALECANE USTAWIENIE TEMPERATURY		
OTOCZENIA TEMPERATURA	ZAMRAŻARKA PRZEDZIAŁ	CHŁODZENIE PRZEDZIAŁ
Ciepły 28°C - 38°C	/	 ustawienie 3~4
Normalna 22°C - 28°C	/	 ustawienie 3~4
Zimno 16°C - 22°C	/	 ustawienie 2~3



Zgodnie z zalecanymi ustawieniami temperatury nie należy przechowywać jedzenie w lodówce dłużej niż 3 dni.

Zgodnie z zalecanymi ustawieniami temperatury, nie należy przechowywać żywności w komorze zamrażarki dłużej niż 1 miesiąc.

Znalezienie najzimniejszego miejsca w komorze chłodniczej

Symbol obok oznacza temperaturę co najmniej +4 °C i niższą w lodówce (nad szklaną półką nad szufladą na warzywa), w odległości ok. 8 cm od tylnej ściany.



Jeżeli symbol „OK” nie jest widoczny, oznacza to, że temperatura nie jest optymalna:

1. Wymieniaj regulator temperatury stopniowo i odczekaj około 12 godzin przed ponownym sprawdzeniem.
2. Powtarzaj tę czynność, aż pojawi się symbol „OK”.

Aby sprawdzić, czy w obszarze, w którym widoczny jest symbol „OK” nie jest zbyt zimno: (Poniżej +4° C)

1. Obróć pokrętko regulacji temperatury o jeden / pół stopnia wyżej (odczekaj ok. 12 godzin przed ponownym sprawdzeniem).
2. Jeśli symbol „OK” jest nadal widoczny, ustaw temperaturę o jeden lub pół stopnia wyższą (odczekaj ok. 12 godzin przed ponownym sprawdzeniem).
3. Dopóki widoczny jest napis „OK”, powtarzaj krok 1, aż do osiągnięcia punktu środkowego temperatury docelowej +0,4 °C.



Naklejka „OK” przeznaczona jest wyłącznie do stosowania w tym urządzeniu.

Jeśli drzwi urządzenia pozostaną otwarte dłużej, temperatura w urządzeniu wzrośnie.

Wyświetlacz „OK” może zgasnąć lub przestać być widoczny.

11.2 Przechowywanie żywności

Właściwe przechowywanie może pomóc zachować jakość żywności.

**OSTRZEŻENIE****ZAGROŻENIE DLA ZDROWIA!**

Jeśli urządzenie jest wyłączone lub nastąpiła awaria zasilania, żywność nie jest wystarczająco schłodzona.

Przechowywana żywność może się rozmrozić i zepsuć. Istnieje ryzyko zatrucia pokarmowego w przypadku spożycia rozmrożonej żywności.

W przypadku awarii zasilania należy sprawdzić, czy przechowywana żywność nadaje się do spożycia.

Komora chłodnicza nadaje się do przechowywania świeżej żywności i napojów.

Przechowując produkt w komorze chłodniczej, należy przestrzegać następujących zasad:

- Używaj wyłącznie żywności nadającej się do spożycia.
- Zachowaj okres pomiędzy zakupem żywności a jej przechowywaniem w urządzeniu tak krótko, jak to możliwe.
- Świeże mięso i ryby należy przechowywać wyłącznie w szczelnie zamkniętych opakowaniach w folii ochronnej lub hermetycznych pojemnikach, w najchłodniejszym miejscu w urządzeniu, przez maksymalnie 1-2 dni. Unikać kontaktu z gotowaną żywnością.
- Unikaj zanieczyszczenia żywności surowym mięsem i rybami. Sok mięsny nie może mieć kontaktu z innymi artykułami spożywczymi.
- Nie przechowuj ziemniaków, cebuli, czosnku, pomidorów, bananów i awokado w lodówce. Jeśli to konieczne, to tylko przez krótki czas i dobrze zapakowane.
- Przed włożeniem żywności do urządzenia należy ją przykryć, zwłaszcza posiłki zimne, gotowane i przyprawione.

- Przed włożeniem ciepłego posiłku do lodówki należy odczekać, aż ostygnie.
- Wyższa temperatura w urządzeniu przyspiesza psucie się żywności. Ustawienie średniej temperatury zapewnia optymalną konserwację żywności.
- Umieszczaj żywność w lodówce w taki sposób, aby powietrze mogło swobodnie krążyć przedział.
- Przechowując butelki w schowku na butelki w wewnętrznych drzwiach, należy upewnić się, że nie są one zbyt ciężkie; schowek może się odsunąć od drzwi.
- Dzieci w wieku od 3 do 8 lat mogą ładować i rozładowywać urządzenie.

Do pakowania nadają się:

- Do żywności: odpowiednie torby i folie plastikowe
- Specjalne kaptury plastikowe z gumową taśmą ściągającą
- Folia aluminiowa

Aby przechowywać większe ilości produktów w komorze chłodniczej, można wyjąć szklane półki.

Szklane półki są regulowane na wysokość.

1. Nieznacznie unieś szklane półki z tyłu i pociągnij je do przodu.
2. Obróć szklane półki w górę lub w dół i wyjmij.

Szklana półka nad szufladą na warzywa zawsze pozostaje w tej samej pozycji, co gwarantuje prawidłową cyrkulację powietrza.

Podczas przechowywania świeżej żywności w lodówce należy przestrzegać następujących wskazówek:



Długotrwałe otwieranie drzwi urządzenia prowadzi do znacznego wzrostu temperatury w komorach urządzenia. Przechowywana żywność może się w związku z tym szybciej psuć.

Urządzenie nie nadaje się do zamrażania żywności.

Oddanie do użytku

Przegląd zaleceń dotyczących przechowywania w komorze chłodniczej

CHŁODZENIE PRZEDZIAŁ

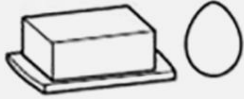

Nie przechowuj świeżego mięsa i ryb w lodówce dłużej niż jeden dzień. Jeżeli mięso lub ryba zostaną zapakowane próżniowo, świeża żywność może pozostać w lodówce maksymalnie 3 dni.

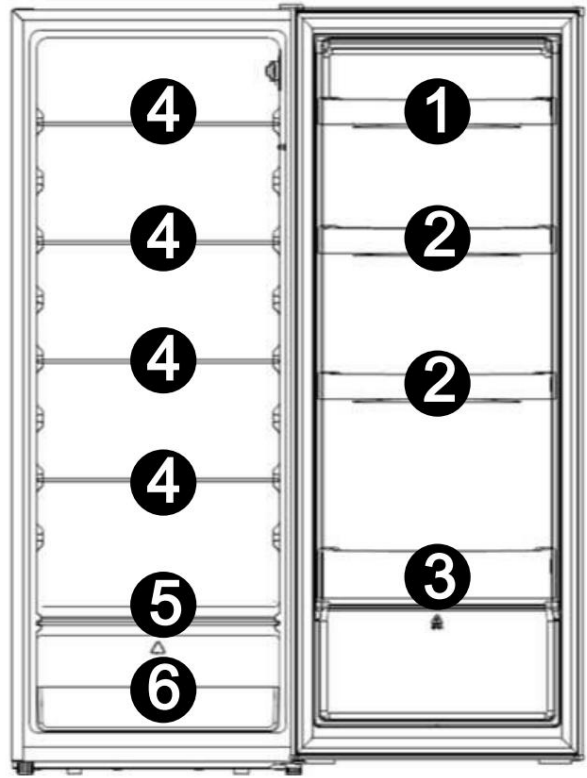

11.3 Oszczędzanie energii

- Nie instaluj urządzenia w pobliżu pieców, grzejników ani innych źródeł ciepła. W wyższych temperaturach otoczenia sprężarka pracuje dłużej i częściej, co powoduje większe zużycie energii.
- Zapewnij odpowiednią przestrzeń wentylacyjną u podstawy, z boku i z tyłu urządzenia. Nigdy nie zakrywaj otworów wentylacyjnych. Zachowaj określone odstępstwa (patrz rozdział
- Układ szuflad, półek i przegródek pokazany na rysunku
Rysunek „Poznaj swoje urządzenie” oferuje najbardziej efektywne wykorzystanie energii i dlatego należy go stosować, gdy jest to możliwe.
- Aby uzyskać więcej miejsca do przechowywania (np. dużych towarów chłodzonych), usuń środki
Półki/szuflady. Górną i dolną półkę wyjmij na końcu i tylko w razie potrzeby.
- Równomiernie wypełniona komora lodówki przyczynia się do optymalnego wykorzystania energii. Unikaj pustych
lub w połowie pustych komór.
- Nie wkładaj gorącego jedzenia do lodówki. Najpierw pozwól jedzeniu ostygnąć.
- Pozostaw zamrożoną żywność do rozmrożenia w lodówce. Zimno z zamrożonej żywności zmniejsza zużycie energii w
komorze chłodniczej, a tym samym zwiększa efektywność energetyczną.
- Nie ustawiaj temperatury niższej niż to konieczne. To również przyczynia się do
optymalnego wykorzystania energii.
- Uszczelki drzwi muszą być nienaruszone, aby drzwi zamykały się prawidłowo i aby nie zwiększało się niepotrzebnie
zużycie energii.
- Otwieraj urządzenie tylko wtedy, gdy jest to konieczne i na jak najkrótszy czas.
Zużycie energii i temperatura wewnątrz urządzenia mogą wzrosnąć, jeśli drzwi urządzenia są otwierane często lub
przez dłuższy czas albo jeśli nie są prawidłowo zamykane.

12 Serwis i konserwacja

Ze względów higienicznych należy regularnie czyścić urządzenie wewnątrz i na zewnątrz, w tym uszczelkę drzwi i elementy wyposażenia wewnętrznego.

Przed przystąpieniem do prac konserwacyjnych lub serwisowych należy upewnić się, że urządzenie jest odłączone od zasilania sieciowego (patrz rozdział poświęcony bezpieczeństwu, Porażenie prądem elektrycznym).

OSTROŻNOŚĆ

RYZYKO USZKODZENIA!

- Do rozmrażania nie należy używać grzejników elektrycznych, otwartego ognia, noży itp.
- Nigdy nie czyść urządzenia za pomocą parownicy. Wilgoć może przedostać się do elementów elektrycznych.
komponenty.
- Po ustawieniu regulatora temperatury na „0” chłodzenie jest wyłączone, ale zasilanie pozostaje włączone.

UWAGA

USZKODZENIE URZĄDZENIA!

- Nie należy używać środków czyszczących o właściwościach ściernych lub agresywnych.
- Nie należy używać szorstkich gąbek.
- Olejki eteryczne i rozpuszczalniki organiczne, np. sok z cytryny lub skórki pomarańczowej, kwas masłowy lub środki
czyszczące zawierające kwas octowy, mogą uszkodzić części plastikowe. Nie dopuszczaj do kontaktu tych
substancji z częściami urządzenia.

12.1 Czyszczenie urządzenia

1. Wyjmij towar. Przechowuj wszystko pod przykryciem w chłodnym miejscu.
2. Aby wyczyścić szklane półki, unieś je lekko do góry i wyciągnij, aż będą
Można je podnosić i opuszczać, a także zdejmować.
3. Podnieś i wyjmij schowki w drzwiach.
4. Wyczyść urządzenie, łącznie z uszczelką drzwi i częściami wewnętrznymi, używając ściereczki i letniej wody z dodatkiem niewielkiej ilości detergentu domowego.
5. Spłucz czystą wodą i wytrzyj do sucha.
6. Sprawdź otwór odpływowy kondensatu. Regularnie czyść bawełnianym wacikiem. wymazy.
7. Zamontuj wyczyszczone półki szklane, przegródki w drzwiach, szuflady, itd. jeszcze raz.
8. Upewnij się, że wewnątrz urządzenia jest całkowicie suche.
9. Podłącz urządzenie do zasilania sieciowego i włącz je.

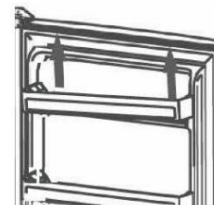

12.2 Czyszczenie/wymiana uszczelki drzwi urządzenia

Sprawdzenie szczelności uszczelek drzwi lub pokryw

1. Zamocuj pasek papieru o odpowiedniej długości, szerokości 50 mm i grubości 0,08 mm, w różnych punktach urządzenia.
Jeżeli papier można przeciągnąć z lekkim oporem, uszczelka drzwi urządzenia jest uszkodzona.
jest ciasno.
(Test grubości użytego papieru przeprowadza się zgodnie z normą ISO 534)

Lub

1. Umieść latarkę na szklanej półce w urządzeniu, skieruj światło w stronę Uszczelkę drzwi urządzenia i zamknij drzwi. Jeśli nie przepuszczają one bezpośredniego światła, uszczelka drzwi urządzenia jest szczelna.
Jeżeli przez zamknięte drzwi przedostaje się bezpośrednie światło, uszczelka drzwi urządzenia nie jest szczelna.

Wymiana uszczelki drzwi urządzenia

1. Wyjmij żywność z urządzenia.
2. Wyciągnij uszczelki drzwi urządzenia z urządzenia.
3. Wyczyść drzwi urządzenia w zwykły sposób.
4. Włóż nową uszczelkę drzwi urządzenia w szczeliny.
5. Najpierw włóż uszczelkę drzwi urządzenia w narożnikach i dociśnij/przesuń ją palcem. kciuk.
6. Jeśli uszczelka drzwi urządzenia nie jest równomiernie przyłożona w każdym miejscu: delikatnie podgrzej odpowiednie miejsca suszarką do włosów i delikatnie wyciągnij ją palcami.



Regularnie sprawdzaj, czy uszczelki drzwi urządzenia nie są zabrudzone lub uszkodzone. Tłuszcz i olej powodują, że uszczelki drzwi urządzenia stają się porowate i kruche. Jeśli na uszczelkach drzwi znajduje się tłuszcz lub olej: Natychmiast wyczyść uszczelki za pomocą szmatki i ciepłej wody z dodatkiem niewielkiej ilości detergentu.

12.3 Rozmrażanie

Automatyczne rozmrażanie w komorze chłodniczej

Strefa chłodnicza jest wyposażona w automatyczny system rozmrażania. Szron i lód rozmrażają się automatycznie. Kondensat spływa kanałem do otworu rozmrażającego, a następnie do miski kondensacyjnej z tyłu urządzenia. Ciepło z silnika odparowuje kondensat.

Ustaw temperaturę tak, aby urządzenie nie chłodziło się ciągle – bez fazy rozmrażania. Temperatura w lodówce spada (poniżej 0°C), a napoje i świeża żywność zamarzają. Oblodzenie tylnej ścianki powoduje gwałtowny wzrost zużycia energii i spadek wydajności urządzenia.



Jeżeli skropliny nie spływa prawidłowo przez przewód spustowy do tacki ociekowej, należy sprawdzić, czy przewód spustowy nie jest zatkany (patrz rozdział „Rozwiązywanie problemów”).
Na podłodze nie może znajdować się woda ani nie może mieć ona kontaktu z urządzeniami elektrycznymi komponenty.

12.4 Wymień lampę (LED)

Urządzenie wyposażone jest w bezobsługowe oświetlenie LED.



Naprawy oświetlenia LED mogą być wykonywane wyłącznie przez serwis posprzedażowy.

12.5 Wycofanie urządzenia z eksploatacji

Aby wyłączyć urządzenie, należy wyjąć wtyczkę sieciową i wyłączyć urządzenie lub wykręcić bezpiecznik. Wyjmij jedzenie.

Wyjmij wtyczkę sieciową lub wyłącz urządzenie i wykręć bezpiecznik.

Rozmrozić urządzenie i dokładnie je wyczyścić (patrz rozdział Serwis i konserwacja).

Aby uniknąć powstawania nieprzyjemnych zapachów, drzwi urządzenia należy pozostawić otwarte.

13 Hałasy podczas pracy / rozwiązywanie problemów

Naprawy urządzeń elektrycznych mogą być wykonywane wyłącznie przez serwis posprzedażowy (patrz rozdział „Części zamienne/Serwis posprzedażowy”). Nieprawidłowo wykonana naprawa może stanowić zagrożenie dla użytkownika.

Jeżeli naprawa nie zostanie wykonana profesjonalnie, roszczenie gwarancyjne traci ważność.

Hałasy operacyjne

HAŁASY RODZAJ HAŁASU	PRZYCZYNA / ŚRODEK ZARADCZY	
Normalne dźwięki	Bulgotanie	Powstaje w wyniku działania sprężarki.
	Dźwięki cieczy	Spowodowane jest to cyrkulacją czynnika chłodniczego w urządzeniu.
	Dźwięki klikania	Regulator temperatury włącza lub wyłącza sprężarkę.
Niepokojące dźwięki	Odgłosy butelkowe	Zachowaj bezpieczną odległość między butelkami i innymi naczyniami.
	Wibracje skraplacza (tylko tam, gdzie skraplacz jest widoczny z tyłu urządzenia)	Sprawdź, czy skraplacz z tyłu urządzenia nie jest luźny. Zamocuj skraplacz.

Rozwiązywanie problemów

WADA	MOŻLIWE PRZYCZYNY	ŚRODKI
Oświetlenie wewnętrzne nie działa, ale sprężarka działa.	Lampa jest uszkodzona.	Wymień lampę (patrz rozdział poświęcony wymianie lampy).
Woda wewnątrz urządzenia.	Otwór odpływowy kondensatu jest całkowicie zatkany.	Wyczyść otwór odpływu kroplin, np. za pomocą wacika bawełnianego.
Układ chłodniczy uruchamia się zbyt często i pracuje zbyt długo.	Drzwi urządzenia są otwierane zbyt często.	Nie otwieraj drzwi urządzenia bez potrzeby.
	Przepływ powietrza wokół urządzenia jest utrudniony.	Utrzymuj przestrzeń wokół urządzenia wolną.
Urządzenie nie chłodzi.	Urządzenie jest wyłączone lub nie jest podłączone do sieci elektrycznej.	Sprawdź zasilanie i bezpieczniki. Sprawdź, czy wtyczka sieciowa jest prawidłowo podłączona do gniazdka. Sprawdź, czy w gnieździe jest napięcie.
	Regulator temperatury znajduje się w pozycji „0”.	Sprawdź ustawienia regulatora temperatury.
	Temperatura otoczenia jest zbyt niska.	(Zobacz rozdział poświęcony konfiguracji urządzenia)
Ściana boczna jest bardzo ciepła (tylko modele z wbudowanym skraplaczem).	Skraplacz oddaje ciepłe powietrze do otoczenia. Jeśli temperatura otoczenia jest zbyt wysoka, może dojść do akumulacji ciepła. Po obniżeniu temperatury otoczenia urządzenie zacznie ponownie chłodzić normalnie. Należy zachować zalecane odstępy. (zobacz rozdział).	Nie są wymagane żadne działania.
Naklejka „OK” się nie wyświetla.	Średnia temperatura w tym obszarze jest zbyt wysoka.	Ustaw regulator temperatury na niższą temperaturę. Zmieniaj temperaturę stopniowo i odczekaj około 12 godzin przed ponownym sprawdzeniem.
Na tylnej wewnętrznej ścianie tworzy się warstwa szronu lub lodu.	Wysoka temperatura w pomieszczeniu (np. w upalne letnie dni) i zbyt wysokie ustawienie regulatora temperatury mogą prowadzić do ciągłej pracy urządzenia w trybie chłodzenia. Sprężarka musi pracować nieprzerwanie, aby utrzymać zadaną temperaturę w urządzeniu. Urządzenie nie może się automatycznie rozmrażać, ponieważ jest to możliwe tylko wtedy, gdy sprężarka nie pracuje (patrz rozdział „Rozmrażanie”).	Ustaw regulator temperatury na niższą temperaturę. Sprężarka będzie uruchamiać się i zatrzymywać jak zwykle, a automatyczne odszranianie będzie kontynuowane.

14 Części zamienne/serwis posprzedażowy

Następujące części zamienne są dostępne w serwisie posprzedażowym (w zależności od urządzenia):

(1) Termostaty, czujniki temperatury, płytki drukowane i źródła światła

(2) Klamki, zawiasy drzwiowe, półki i szuflady

Części zamienne są dostępne przez 7 lat od momentu wprowadzenia ostatniego egzemplarza danego modelu na rynek.

Uszczelki drzwiowe są dostępne przez okres 10 lat od momentu wprowadzenia ostatniego urządzenia danego modelu na rynek.

Aby uzyskać dostęp do bazy danych produktów, należy:

- Zlecenia naprawy
- Karta danych produktu
- Instrukcja obsługi

zeskanuj kod QR serwisu z załączonej karty serwisowej lub tabliczki znamionowej umieszczonej na urządzeniu.



Karta serwisowa

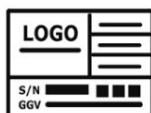

Etykieta oceny

Więcej informacji na temat usługi znajdziesz na załączonej karcie usługi.

Adres obsługi klienta:

EGS GmbH

Dieselstraße 1

33397 Rietberg / NIEMCY



Wizyta technika serwisu nie jest bezpłatna nawet w okresie gwarancji w przypadku stwierdzenia nieprawidłowej obsługi lub wystąpienia jednej z usterek opisanych powyżej.

Warunki gwarancji

15 Warunki gwarancji

Jako nabywca urządzenia Exquisit, przysługuje Ci ustawowa gwarancja na mocy umowy kupna-sprzedaży zawartej ze sprzedawcą. Korzystanie z ustawowych praw gwarancyjnych jest bezpłatne. Prawa gwarancyjne nie są ograniczone niniejszą gwarancją. Niniejsza gwarancja udzielana jest na następujących warunkach:

Okres gwarancji

Okres gwarancji wynosi 24 miesiące od daty zakupu (należy okazać dowód zakupu). W ciągu pierwszych 12 miesięcy serwis posprzedażowy bezpłatnie usunie wadę urządzenia, pod warunkiem, że urządzenie będzie dostępne do naprawy bez większego wysiłku. W ciągu kolejnych 18 miesięcy kupujący ma obowiązek udowodnić, że wada istniała już w momencie dostawy.

W przypadku użytkowania komercyjnego (np. w hotelach, stołówkach) lub wspólnego użytkowania przez kilka gospodarstw domowych, okres gwarancji wynosi 12 miesięcy od daty zakupu (wymagane jest okazanie dowodu zakupu). W ciągu pierwszych 6 miesięcy serwis posprzedażowy bezpłatnie usunie wadę urządzenia, pod warunkiem, że urządzenie będzie dostępne do naprawy bez większego wysiłku. W ciągu kolejnych 6 miesięcy kupujący ma obowiązek udowodnić, że wada istniała już w momencie dostawy.

Roszczenie gwarancyjne nie powoduje przedłużenia okresu gwarancji ani na urządzenie, ani na nowo zamontowane części.

Zakres naprawy wady

W podanych terminach usuniemy wszystkie wady urządzenia, które w sposób oczywisty wynikają z wadliwego wykonania lub wad materiałowych. Wymienione części stają się naszą własnością.

Gwarancja nie obejmuje:

Normalne zużycie, uszkodzenia powstałe umyślnie lub wskutek zaniedbania, uszkodzenia powstałe na skutek nieprzestrzegania instrukcji obsługi, nieprawidłowego ustawienia lub instalacji, podłączenia do niewłaściwego napięcia sieciowego, uszkodzenia powstałe na skutek oddziaływań chemicznych lub elektrotermicznych albo innych nietypowych warunków środowiskowych, uszkodzenia szkła, farby lub emalii oraz możliwe różnice w kolorze, a także wadliwe żarówki.

Gwarancja nie obejmuje również wad urządzenia powstałych w wyniku uszkodzeń transportowych. Nie jesteśmy również zobowiązani do usunięcia wad, jeśli – bez naszej wyraźnej pisemnej zgody – prace przy urządzeniu Exquisit zostały wykonane przez osoby nieupoważnione lub użyto części innych firm. Ograniczenie to nie ma zastosowania do nienaganych prac wykonanych przez wykwalifikowaną osobę z użyciem naszych oryginalnych części w celu dostosowania urządzenia do technicznych przepisów bezpieczeństwa obowiązujących w innym państwie członkowskim UE.

Zakres

Nasza gwarancja obejmuje urządzenia zakupione i użytkowane na terenie Republiki Federalnej Niemiec lub Austrii.

W przypadku reklamacji dotyczących wadliwych urządzeń, adresy nadawcy i odbiorcy muszą znajdować się w Republice Federalnej Niemiec lub Austrii.

W przypadku urządzeń zakupionych i użytkowanych w innych krajach europejskich obowiązują warunki gwarancji sprzedawcy.

W przypadku napraw poza okresem gwarancyjnym:

- W przypadku naprawy sprzętu AGD faktury za naprawę należy zapłacić natychmiast, bez potrąceń.
- W przypadku przeprowadzenia kontroli urządzenia lub nieukończenia rozpoczętej naprawy, na fakturze zostaną wystawione ryczałtowe koszty dojazdu i robocizny.
- Porady naszego serwisu posprzedażowego są bezpłatne (patrz rozdział Części zamienne/Serwis posprzedażowy).

GGV Handelsgesellschaft mbH & Co. KG, August-Thyssen-Str. 8, D-41564 Kaarst-Holzbüttgen

16 Utylizacja

Utylizacja materiałów opakowaniowych



Przed wyrzuceniem należy posegregować materiały opakowaniowe. Papier i tekturę wraz z makulaturą i folią plastikową należy wrzucić do pojemnika na materiały nadające się do recyklingu.

Utylizacja starych urządzeń (PL)

Starych urządzeń nie wolno wyrzucać razem z odpadami domowymi.



Symbol przekreślonego kontenera na śmieci na produkcie lub jego opakowaniu oznacza, że: Urządzenia nie należy wyrzucać razem z odpadami domowymi, lecz należy je utylizować oddzielnie. Stare urządzenie można bezpłatnie zwrócić do odpowiedniego miejskiego punktu zbiórki zużytego sprzętu elektrycznego i elektronicznego, np. punktu recyklingu.

Adresy można uzyskać w urzędzie miasta lub samorządzie lokalnym.

Alternatywnie, stare urządzenia elektryczne o długości krawędzi do 25 cm możesz bezpłatnie oddać w punktach sprzedaży detalicznej sprzętu elektrycznego i elektronicznego o powierzchni sprzedaży co najmniej 400 m² lub w punktach sprzedaży detalicznej żywności o łącznej powierzchni sprzedaży co najmniej 800 m², które oferują sprzęt elektryczny i elektroniczny co najmniej kilka razy w roku.

Większe, stare urządzenia można zwrócić bezpłatnie do odpowiedniego sprzedawcy przy zakupie nowego urządzenia tego samego typu, które spełnia zasadniczo te same funkcje co nowe urządzenie.

Aby uzyskać informacje na temat warunków zwrotu starego urządzenia przy dostawie nowego urządzenia, skontaktuj się ze swoim sprzedawcą.

Przed wyrzuceniem produktu należy wyjąć – o ile to możliwe – wszystkie baterie (akumulatorowe) oraz wszystkie lampy, które można wyjąć bez ich zniszczenia.

Należy pamiętać, że użytkownik jest odpowiedzialny za usunięcie danych osobowych z urządzenia, które ma zostać zutylizowane.

Dzieci często nie potrafią rozpoznać zagrożeń związanych z urządzeniami gospodarstwa domowego. Zapewnij im niezbędny nadzór i nie pozwalaj im bawić się urządzeniem.

Utylizacja starych urządzeń



Symbol przekreślonego kosza na śmieci na produkcie lub jego opakowaniu oznacza, że urządzenia nie należy wyrzucać razem z odpadami domowymi, lecz należy je utylizować oddzielnie. Zużyte urządzenie można bezpłatnie oddać do odpowiedniego miejskiego punktu zbiórki zużytego sprzętu elektrycznego i elektronicznego, np. punktu recyklingu. Adresy można uzyskać w urzędzie miasta lub samorządzie lokalnym.

Alternatywnie, możesz bezpłatnie zwrócić stare urządzenia elektryczne, kupując nowe urządzenie tego samego typu i o tej samej funkcji w sklepie stacjonarnym. Skontaktuj się ze sprzedawcą w sprawie warunków zwrotu starego urządzenia przy dostawie nowego.

Przed wyrzuceniem produktu należy wyjąć – o ile to możliwe – wszystkie baterie (akumulatorowe) oraz wszystkie lampy, które można wyjąć bez ich zniszczenia.

Należy pamiętać, że użytkownik jest odpowiedzialny za usunięcie danych osobowych z urządzenia, które ma zostać zutylizowane.

Urządzenie może zawierać substancje, które w przypadku nieprawidłowej utylizacji mogą zagrażać środowisku i zdrowiu ludzi. Recykling materiałów pomaga zmniejszyć ilość odpadów i oszczędzać zasoby. Zbierając stare urządzenia oddzielnie i poddając je recyklingowi, pomagasz zapobiegać negatywnemu wpływowi na środowisko i zdrowie ludzi.

exQUISIT

GGV HANDELSGES. MBH & CO. KG
AUGUST-THYSSEN-STR. 8
D-41564 KAARST
NIEMCY

KS320-VH-040D_BDA_DE-EN_E1-2-REV-2024-04-P-FO.DOCX

www.exquisit.de