



BOSCH



Zarejestruj swoje
nowe urządzenie
w serwisie MyBosch już
teraz i uzyskaj
bezpłatne korzyści: bosch-home.com/
Witamy

pralka

WAN28127

[de] Instrukcja obsługi i montażu

Z

Więcej informacji i wyjaśnień można znaleźć w Internecie:



Spis treści

1 Bezpieczeństwo	4 1.1	8 klawiszy	23
Informacje ogólne	4 1.2	9 Program.....	24
Przeznaczenie	4	10 Akcesoria	28
1.3 Ograniczenie grupy użytkowników	4 1.4	11 Pranie	28 11.1
Bezpieczna instalacja	5 1.5	Przygotowanie prania	28
Bezpieczne użytkowanie	7 1.6	12 Detergenty i środki pielęgnacyjne telefon	29
czyszczenie i konserwacja rzuć	9	13 Podstawowa obsługa	29 13.1 Włączanie urządzenia
2 Unikanie szkód materialnych	11	29 13.2 Ustawianie programu	29 13.3 Wyświetlanie ustawień programu
3 Ochrona środowiska i oszczędzanie	12 3.1	dopasowanie.....	29 13.4
Utylizacja opakowań	12 3.2	Wkładanie prania.....	29 13.5 Wkładanie dozownika płynnego
Oszczędność energii i zasobów		detergentu.....	30 13.6 Używanie
12 12 3.3 Tryb oszczędzania energii		dozownika płynnego detergentu.....	30
4 Instalacja i podłączenie	13	13.7 Detergenty i środki pielęgnacyjne Napełnianie pralki	30
4.1 Rozpakowanie urządzenia.....	13 4.2	13.8 Uruchomienie programu	31 13.9
Zakres dostawy.....	13 4.3	Zmiana czasu zakończenia aktywnego programu	31 13.10 Namaczanie prania
Wymagania dotyczące miejsca instalacji.....	13	31 13.11 Dodawanie prania	
4.4 Usunąć blokadę transportowe nen.....	14 4.5	31 13.12 Anulowanie programu	31 13.13
Podłączanie urządzenia	15 4.6	Kontynuowanie programu z zatrzymaniem płukania	32 13.14 Wyjmowanie prania
Wyrównywanie urządzenia.....	17	32 13.15 Wyłączanie urządzenia	32
5 Poznaj swoją pralkę.....		14 Kontrola rodzicielska	32 14.1
18 5.1 Urządzenie.....	18	Aktywowanie kontroli rodzicielskiej....	32 14.2
5.2 Szuflada na detergent	18 5.3	Dezaktywowanie kontroli rodzicielskiej- w.....	32
Panel sterowania	19		
6 Przed pierwszym użyciem	20 6.1		
Uruchomienie cyklu prania bez wody	20		
7 Wyświetlacz.....	21		

15 Ustawienia podstawowe	33 15.1
Przegląd ustawień	
podstawowych	33 15.2
Zmiana ustawień podstawowych...	34
16 Licznik programów.....	34 16.1
Wywołanie licznika programów.....	34
17 Czyszczenie i pielęgnacja	34 17.1
Czyszczenie bębna	34 17.2
Czyszczenie szufladki na	
detergent	34
17.3 Czyszczenie pompy spustowej	35
18 Rozwiązywanie problemów	39 18.1
Zwalnianie awaryjne.....	49
19 Transport, magazynowanie i	
Utylizacja	49 19.1
Demontaż urządzenia	49 19.2
zabezpieczeń	
transportowych	49
19.3 Uruchom ponownie urządzenie	
mężczyzn.....	49 19.4
Utylizacja starego sprzętu.....	50
20 Obsługa klienta.....	50 20.1
Numer produktu (E-No.) i numer	
produkcyjny	
(FD)	50
21 Wartości zużycia.....	51
22 Dane techniczne	51



1 Bezpieczeństwo

Należy zapoznać się z poniższymi instrukcjami bezpieczeństwa.

1.1 Informacje ogólne



Przeczytaj uważnie niniejszą instrukcję.

Zachowaj instrukcję i informacje o produkcie,
do późniejszego użytku lub dla kolejnego właściciela.

Nie podłączaj urządzenia, jeżeli uległo uszkodzeniu podczas transportu.

1.2 Przeznaczenie Urządzenie należy stosować

wyłącznie do: ; prania tkanin nadających

się do prania w pralce oraz wełny nadającej się do prania ręcznego, zgodnie z

zaleceniami na metce. ; stosowania

wody z kranu i dostępnych w sprzedaży detergentów i środków pielęgnacyjnych

nadających się do prania w pralce. ; w gospodarstwach

domowych i zamkniętych pomieszczeniach w domu.

do wysokości 4000 m n.p.m.

1.3 Ograniczenia użytkowników Urządzenie to może

być używane przez dzieci w wieku 8 lat i starsze oraz osoby o ograniczonej sprawności

fizycznej, sensorycznej lub umysłowej, a także osoby nieposiadające odpowiedniego

doświadczenia i/lub wiedzy, jeśli znajdują się pod nadzorem lub zostały

poinstruowane w zakresie bezpiecznego korzystania z urządzenia i rozumieją
wynikające z tego zagrożenia.

Dzieciom nie wolno bawić się urządzeniem.

Czyszczenie i konserwacja urządzenia nie mogą być wykonywane przez dzieci bez
nadzoru.

Trzymaj dzieci poniżej 3 lat i zwierzęta domowe z dala od urządzenia.

1.4 Bezpieczna instalacja

OSTRZEŻENIE – Ryzyko porażenia prądem!

Nieprawidłowa instalacja jest niebezpieczna.

Podłącz urządzenie wyłącznie zgodnie z informacjami na tabliczce znamionowej. Zamknij i działaj.

Podłączaj urządzenie wyłącznie do prawidłowo zainstalowanego gniazdka.

Podłącz do źródła zasilania prądem przemiennym z uziemieniem.

Instalacja elektryczna domu musi być zabezpieczona przewodami ochronnymi. być prawidłowo zainstalowany. Instalacja musi mieć odpowiednio duży przekrój kabla.

W przypadku stosowania wyłącznika różnicowoprądowego należy używać tylko jednego

Wpisz za pomocą znaku  wstawić.

Nigdy nie zasilaj urządzenia za pomocą zewnętrznego urządzenia przełączającego, np. timer lub pilot zdalnego sterowania.

Po zainstalowaniu urządzenia wtyczka sieciowa kabla zasilającego musi być swobodnie dostępna. Jeśli swobodny dostęp nie jest możliwy, w trwale wykonanej instalacji elektrycznej należy zainstalować urządzenie rozłączające wszystkie bieguny zgodnie z przepisami instalacyjnymi.

Podczas ustawiania urządzenia należy upewnić się, że kabel zasilający nie jest przytrzaśnięty ani uszkodzony.

Uszkodzona izolacja kabla zasilającego jest niebezpieczna.

Nigdy nie dopuść do kontaktu przewodu zasilającego z gorącymi częściami urządzenia lub źródłami ciepła.

Nigdy nie przecinaj kabla zasilającego ostrymi końcami lub krawędziami. stykać.

Nigdy nie zginaj, nie zginiataj ani nie modyfikuj kabla zasilającego. dern.

OSTRZEŻENIE – Niebezpieczeństwo pożaru!

Korzystanie z długiego przewodu zasilającego i nieautoryzowanych adapterów jest niebezpieczne.

Nie należy używać przedłużaczy ani listew zasilających z wieloma gniazdami. odwracać się.

de Security

Używaj wyłącznie adapterów i kabli zasilających zatwierdzonych przez producenta.

Jeśli kabel zasilający jest za krótki i nie nadaje się do użytku

Jeżeli masz dostęp do kabla przyłączeniowego, skontaktuj się z wykwalifikowanym elektrykiem, który dostosuje domową instalację.

 **OSTRZEŻENIE** – Ryzyko obrażeń!

Duży ciężar urządzenia może powodować obrażenia podczas podnoszenia Ołów.

Nie podnoś urządzenia samodzielnie.

Jeżeli urządzenie to jest nieprawidłowo używane w pralko-suszarce zostanie umieszczone, zainstalowane urządzenie może spaść.

Suszarkę podłączaj wyłącznie za pomocą zestawu przyłączeniowego

Ustawianie suszarek na pralkach jest zabronione. Żadna inna metoda instalacji nie jest dozwolona.

Nie instaluj urządzenia w pralko-suszarce, jeśli

Producent suszarki nie oferuje odpowiedniego zestawu przyłączeniowego.

Brak urządzeń różnych producentów i o różnych parametrach o różnej głębokości i szerokości w kolumnie pralko-suszarki.

Nie należy umieszczać kolumny pralko-suszarki na postumencie, gdyż może to spowodować przewrócenie się urządzenia.

 **OSTRZEŻENIE** – Niebezpieczeństwo uduszenia!

Dzieci mogą naciągać sobie materiały opakowaniowe na głowy albo owinąć się nim i udusić.

Trzymaj materiały opakowaniowe poza zasięgiem dzieci.

Nie pozwalaj dzieciom bawić się materiałem opakowaniowym.

 **UWAGA** – Ryzyko obrażeń!

Urządzenie może wibrować lub poruszać się podczas pracy.

gen.

Urządzenie należy ustawić na czystej, płaskiej i stabilnej powierzchni. miejsce.

Wypoziomuj urządzenie za pomocą nóżek i poziomicy. celować.

Nieprawidłowo poprowadzone węże i kable zasilające stwarzają ryzyko potknięcia.

Poprowadź węże i kable zasilające w taki sposób, aby nie występowało ryzyko potknięcia.

Przemieszczanie urządzenia za wystające elementy, np. drzwi urządzenia, może spowodować odłamanie się jego części. Nie przemieszczaj urządzenia, trzymając za wystające elementy.



UWAGA – Niebezpieczeństwo skaleczenia!

Ostre krawędzie urządzenia mogą spowodować skaleczenia w przypadku dotknięcia.

Nie dotykaj urządzenia ostrymi krawędziami. Podczas instalacji i transportu zakładaj rękawice ochronne. urządzenia.

1.5 Bezpieczne użytkowanie



OSTRZEŻENIE – Ryzyko porażenia prądem!

Uszkodzone urządzenie lub przewód zasilający jest niebezpieczny. Nigdy nie używaj uszkodzonego urządzenia. Nigdy nie ciągnij za przewód zasilający, aby odłączyć urządzenie od zasilania. Zawsze ciągnij za wtyczkę przewodu zasilającego.

W przypadku uszkodzenia urządzenia lub przewodu zasilającego należy natychmiast odłączyć przewód zasilający lub wyłączyć bezpiecznik w skrzynce bezpiecznikowej i zamknąć zawór wody.

Skontaktuj się z obsługą klienta. Strona 50.

Wniknięcie wilgoci może spowodować porażenie prądem. Używaj urządzenia wyłącznie wewnątrz pomieszczeń. Nigdy nie wystawiaj urządzenia na działanie nadmiernego ciepła lub wilgoci. Do czyszczenia urządzenia nie używaj urządzeń czyszczących parą, urządzeń wysokociśnieniowych, węży ani głowic prysznicowych.

de Security

 **OSTRZEŻENIE – Ryzyko uszkodzenia zdrowia!**

Dzieci mogą zamknąć się w urządzeniu, narażając tym samym swoje życie na niebezpieczeństwo.

Nie instaluj urządzenia za drzwiami, które uniemożliwiają
Drzwi urządzenia zablokowane lub nieotwierane.

W przypadku urządzeń, których już nie używasz, odłącz przewód zasilający, a następnie
przetnij przewód zasilający i uszkodz zamek na drzwiach urządzenia w takim stopniu, że
drzwi urządzenia nie będą się już zamykać.

 **OSTRZEŻENIE – Niebezpieczeństwo uduszenia!**

Dzieci mogą wdychać lub połknąć małe części, co może skutkować zadławieniem.

Trzymaj małe części

poza zasięgiem dzieci. Nie pozwalaj dzieciom
bawić się małymi częściami.

 **OSTRZEŻENIE – Niebezpieczeństwo zatrucia!**

Detergenty i środki pielęgnacyjne mogą powodować zatrucie w przypadku spożycia. W razie

przypadkowego połknięcia, zasięgnij porady lekarza. Przechowuj detergenty i środki
pielęgnacyjne poza zasięgiem dzieci.
ren.

 **OSTRZEŻENIE – Ryzyko wybuchu!**

Jeżeli pranie zostało wstępnie oczyszczone detergentami na bazie rozpuszczalnika, może to
spowodować wybuch w urządzeniu. Przed praniem dokładnie wypłucz oczyszczone
pranie wodą .

umyć.

 **UWAGA – Ryzyko obrażeń!**

Wchodzenie na urządzenie lub stawanie na nim może spowodować pęknięcie płytki osłonowej.

Nie

stawać na urządzeniu ani nie wspinać się na nie.

Siedzenie lub opieranie się o otwarte drzwi może spowodować przewrócenie się urządzenia.

Nie

siadać ani nie opierać się o drzwi urządzenia. Nie stawiaj żadnych

przedmiotów na drzwiach urządzenia.

Próba sięgnięcia do obracającego się bębna może spowodować obrażenia dłoni.

Przed próbą

sięgnięcia do obracającego się bębna należy upewnić się, że bęben całkowicie się zatrzymał.

Czekać.



UWAGA – Ryzyko oparzenia!

Roztwór detergentu nagrzewa się podczas prania w wysokich temperaturach.

Nie

dotykaj gorącego roztworu detergentu.



UWAGA – Ryzyko oparzenia!

Podczas otwierania szuflady na detergenty, detergenty i środki pielęgnacyjne mogą

rozpryskiwać się z urządzenia. Kontakt z oczami lub skórą może spowodować

podrażnienie. W przypadku kontaktu z detergentami

lub środkami pielęgnacyjnymi, dokładnie przemyć oczy lub skórę czystą wodą. W

razie przypadkowego połknięcia, zasięgnąć porady lekarza.

Przechowywać detergenty i środki pielęgnacyjne poza zasięgiem dzieci.

ren.

1.6 Bezpieczne czyszczenie i konserwacja



OSTRZEŻENIE – Ryzyko porażenia prądem!

Niewłaściwe naprawy są niebezpieczne. Napraw

urządzenia może dokonywać wyłącznie przeszkolony i wykwalifikowany personel.

przeprowadzać coś.

Do naprawy urządzenia należy używać wyłącznie oryginalnych części zamiennych.
zostać wykrytym.

Jeśli przewód zasilający tego urządzenia jest uszkodzony, musi zostać wymieniony
przez producenta, dział obsługi klienta lub osobę o podobnych kwalifikacjach, aby
uniknąć zagrożenia.

Wniknięcie wilgoci może spowodować porażenie prądem. Do czyszczenia

urządzenia nie należy używać urządzeń czyszczących parą, urządzeń

wysokociśnieniowych, węży ani głowic prysznicowych.

de Security



OSTRZEŻENIE – Ryzyko obrażeń!

Stosowanie nieoryginalnych części zamiennych i akcesoriów jest niebezpieczne.

Stosuj wyłącznie oryginalne części zamienne i akcesoria producenta.
odwracać się.



OSTRZEŻENIE – Niebezpieczeństwo zatrucia!

Podczas stosowania środków czyszczących zawierających rozpuszczalniki mogą powstawać toksyczne opary.

Nie należy używać środków czyszczących zawierających rozpuszczalniki.

2 Unikaj uszkodzeń mienia

NIEBEZPIECZEŃSTWO!

Nieprawidłowe dozowanie płynów do płukania tkanin, Detergenty, środki pielęgnacyjne i środki czyszczące mogą negatywnie wpływać na działanie urządzenia.

Stosuj się do zaleceń producenta dotyczących dawkowania.

Przekroczenie maksymalnego

Ilość ładunku wpływa na

Funkcja urządzenia.

Maksymalne obciążenie dla
zwróć uwagę na każdy program i
nie przekraczać.

„Programy”, strona 24

Urządzenie jest przeznaczone do transportu z

Blokady transportowe zabezpieczone.

Blokady transportowe nie zostały usunięte
może spowodować uszkodzenie mienia i sprzętu.

Przed uruchomieniem należy całkowicie
usunąć wszystkie zabezpieczenia transportowe
i przechowywać.

Przed każdym transportem należy sprawdzić wszystkie środki transportu

Aby uniknąć uszkodzeń podczas transportu,
należy całkowicie zamontować blokady
portu.

Nieprawidłowe podłączenie

Wąż doprowadzający wodę może spowodować
spowodować uszkodzenie mienia.

Dokręć ręcznie połączenia śrubowe na dopływie
wody.

Podłącz bezpośrednio wąż doprowadzający wodę

Podłącz do kranu bez konieczności
stosowania dodatkowych elementów
przyłączeniowych, takich jak adaptery,
przedłużki czy zawory.

Obudowa zaworu węża doprowadzającego

wodę nie ma kontaktu z
środowisko i nikt

podlega działaniu sił zewnętrznych.

Upewnij się, że wewnątrz
średnica kranu

wynosi co najmniej 17 mm.

Upewnij się, że długość
Gwint w miejscu podłączenia do kranu ma
min. 10 mm.

Zbyt małe lub zbyt duże ciśnienie wody może
zakłócić działanie urządzenia.

Upewnij się, że woda
ciśnienie w sieci wodociągowej co najmniej
100 kPa
(1 bar) i maksymalnie 1000 kPa
(10 barów).

Jeżeli ciśnienie wody przekroczy określoną
wartość maksymalną,
zawór redukcyjny ciśnienia musi
pomiędzy przyłączem wody pitnej
i zestaw węży urządzenia muszą być
zainstalowane.

Nie podłączaj urządzenia do kranu mieszczonego
bezcisnieniowego podgrzewacza wody.

Zmodyfikowane lub uszkodzone węże
wodne mogą spowodować szkody materialne i
spowodować uszkodzenie urządzenia.

Nigdy nie zaginaj węży wodnych,
ściskać, zmieniać lub ciąć.

Używaj wyłącznie dostarczonych węży wodnych
lub użyj oryginalnych węży zamiennych.

Nigdy nie używaj węży ogrodowych
ponowne użycie.

Firma z zanieczyszczeniem lub
Zbyt gorąca woda może spowodować
uszkodzenie mienia i sprzętu.

Do zasilania urządzenia należy używać
wyłącznie zimnej wody wodociągowej.
Nieodpowiednie środki czyszczące mogą
uszkodzić powierzchnie urządzenia.

Bez ostrych i ściernych elementów
Użyj środków czyszczących.

Nie należy używać środków czyszczących
zawierających silny alkohol.
Nie używaj twardych gąbek ani
Używaj gąbek czyszczących.

de Ochrona środowiska i oszczędności

Urządzenie należy czyścić wyłącznie wodą i miękką, wilgotną ściereczką.

W przypadku kontaktu z urządzeniem, Usuń wszelkie pozostałości detergentu, rozpyloną ciecz lub pozostałości.

3. Ochrona środowiska i Ratować

3.1 Utylizacja opakowań

Materiały opakowaniowe są przyjazne dla środowiska i nadają się do recyklingu.

Poszczególne elementy należy utylizować oddzielnie, zgodnie z rodzajem.

3.2 Energia i zasoby ratować

Jeśli zastosujesz się do tych instrukcji, Twoje urządzenie zużywa mniej energii i woda.

Używaj programów z niską temperaturą i dłuższym czasem prania oraz wykorzystuj maksymalny wsad.

a Zużycie energii i wody
wykorzystanie serwera jest najbardziej efektywne.

Dawkuj detergent w zależności od stopnia zabrudzenia prania.

a W przypadku lekkich i normalnych zabrudzeń należy użyć mniejszej ilości Detergent jest wystarczający. Postępuj zgodnie z zaleceniami dotyczącymi dawkowania. Producent detergentów.

W przypadku tkanin lekko i normalnie zabrudzonych należy obniżyć temperaturę prania.

a W niższych temperaturach urządzenie zużywa mniej energii. W przypadku lekkich i normalnych zabrudzeń wymagane jest również niższe zużycie energii. Wystarczająca jest temperatura podana na metce dotyczącej pielęgnacji.

Ustaw maksymalną prędkość wirowania, jeśli pranie ma być następnie należy suszyć w suszarce bębnowej.

Suszarka do prania skraca

Czas trwania programu suszenia i zmniejsza zużycie energii. Z wyższą prędkością wirowania resztkowa wilgoć w praniu zmniejsza się, a objętość Wzrasta hałas spinowy.

Pierz ubrania bez prania wstępnego.

a Pranie z wstępnym praniem wydłuża czas trwania programu i zwiększa zużycie energii i Zużycie wody.

Urządzenie posiada automatyczną regulację ilości.

a Automatyczna kontrola ilości dostosowuje Zużycie wody i czas trwania programu są optymalnie dostosowane do rodzaju tkaniny i wielkości wsadu.

3.3 Tryb oszczędzania energii

Jeżeli używasz urządzenia przez dłuższy okres czasu nie jest używany, automatycznie przełącza się w tryb oszczędzania energii.

Tryb oszczędzania energii został zakończony, poprzez ponowne uruchomienie urządzenia z.

4 Konfiguracja i Łączyć

4.1 Rozpakowanie urządzenia

NIEBEZPIECZEŃSTWO!

Przedmioty pozostałe w bębnie, które nie nadają się do użytku w urządzeniu może prowadzić do Uszkodzenia mienia i sprzętu
Ołów.

Przed rozpoczęciem użytkowania należy sprawdzić te elementy i dołączone akcesoria wyjąć z bębna.

1. Usuń z urządzenia wszelkie materiały opakowaniowe i osłony ochronne.

„Utylizuj opakowanie”,
Strona 12

2. Sprawdź, czy urządzenie nie ma widocznych uszkodzeń.
3. Otwórz drzwi.
4. Wyjmij akcesoria z bębna.
5. Zamknij drzwi.

4.2 Zakres dostawy

Po rozpakowaniu sprawdź wszystko
Części uszkodzone podczas transportu i
Kompletność dostawy.

NIEBEZPIECZEŃSTWO!

Przedsiębiorstwo z niekompletnym lub
Wadliwe akcesoria mogą zakłócić działanie
urządzenia lub spowodować
Uszkodzenia mienia i sprzętu
Ołów.

Nie należy używać urządzenia z niekompletnymi
lub uszkodzonymi akcesoriami.

Odpowiednie akcesoria przed
Wymień akumulator podczas pracy
urządzenia. „Akcesoria”, strona 28

Uwaga: Urządzenie było fabrycznie
przetestowane pod kątem prawidłowego działania.
W urządzeniu mogą pozostać plamy wody.
Plamy te znikną po pierwszym cyklu prania.

Dostawa obejmuje:
Pralka

Dokumenty towarzyszące

i Blokady transportowe

„Usuwanie blokad transportowych”, strona
14

i Zaśleпки

Waż doprowadzający wodę

„Podłączanie węża doprowadzającego
wodę”, strona 15

4.3 Wymagania dotyczące Miejsce instalacji



OSTRZEŻENIE

Ryzyko porażenia prądem!

Urządzenie zawiera części pod napięciem.

Dotknięcie części pod napięciem jest
niebezpieczne.

Nie używaj urządzenia bez płytki osłonowej
działać.



OSTRZEŻENIE

Ryzyko obrażeń!

Podczas operacji na bazie,

przechylić urządzenie.

Przed użyciem sprawdź stopy

na piedestale z

zaczepy mocujące strona 28

instrukcje producenta.

NIEBEZPIECZEŃSTWO!

Zamarzająca woda resztkowa w urządzeniu
może spowodować uszkodzenie urządzenia.

Nie należy używać urządzenia w miejscach narażonych na działanie mrozu.
obszarach lub na zewnątrz.

de Konfiguracja i podłączenie

Jeżeli urządzenie jest przechylone o ponad 40° resztkowa woda z urządzenia przeciekać i powodować szkody materialne.

Ostrożnie przechyl urządzenie.
Transportuj urządzenie w pozycji pionowej.

Miejsce instalacji	Wymagania
opierać	Urządzenie z Zaczepy mocujące Strona 28.
	
Sufit z belek drewnianych	Urządzenie montowane jest na płycie drewnianej wodoodpornej (grubość umysł. 30 mm) skonfigurować jest mocno przykręcony do podłogi.
	
aneks kuchenny	Tylko urządzenie Umieścić pod ciągłym blatem roboczym, który jest mocno połączony z Sąsiadujące szafki połączone jest. Wymagane Szerokość niszy: 60 cm.
	
Na ścianie. Bez kabla zasilającego.	
	i nie Węże między ścianą a Zacisk urządzenia- męzczyźni.

4.4 Śluzy transportowe usunąć

Urządzenie jest przeznaczone do transportu z Blokady transportowe umieszczone z tyłu urządzenia.

Uwaga: Zachowaj śruby zabezpieczające transport i Przechowuj rękawy do późniejszego transportu. „Założ blokady transportowe”, Strona 49

1. Wyciągnij węże z uchwytów.

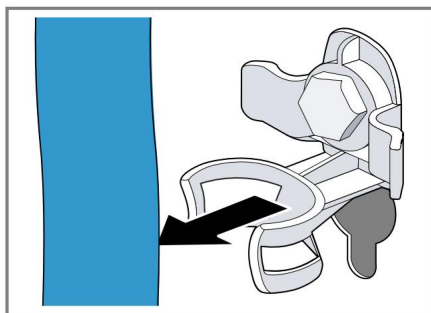

2. Odkręć i wyjmij wszystkie śruby 4 blokad transportowych za pomocą klucza o rozmiarze 13.

① ②

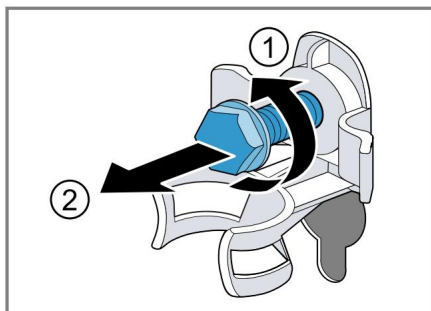

3. Odłącz kabel zasilający od uchwyty.

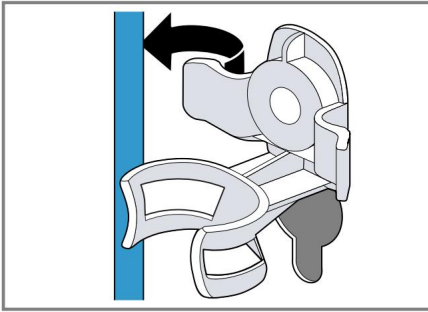

4. Zdejmij 4 tuleje.

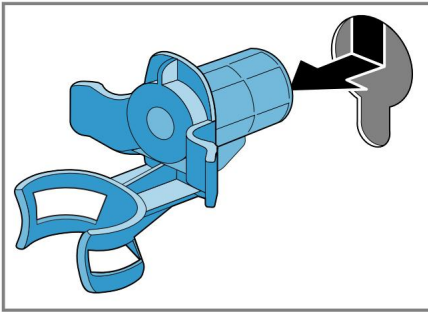

5. Załóż 4 zaślepki.

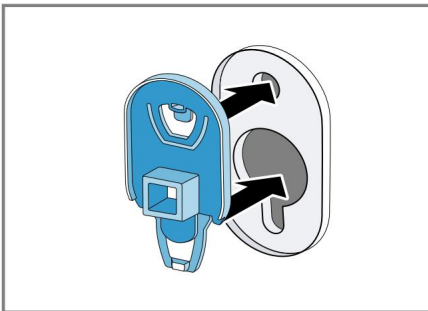

6. Przesuń 4 zaślepki w dół.

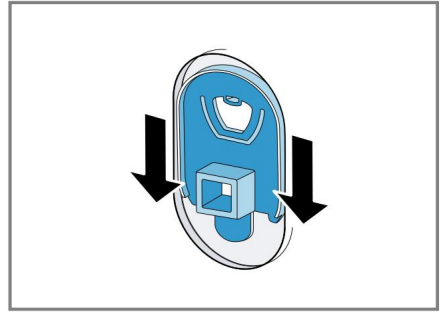

Uwaga: Aby założyć blokady transportowe do urządzenia na czas transportu, należy wykonać te czynności w odwrotnej kolejności.

4.5 Podłączenie urządzenia

Podłącz wąż doprowadzający wodę

Uwaga: Upewnij się, że urządzenie jest podłączone do sieci wodociągowej wyposażonej w zabezpieczenie przed zanieczyszczeniem wody pitnej poprzez przepływ zwrotny (zgodnie z normą DIN EN 1717). Zawory/krany przyłączeniowe przeznaczone do tego celu są wyposażone w to zabezpieczenie, jeśli instalacja domowa jest prawidłowo wykonana.

de Konfiguracja i podłączenie

1. Podłącz wąż doprowadzający wodę do urządzenia.

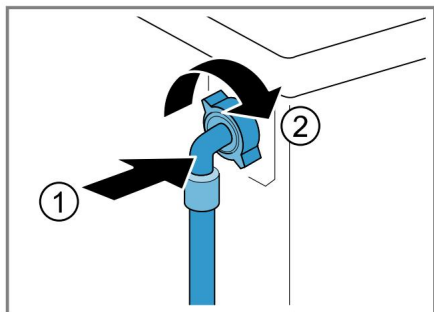

2. Podłącz wąż doprowadzający wodę do Podłącz zawór wodny (26,4 mm = 3/4").

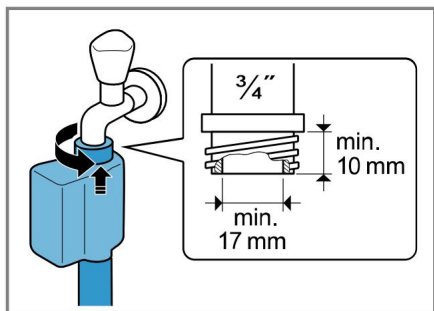

3. Ostrożnie otwórz kran i sprawdź czy punkty połączeń są dobrze dokręcone.

Typy połączeń odpływ wody

Informacje te pomogą Ci podłączyć urządzenie do odpływu wody.

NIEBEZPIECZEŃSTWO!

Podczas wypompowywania wody wąż spustowy znajduje się pod ciśnieniem i może odłączyć od zainstalowanego punktu przyłączeniowego.

Chronić wąż spustowy wody przed zapobiec przypadkowemu uwolnieniu.

Uwaga: Proszę zwrócić uwagę na wysokość pompowania.

Maksymalna wysokość pompowania wynosi 100 cm.

Syfon	Punkt połączenia z
	zacisk węży (24-40 mm) bezpieczne.
Umywalka łazienkowa	Wąż spustowy wody z kolektor
	Strona 28 naprawić i zabezpieczyć.
rura plastikowa z gumowym rękawem lub wąż	Wąż spustowy wody z kolektor
	Strona 28 naprawić i zabezpieczyć.

Podłącz urządzenie elektrycznie

Uwaga: Instalacja elektryczna tego urządzenia musi być zgodna z lokalnymi przepisami

i przepisów bezpieczeństwa, a także powinien obejmować wyłącznik różnicowoprądowy.

1. Odłącz przewód zasilający od kabel łączący urządzenia z Gniazdo zasilania w pobliżu urządzenia umieścić.
Dane dotyczące połączenia urządzenia można znaleźć w danych technicznych Strona 51.
2. Sprawdź, czy wtyczka zasilania jest dobrze zamocowana sprawdzać.

4.6 Wyrównanie urządzenia

Aby zmniejszyć hałas i wibracje

Aby zmniejszyć wibracje i zapobiec przesuwaniu się urządzenia, należy wyrównać

Wyłącz urządzenie w prawidłowy sposób.

1. Odkręć nakrętki zabezpieczające zgodnie z ruchem wskazówek zegara za pomocą klucza 17 mm. jego.

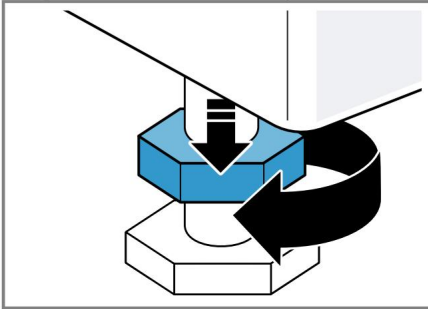

2. Aby wyrównać urządzenie, Obróć nóżki urządzenia. Sprawdź ustawienie za pomocą poziomicy.

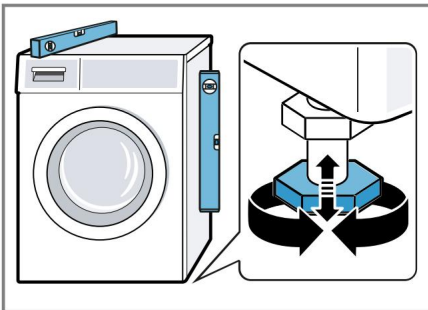

Wszystkie nóżki urządzenia muszą być mocno osadzone stań na ziemi.

3. Dokręć nakrętki zabezpieczające za pomocą Dokręć śrubę ręcznie do obudowy, używając klucza o rozmiarze 17.

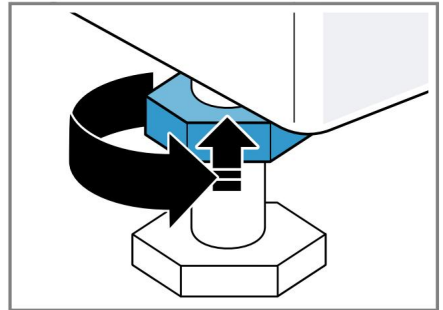

Trzymaj mocno podstawę urządzenia i nie zmieniaj wysokości.

5. Poznanwanie się

5.1 Urządzenie

Tutaj znajdziesz przegląd komponentów swojego urządzenia.

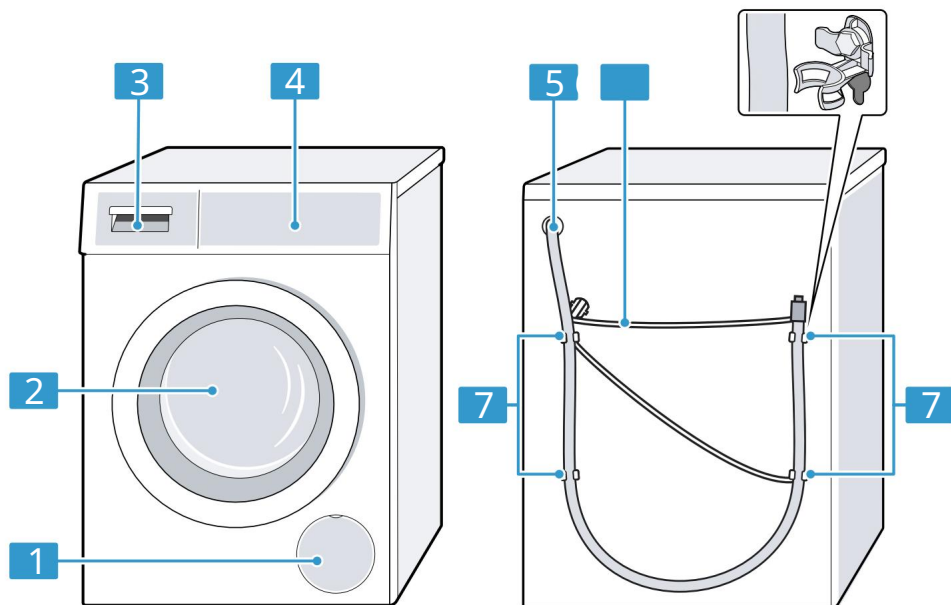

W zależności od typu urządzenia szczegóły obrazu, takie jak kolor i kształt, mogą się różnić.

1 Kłapka konserwacyjna pompy spustowej
Strona 35

2 typy

3 Szuflada na deterenty Strona
18

4 Panel sterowania Strona 19

5 Wąż spustowy wody Strona 16

6 Kabel zasilający Strona 16

7 Śluz transportowe Strona 14

5.2 Szuflada na deterenty

Uwaga: Należy przestrzegać instrukcji producenta dotyczących stosowania i dawkowania detergentów i środków pielęgnacyjnych, a także informacji zawartych w opisach programów.

„Programy”, strona 24

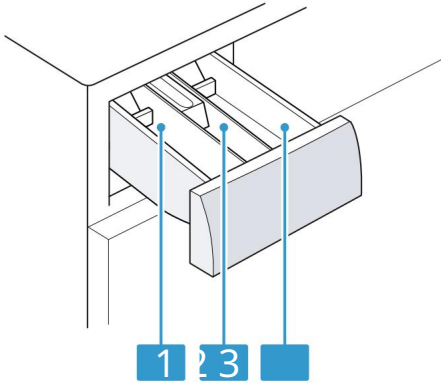

1 Komora II: Detergent do prania zasadniczego

2 Komora płyn do płukania tkanin

3 Komora I: Detergent do Pranie wstępne

5.3 Panel sterowania

Za pomocą panelu sterowania możesz ustawić wszystkie funkcje swojego urządzenia i uzyskać informacje na temat jego stanu pracy.

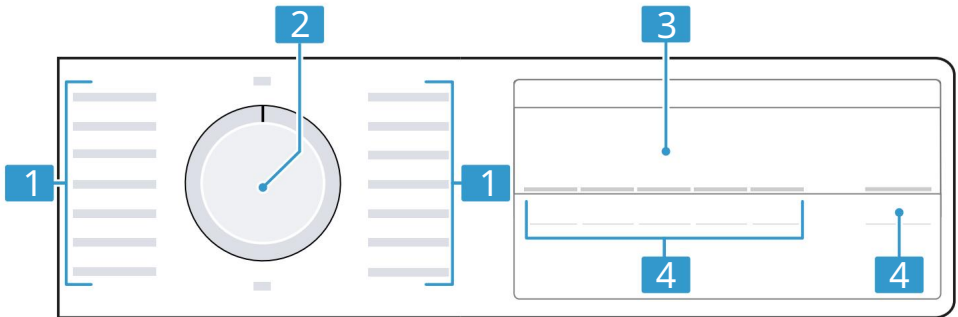

1 Programy Strona 24

2 Selektor programów Strona 29

3 Wyświetlacz Strona 21

4 przyciski strona 23

użycie

6 Przed pierwszym użyciu

Przygotuj urządzenie do użycia.

6.1 Uruchom pusty cykl prania

Urządzenie zostało sprawdzone przed opuszczeniem. Dokładnie przetestowane w fabryce. Aby usunąć resztki wody, należy za pierwszym razem wyprać je bez prania.

1. Ustaw selektor programu na czyszczenie bębna.
2. Zamknij drzwi.
3. Wyciągnij szufladkę na detergent.
4. Wlej około 1 litra wody z kranu do Napełnij komorę II.

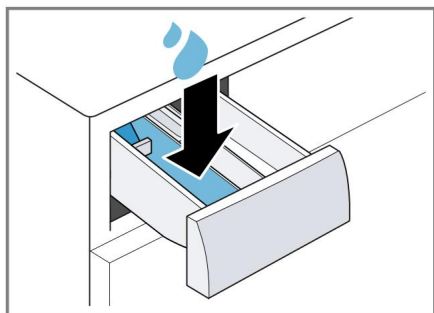

5. Wsyp proszek do prania zawierający wybielacz do przegródki II.

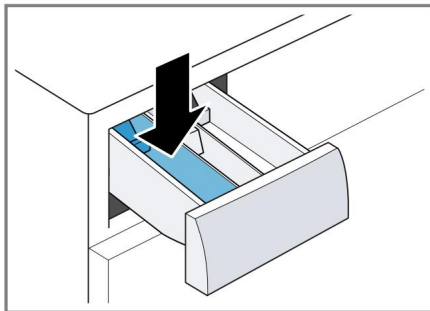

- Aby uniknąć pienienia, użyj tylko połowy
- W przypadku lekkich zabrudzeń należy użyć detergentu zalecanego przez producenta. Nie należy używać detergentu do wełny ani detergentów delikatnych. używać.
6. Włóż szufladkę na detergent naciskać.
 7. Aby uruchomić program kliknij Naciśnij Start / Przeładuj.
a Na wyświetlaczu widać pozostały czas Czas trwania programu.
a Po zakończeniu programu na wyświetlaczu pojawia się komunikat „Koniec”.
 8. Rozpocznij pierwszy cykl prania lub selektor programów na Ustaw na Wyłączone, aby wyłączyć urządzenie.
„Podstawowa obsługa”,
Strona 29

7 Wyświetlacz



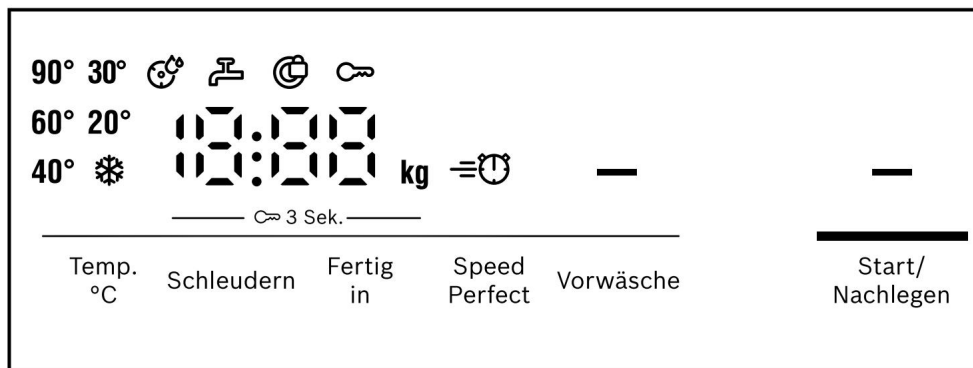



Na wyświetlaczu wyświetlane są aktualne ustawienia, opcje lub
Teksty informacyjne.



Przykładowy wyświetlacz

Wyświetl	Opis
0:40 ¹	Szacowany czas trwania programu lub pozostały czas programu w godzinach i minutach.
10 godzin ¹	Czas zakończenia programu „Przyciski”, strona 23
8,0 ¹	Zalecane maksymalne obciążenie dla danego programu w kg.
---- 1400	Ustaw prędkość wirowania w obr./min. „Przyciski”, strona 23 0: brak końcowego wirowania, tylko opróżnianie -- -: Zatrzymanie płukania, bez spuszczenia wody
❄ - 90	Ustaw temperaturę w °C. „Przyciski”, strona 23 ❄ (zwany)
—	Rozpocznij, anuluj lub wstrzymaj Zapala się: Program jest uruchomiony i można go anulować lub wstrzymane. Miga: Można uruchomić lub kontynuować program stać się.
-P-	Pauza Status programu
---	Zawór sputujący Status programu
¹ Przykład	

Wyświetlacz

Reklama	Opis
Koniec	Koniec programu Status programu
	Zapala się: Blokada dziecięca jest włączona. ; miga: blokada dziecięca jest włączona i urządzenie został uruchomiony. „Dezaktywacja kontroli rodzicielskiej”, strona 32
	Aktywowane jest pranie wstępne. „Przyciski”, strona 23
	Aktywowano skrócony czas trwania programu. „Przyciski”, strona 23
	Miga: Bęben brudny. Uruchom program. Czyszczenie bębna w celu czyszczenia i pielęgnacji bębna i dozownika detergentu. „Czyszczenie bębna”, strona 34
•	Zapala się: System kontroli napięcia wstrzymał program z powodu nadmiernych spadków napięcia. Napięcie jest teraz ponownie akceptowalne i program będzie kontynuowany. Uwaga: Czas trwania programu ulega wydłużeniu.
:	miga: System kontroli napięcia zatrzymał program z powodu niedopuszczalnych spadków napięcia wstrzymano. Uwaga: Program będzie kontynuowany, gdy napięcie znów będzie dopuszczalne.
	Zapala się: Drzwi są zablokowane i nie można ich otworzyć stać się. ; miga: Drzwi nie są zamknięte. ; off: Drzwi są odblokowane i można je otworzyć.
	Brak ciśnienia wody. Ciśnienie wody w kranie jest za niskie.
E:35 / -101	Kod błędu, wyświetlacz błędu, sygnał. „Rozwiązywanie problemów”, strona 39
¹	Przykład

8 przycisków

Wybór ustawień programu zależy od wybranego programu.

Smak	Wybór	więcej informacji
Start / Uzupełnij i start	anulować pauza	Rozpocznij, anuluj lub pauza.
Idealna prędkość	aktywuj i dezaktywować	Aktywuj skrócony czas trwania programu lub dezaktywuj. Uwaga: Zużycie energii wzrasta Nie ma to wpływu na efekty prania.
Zakończono w	do 24 godzin	Ustaw czas zakończenia programu. Czas trwania programu jest już w ustaw liczbę godzin. Po uruchomieniu programu wyświetlany jest czas jego trwania.
Temp. °C	❄ - 90	Dostosuj temperaturę. Ustaw temperaturę w °C.
Temblak	- - - - 1400	Dostosuj prędkość wirowania lub - - - Aktywuj (zatrzymanie płukania). Ustaw prędkość wirowania w obr./min. min. Wybierając opcję - - - woda nie zostanie odpompowana na koniec cyklu prania. Pranie zostaje wypompowane, a wirowanie wyłączone. Pranie pozostaje w wodzie po płukaniu.
 3 sek.	aktywuj i dezaktywować	„Kontrola rodzicielska”, strona 32
Pranie wstępne	aktywuj i dezaktywować	Włączanie lub wyłączanie wstępnego prania, np. w przypadku prania mocno zabrudzonej odzieży.

programu

9 Program

Uwaga: Dodatkowe informacje dotyczące wyboru programu znajdują się na metkach środków do prania.

program	Opis	maks. Waga (kg) 8,0
Bawełna	<p>Prac trwałe tkaniny bawełniane, lniane i mieszane.</p> <p>Nadaje się również jako program skrócony do prania tkanin normalnie zabrudzonych, po aktywacji funkcji Speed Perfect.</p> <p>Programmeinstellung: ; max. 90 °C ; max. 1400 U/min</p>	5,01
Eko 40-60	<p>Pranie tkanin bawełnianych, lnianych i mieszanych.</p> <p>Uwaga: Tekstylnia, które można prać w temperaturze od 40°C do 60°C (według symbolu pielęgnacji), można prać razem.</p> <p>Wydajność prania odpowiada najlepszej możliwej klasie wydajności prania zgodnie z wymogami prawnymi.</p> <p>W tym programie temperatura prania jest automatycznie dostosowywana do wielkości wsadu, aby zapewnić optymalną efektywność energetyczną i najwyższą możliwą wydajność prania. Temperatury prania nie można zmienić.</p> <p>Ustawienia programu: Uwaga: W tym programie temperatura nie jest regulowana i jest ustawiana automatycznie. ; maks. - °C ; maks. 1400 obr./min</p>	8,0
Łatwy w pielęgnacji	<p>Prac tkaniny syntetyczne i mieszane.</p> <p>Ustawienia programu: ; maks. 60 °C ; maks. 1200 obr./min</p>	4,0
Szybko / Miks	<p>Pranie tkanin bawełnianych, lnianych, syntetycznych i mieszanych.</p> <p>Nadaje się do prania lekko zabrudzonych rzeczy.</p>	4,0

¹ Prędkość Idealna

² aktywowana Pranie nie jest możliwe

Program

program	Opis	maks. Bela- łajno (kg)
	<p>Ustawienia programu: maks. 60 °C maks. 1400 obr./min</p>	
Drobny / Jedwab	<p>Prac delikatne, nadające się do prania tkaniny z jedwabiu, wiskozy i materiałów syntetycznych. Użyj detergentu do tkanin delikatnych lub jedwabiu.</p> <p>Uwaga: Prac szczególnie delikatnie Tekstyli lub tekstyli z haczykami, oczkami lub wieszakami w siatce do prania.</p> <p>Ustawienia programu: maks. 40 °C maks. 800 obr./min</p>	2,0
 Chcieć	<p>Prac ręcznie i w palce tkaniny wełniane lub zawierające wełnę.</p> <p>Aby zapobiec kurczeniu się prania, bęben porusza tkaniny wyjątkowo delikatnie, robiąc długie przerwy.</p> <p>Użyj detergentu przeznaczonego do wełny.</p> <p>Ustawienia programu: maks. 40 °C maks. 800 obr./min</p>	2,0
Umyć	<p>Wyplukać, odwirować i odlać wodę.</p> <p>Ustawienie programu: maks. 1400 obr./min</p>	-
Chusta / Wypompowywanie	<p>Odwirować i odcedzić wodę.</p> <p>Jeśli chcesz tylko spuścić wodę, wybierz 0. Pranie nie zostanie wirowane.</p> <p>Ustawienie programu: maks. 1400 obr./min</p>	-
Higiena Plus	<p>Trwałe tekstyli z bawełny, lnu i tkanin mieszanych.</p> <p>Odpowiednie dla alergików i osób o zwiększonych wymaganiach higienicznych.</p> <p>Uwaga: Po osiągnięciu ustawionej temperatury Pozostaje to niezmiennie przez cały proces prania.</p> <p>Ustawienia programu: maks. 60 °C maks. 1400 obr./min</p>	6,5

¹ Speed Perfect aktywowany

² Pranie nie jest możliwe

programu

program	Opis	maks. Bela- łajno (kg)
Bluzka / Dół	<p>Prać niewymagające prasowania koszule i bluzki wykonane z bawełny, lnu, materiałów syntetycznych i tkanin mieszanych.</p> <p>Uwaga: Prać koszule i bluzki Jedwab lub delikatne materiały w programie Drobny / Jedwab.</p> <p>Ustawienia programu: maks. 60 °C maks. 800 obr./min</p>	2,0
Odzież sportowa	<p>Prać tekstylia sportowe i rekreacyjne wykonane z materiałów syntetycznych, mikrofibry i polaru.</p> <p>Użyj detergentu przeznaczonego do odzieży sportowej. Nie stosować płynu do zmiękczenia tkanin.</p> <p>Wskazówka: pranie mocno zabrudzonej odzieży należy prać w palce. Program łatwej obsługi.</p> <p>Ustawienia programu: maks. 40 °C maks. 800 obr./min</p>	2,0
Żelazna pomoc 	<p>Nadaje się do koszul, T-shirtów i podobnych materiałów tekstylnych z bawełny, lnu i tkanin mieszanych.</p> <p>Program do podgrzewania i parowania suchych tekstyliów za pomocą pary do suszenia tekstyliów rozłączyć się po zakończeniu programu lub ułatwić prasowanie.</p> <p>Obciążenie programu wynosi maksymalnie pięć Koszulki lub pięć koszulek.</p> <p>Aktywuj prędkość Idealne, jeśli chcesz wyprasować parą tylko jedną rzecz do prania.</p> <p>Notatki</p> <p>1 Po zakończeniu programu natychmiast powieś ciepłe i wyprasowane ubrania lub je wyprasuj.</p> <p>Tekstylia nie są prane ani czyszczone. Nie należy używać detergentów ani środków pielęgnacyjnych.</p> <p>Para jest gorąca i może uszkodzić niektóre rodzaje tkanin lub materiałów tekstylnych.</p> <p>Program nie nadaje się zatem do tkanin przeznaczonych do użytku na zewnątrz, ani do tkanin wykonanych z jedwabiu i wełny, takich jak: Nadaje się na sweter.</p>	- 2

¹ Speed Perfect aktywowany

² Pranie nie jest możliwe

program	Opis	maks. Bela- łajno (kg)
Łatwy w pielęgnacji Plus	<p>Ciemne i intensywne kolory tkanin bawełnianych i prac łatwe w pielęgnacji tkaniny, takie jak jeansy. Prac ubrania na lewej stronie poza.</p> <p>Użyj płynnego detergentu.</p> <p>Ustawienia programu: maks. 40 °C maks. 1200 obr./min</p>	4,0
Wyczyść bęben	<p>Czyszczenie i konserwacja bębna.</p> <p>Użyj programu w następujących przypadkach: przed pierwszym użyciem przy częstym praniu w temperaturze prania temperatura 40 °C i niższa po długiej nieobecności</p> <p>Użyj detergentu w proszku z wybielaczem. Wsyp detergent w proszku z wybielaczem do komory II prania głównego. „Szufłada na detergent”, strona 18</p> <p>Aby uniknąć pienienia, przekrój na pół Ilość detergentu.</p> <p>Nie stosować płynu do zmiękczenia tkanin.</p> <p>Nie należy używać detergentów wełnianych, delikatnych ani płynnych.</p> <p>Uwaga: Jeśli nie używasz programu z temperatury 60 °C lub wyższe, Wskaźnik czyszczenia bębna miga jako przypomnienie.</p>	- 2
Bardzo krótki 15'/30'	<p>Prac tekstylna bawełniana, syntetyczna i mieszana.</p> <p>Krótki program do prania lekko zabrudzonych małych rzeczy.</p> <p>Czas trwania programu wynosi około 30 minut.</p> <p>Jeśli chcesz skrócić czas trwania programu do 15 minut, aktywuj Speed Perfect. Maksymalny czas trwania programu wynosi 15 minut.</p> <p>Nośność została zmniejszona do 2,0 kg.</p> <p>Ustawienia programu: maks. 40 °C maks. 1200 obr./min</p>	4,0 2,01

¹ Speed Perfect aktywowany

² Pranie nie jest możliwe

Akcesoria

10 akcesoriów

Stosuj oryginalne akcesoria.

jest dostosowany do Twojego urządzenia.

Uwaga: niektóre akcesoria są w

Dostępne w innych kolorach. Kontakt

„Obsługa

klienta”, strona 50.

	używać	Numer zamówienia
Przedłużenie węża doprowadzającego wodę	Przedłuż wąż doprowadzający zimną wodę lub wąż doprowadzający wodę Aquastop (2,50 m).	WMZ2381
Zaczepy mocujące	Popraw stabilność urządzenia. WMZ2200	
Dłuższy wąż doprowadzający wodę	Standardowy wąż doprowadzający wodę przez długi-00353925 Wymień krótki wąż (2,20 m).	
Wieloraki	Napraw wąż spustowy wody.	00655300
Wkład do płynnego detergentu	Dozuj płynny detergent.	00605740
podium	Umieść urządzenie wyżej, aby umożliwić jego łatwe załadowanie i rozładowanie.	WMZP-W20W
Środek do czyszczenia pralki	Środki czyszczące do pielęgnacji urządzenia <small>przeźroczysta wewnętrzna.</small>	00311929
Zawór przyłączeniowy	Zawór przyłączeniowy jako urządzenie zabezpieczające przed cofaniem się wody do sieci wodociągowej.	10015611

11 Pralka

11.1 Przygotowanie prania

NIEBEZPIECZEŃSTWO!

Przedmioty pozostawione w praniu mogą uszkodzić pranie i

Uszkodzić bęben.

Przed rozpoczęciem pracy należy usunąć wszystkie elementy

Wyjąć z kieszeni na pranie.

Ogłoszenie

Kiedy przygotowujesz pranie, chronić urządzenie i

Tekstylią.

Wyszczotkuj piasek i ziemię

Pranie według koloru i materiału

sortuj i przestrzegaj etykiet pielęgnacyjnych

Zamki błyskawiczne, zapięcia na rzepy,

Zamknij haki i oczka

i Połącz paski materiałowe, wstążki materiałowe i sznurki

Kółka do zasłon i taśmy ołowiane usunąć

Małe i delikatne rzeczy pierz w siatce do prania.

duże i małe rzeczy do prania
myć się razem

Pranie ze świeżymi plamami
myć się podczas chodzenia

Pranie z zaschniętymi plamami
wstępnie obrobić i umyć kilka razy

Pranie rozłożone w
bęben układający

12 Detergenty i środki pielęgnacyjne

Instrukcja użytkownika producenta
i dawkowanie można znaleźć na
Opakowanie.

Notatki
podczas używania płynu
tylko detergenty samoczynnie płynące
Użyj płynnego detergentu

Nie mieszaj różnych płynnych detergentów

Nie mieszaj detergentu i płynu do płukania
tkanin

Nie należy stosować produktów
przeterminowanych i mocno zagęszczonych
bez rozpuszczalników, żrących
lub użyj środków odgazowujących

Używaj barwników oszczędnie,
Sól może atakować stal nierdzewną
Nie stosować w urządzeniu żadnych środków
odbarwiających

13 Podstawowy Działanie

13.1 Włącz urządzenie

Warunek wstępny: Urządzenie musi być prawidłowo
zainstalowane i podłączone.

„Konfiguracja i łączenie”,
Strona 13

Ustaw selektor programów na program.

13.2 Ustawianie programu

1. Obróć pokrętkę wyboru programu i ustaw je na
Ustaw żądany program. „Programy”, strona
24
2. W razie potrzeby dostosuj ustawienia
programu. „Dostosowywanie
ustawień programu”, strona 29

13.3 Ustawienia programu regulować

Warunek wstępny: Program jest
ustaw.
„Ustawianie programu”, strona 29
Dostosuj ustawienia programu
jego.
„Przyciski”, strona 23

Uwaga: Ustawienia programu
nie są trwale przechowywane w programie.

13.4 Dodawanie prania

Uwaga: Aby uniknąć zagnieceń, należy
przestrzegać maksymalnej
ładowności programów.
„Programy”, strona 24

Wymagania
Pranie jest przygotowane i posortowane

„Pranie”, strona 28
Bęben jest pusty.

1. Otwórz drzwi.
2. Umieść pranie w bębnie.
3. Zamknij drzwi.

Sprawdź, czy w drzwiach nie przytrzasnęło
się pranie.

de Operation

13.5 Użyj dozownika do płynnego detergentu

Jeśli używasz dozownika jako akcesorium w celu zamówienia należy użyć pomocy dozującej wstawić.

1. Wyciągnij szufladkę na detergent.

2. Wciśnij wkładkę w dół i Wyjmij szufladkę na detergent.

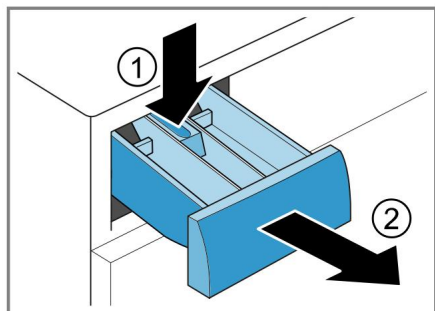

3. Włóż dozownik.

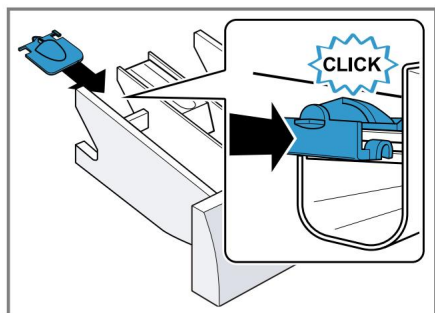

4. Włóż szufladkę na detergent

Tak było.

13.6 Pomoc w dozowaniu płynów użyj detergentu

Do dozowania płynnego detergentu, Możesz użyć dozownika w szufladzie na detergent.

1. Wyciągnij szufladkę na detergent.

2. Przesuń pomoc dozującą do przodu ben.

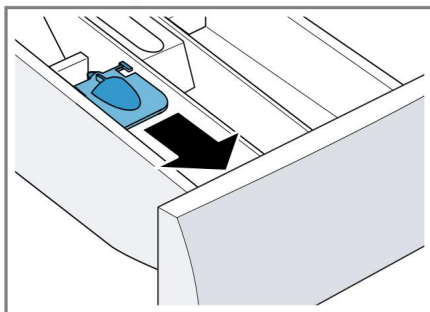

3. Złóż pomocniczą dozownik i zatrzasnąć na miejscu.

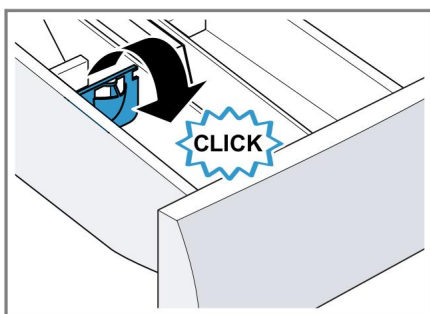

4. Wsuń szufladkę na detergent.

13.7 Detergenty i środki pielęgnacyjne wypełnić średnio

Notatki

Nie należy używać dozownika do płynnych detergentów o konsystencji żelu. Detergenty, proszek do prania, aktywowane pranie wstępne lub gotowe na czas.

Proszę zwrócić uwagę na instrukcje dotyczące

Detergenty i produkty pielęgnacyjne Strona 29.

1. Wyciągnij szufladkę na detergent.

2. Dodaj detergent. „Szuflada na detergent”, Strona 18

3. W razie potrzeby środek pielęgnacyjny wpisać.
4. Wsuń szufladkę na detergent.

13.8 Uruchom program

Warunek wstępny: Program jest ustaw.

„Ustawianie programu”, strona 29

Naciśnij Start / Przeładuj.

a Bęben obraca się i następuje wykrzyce ładunku, co może zająć do 2 minut a potem woda wpływa.

a Na wyświetlaczu pojawia się program czas trwania lub czas zakończenia programu.

a Po zakończeniu programu na wyświetlaczu pojawia się komunikat „Koniec”.

13.9 Aktywowane programy- czas zmiany

Można powtórzyć ustawiony i aktywowany czas zakończenia programu zmień przed uruchomieniem programu początek.

Wymagania

Program jest gotowy.

„Ustawianie programu”, strona 29

Czas zakończenia programu jest ustawiony ustawia i aktywuje.

„Przyciski”, strona 23

1. Naciśnij Start / Przeładuj.
Czas zakończenia aktywowanego programu jest wstrzymany.
2. Naciskaj przycisk Zakończ, aż na wyświetlaczu pojawi się żądany czas zakończenia programu.
3. Naciśnij Start / Przeładuj.
Zmieniony czas zakończenia programu jest aktywowany.

13.10 Moczanie prania

Uwaga: Nie ma żadnych dodatkowych. Potrzebny jest detergent. Roztwór detergentu jest następnie używany do prania.

1. Uruchom program.
2. Aby wstrzymać program, po około 10 minutach od uruchomienia / Naciśnij przycisk uzupełniania.
3. Aby kontynuować program, Po upływie żądanego czasu namaczania naciśnij przycisk Start/Reload.

13.11 Dodawanie prania

Po uruchomieniu programu możesz Wyjmij lub dodaj pranie w zależności od stanu programu.

1. Naciśnij Start / Przeładuj.
Urządzenie zatrzymuje się.
Uwaga: Jeśli chcesz dodać pranie, zwróć uwagę na Informacje na wyświetlaczu.
„Wyświetlacz”, strona 22
2. Otwórz drzwi.
3. Dodaj lub usuń pranie.
4. Zamknij drzwi.
5. Naciśnij Start / Przeładuj.

13.12 Anuluj program

1. Naciśnij Start / Przeładuj.
2. Otwórz drzwi.
W wysokiej temperaturze i wysokiej Poziom wody; drzwi pozostają zamknięte ze względów bezpieczeństwa.
– Rozpocznij od wysokiej temperatury
Używasz programu płukania.
– Zaczynij, gdy poziom wody jest wysoki
Używasz programu spin
lub zapewnić odpowiedni
Włącz program do opróżniania.
„Programy”, strona 24

Kontrola rodzicielska

3. Wyjmij pranie. „Wyjmowanie prania”, strona 32

13.13 Kontynuuj program po zatrzymaniu płukania

Wymagania

- Funkcja płukania jest aktywna. „Przyciski”, strona 23
- Ostatni cykl płukania ustawionego programu jest zakończony i pranie znajduje się w wodzie płuczącej.
1. Program spinowy lub Ustaw program opróżniania. „Programy”, strona 24
 2. Naciśnij Start / Przeładuj.

13.14 Wyjmij pranie

1. Otwórz drzwi.
2. Wyjmij pranie z bębna mężczyźni.

13.15 Wyłączanie urządzenia

1. Ustaw selektor programów na Wył. tylko.
2. Zakręć kran.
3. Wytrzyj gumową tuleję do sucha i usuń wszelkie ciała obce.

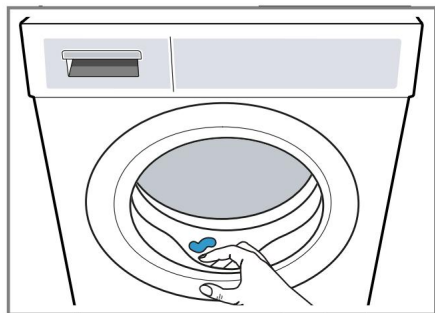

4. Pozostaw drzwi urządzenia i szufladę na detergent otwarte, aby resztki wody mogły wyschnąć.

14 Kontrola rodzicielska

Zabezpiecz urządzenie przed przypadkowym uruchomieniem elementów sterujących.

14.1 Aktywuj kontrolę rodzicielską ren

Naciśnij oba przyciski  3 sek. ok. 3

Naciśnij i przytrzymaj przez kilka sekund.

- a Na wyświetlaczu pojawia .
- się komunikat a Elementy sterujące są zablokowane.
- a Kontrola rodzicielska pozostaje po wyłączeniu urządzenia i aktywne w przypadku awarii zasilania.

14.2 Dezaktywuj kontrolę rodzicielską dający

Wymagania: Aby dezaktywować kontrolę rodzicielską, urządzenie musi być włączonym.

Naciśnij oba przyciski  3 sek. ok. 3

Naciśnij i przytrzymaj przez kilka sekund.

- a Wyświetlacz znika .

15 podstawowych ustawień

Możesz dostosować podstawowe ustawienia swojego urządzenia do swoich potrzeb.

15.1 Przegląd ustawień podstawowych

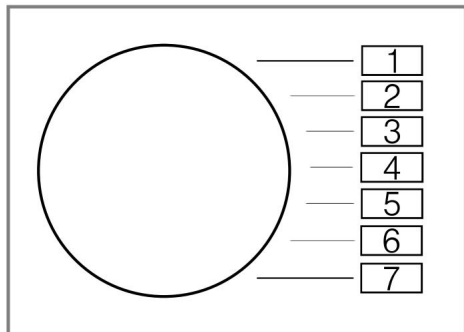

Ustawienia podstawowe	Pozycja programu	Wartość	Opis
Niepodpisany	2	0 (wyłączone) 1 (cicho) 2 (średni) 3 (morze) 4 (bardzo morze)	Głośność sygnału po Ustaw koniec programu.
Sygnal kluczowy 3		0 (wyłączone) 1 (cicho) 2 (średni) 3 (morze) 4 (bardzo morze)	Głośność sygnału, gdy Ustaw wybór przycisków.
Przypomnienie o czyszczeniu bębna	4	Na (na) <small>WYŁĄCZONY (wyłączony)</small>	Włącz lub wyłącz przypomnienie o czyszczeniu bębna.
Licznik programów	5	421	Wyświetl liczbę zakończonych programów.
¹ Przykład			

licznik programów

15.2 Zmiana ustawień podstawowych

1. Obróć selektor programów do pozycji Ustaw na 1.

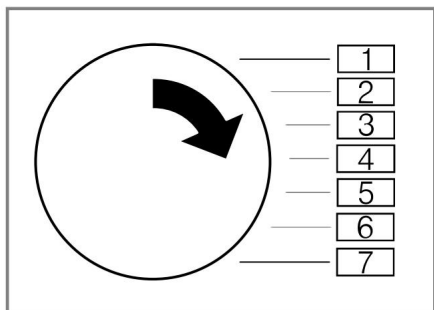

2. Naciśnij przycisk Start / Przeładuj i jednocześnie selektor programów ustawień na pozycji 2.
 - a Na wyświetlaczu wyświetla się aktualna Wartość.
3. Ustaw selektor programów w żądanej pozycji. „Przegląd ustawień podstawowych”, strona 33
4. Aby zmienić wartość, kliknij Gotowe wgniatać.
5. Aby zapisać zmianę, wyłącz urządzenie.

16 liczników programów

Licznik programu pokazuje liczbę zamkniętych programów.

16.1 Wywołanie licznika programu

1. Ustaw program na pozycję 1.
2. Naciśnij przycisk Start / Przeładuj i jednocześnie ustaw program na pozycję 2.
3. Ustaw program na pozycję 5.

17 Czyszczenie i pielęgnacja

Aby zapewnić długą i sprawną pracę urządzenia pozostaje, czyścić i konserwować ostrożnie.

17.1 Czyszczenie bębna

OSTROŻNOŚĆ

Ryzyko obrażeń!
Stałe pranie w niskich temperaturach i brak

Wentylacja urządzenia może
Uszkodzić bęben i spowodować obrażenia.

Regularnie uruchamiaj program czyszczenia bębna lub prac w temperaturze co najmniej 60°C.

Po każdym użyciu należy wyczyścić urządzenie. Pozostawić do wyschnięcia przy otwartych drzwiach i szufladzie na detergent.

Program czyszczenia bębna bez prania, stosując środek czyszczący do wnętrza urządzenia „Akcesoria”, strona 28 lub z

proszek do prania zawierający wybielacz.

17.2 Szuflada na detergenty

czysty

1. Wyciągnij szufladkę na detergent.

2. Wciśnij wkładkę w dół i
Wymij szufladkę na detergent.

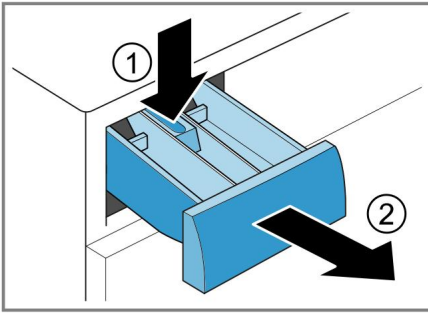

3. Włóż od dołu do góry
wyciągać.

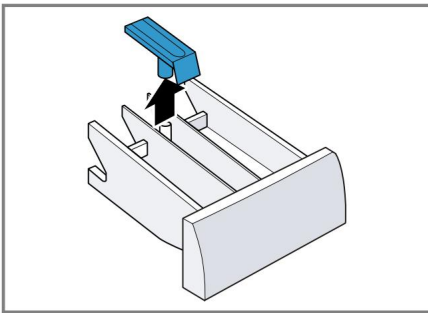

4. Szuflada na detergent i
stosować z wodą i pędzlem
czyste i suche.

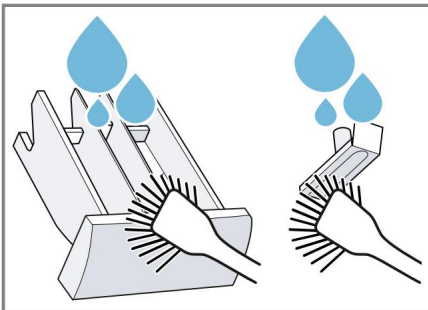

5. Włóż wkładkę i zablokuj ją na miejscu.

dziesięć.

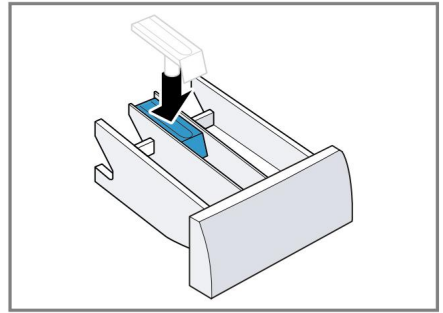

6. Wyczyść otwór szufladki na detergent.

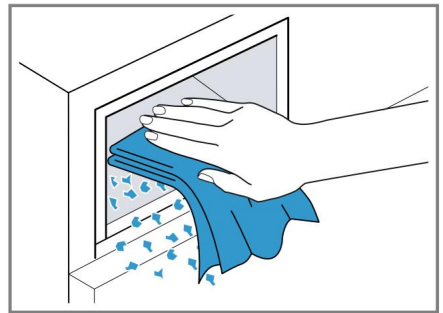

7. Wsuń szufladkę na detergent.

17.3 Czyszczenie pompy spustowej

Regularnie czyść pompę spustową, co najmniej raz na roku, jak również w przypadku awarii, np. Zablokowania lub odgłosy grzechotania.

Opróżnij pompę spustową

1. Zakręć kran.
2. Wyłącz urządzenie.
„Wyłączanie urządzenia”, strona 32
3. Odłącz urządzenie od zasilania.
Odłącz od zasilania.

de Czyszczenie i pielęgnacja

4. Otwórz właz konserwacyjny i schudnąć.

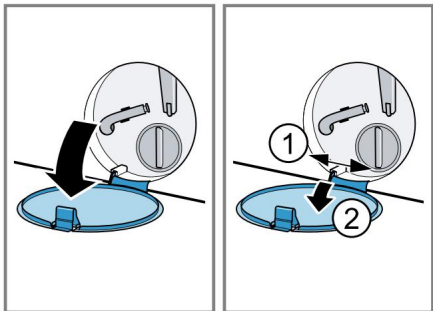

5. Pod otwór należy podsunąć odpowiednio duży pojemnik.

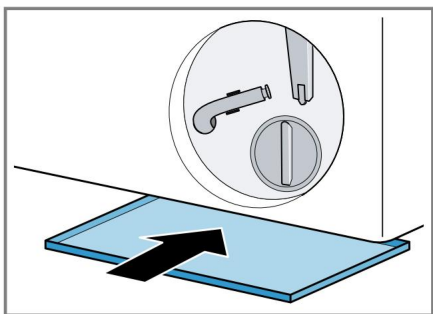

6. Wyjmij wąż spustowy z Weź uchwyt.

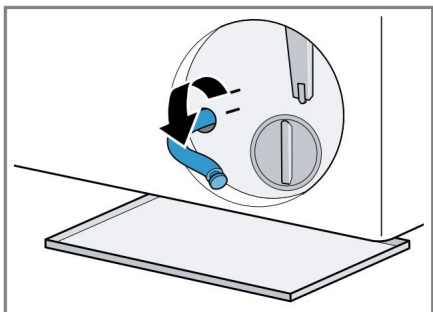

7.  **UWAGA - Ryzyko oparzenia**
Roztwór do mycia jest
Pranie w wysokich temperaturach
gorący.
Nie dotykaj gorącego roztworu piorącego
ren.

Wlać roztwór myjący do naczynia
Aby odcedzić, zdejmij nakrętkę.

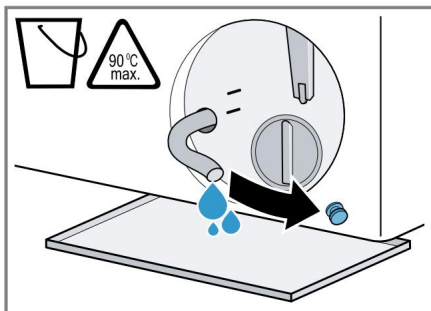

8. Naciśnij nakrętkę.

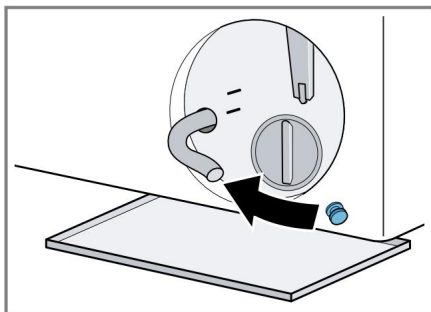

9. Włóż wąż spustowy do Zaciśnij wspornik.

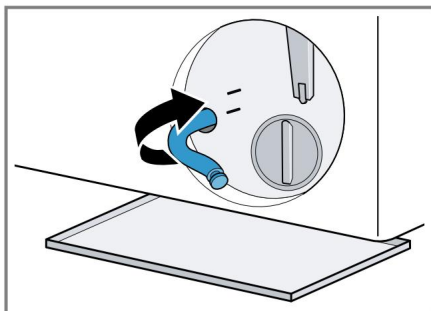

Wyczyść pompę spustową

Warunek wstępny: Pompa spustowa jest pusta. Strona 35

1. Ponieważ w wodzie nadal znajduje się woda resztkowa,

Pompę spustową można znaleźć, Ostrożnie odkręć pokrywę pompy.

- Z powodu grubego zabrudzenia Wkład filtra może utknąć w obudowie pompy. Usuń wszelkie zabrudzenia i wyjmij wkład filtra.

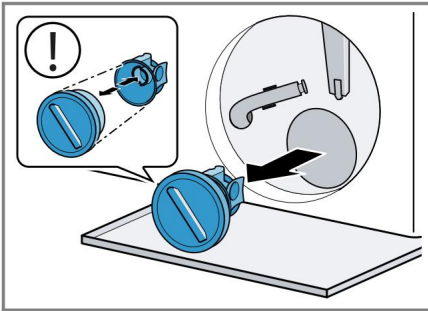

2. Wnętrze, nić

Wyczyść pokrywę pompy i obudowę pompy.

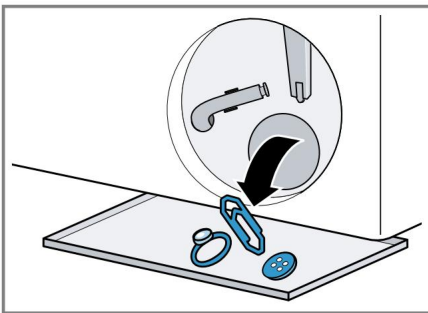

Pokrywa pompy składa się z dwa komponenty do czyszczenia można zdemontować.

3. Upewnij się, że wirnik pompy spustowej obraca się

pozwalamy.

4. Załóż pokrywę pompy.

- Upewnij się, że komponenty prawidłowo założyc pokrywę pompy są zamontowane.

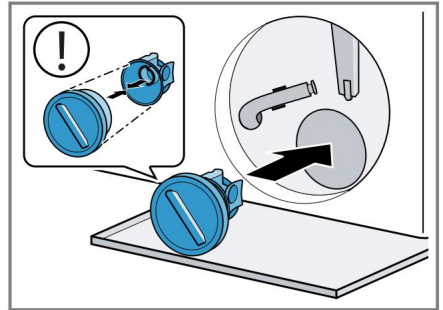

5. Załóż ponownie pokrywę pompy, aż zamknij cios.

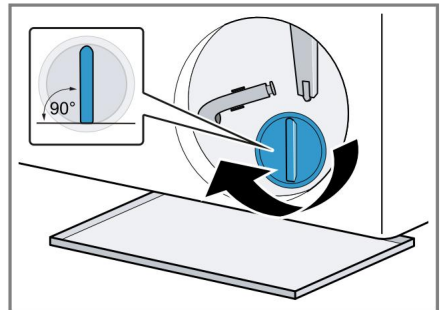

Uchwyt pokrywy pompy musi być pionowa.

6. Włóż kłapkę konserwacyjną i zamknąć.

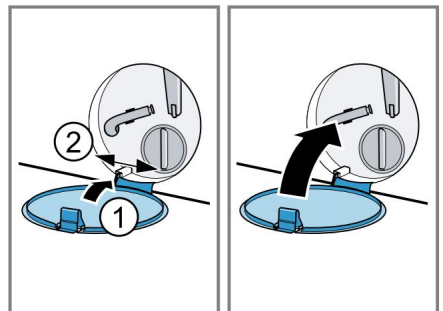

de Czyszczenie i pielęgnacja

Przed następnym praniem

Aby zapobiec pozostawieniu detergentu niewykorzystanego podczas następnego prania spływa do odpływu, uruchom odpowiedni program do wypompowania po opróżnieniu pompy spustowej.

1. Otwórz kran.

2. Podłącz przewód zasilający.

3. Włącz urządzenie.

4. Jeden litr wody do komory

II wypełnienie.

5. Wybierz odpowiedni program pompowania. „Programy”,

strona 24

18 Rozwiązywanie problemów

Drobne problemy z urządzeniem możesz rozwiązać samodzielnie. Przed skontaktowaniem się z obsługą klienta skorzystaj z informacji dotyczących rozwiązywania problemów, aby uniknąć niepotrzebnych kosztów.



OSTRZEŻENIE

Ryzyko porażenia prądem!



Niewłaściwe naprawy są niebezpieczne. Napraw urządzenia może dokonywać wyłącznie przeszkolony personel. Do naprawy urządzenia należy używać wyłącznie oryginalnych części zamiennych. W przypadku uszkodzenia przewodu zasilającego urządzenie należy go wymienić.

wymienione przez producenta, jego dział obsługi klienta lub podobnie wykwalifikowaną osobę w celu uniknięcia zagrożeń.

Awaria	Przyczyna i rozwiązywanie problemów: Aktywny
Wyświetlacz jest wyłączony, a przycisk Start/Reload miga.	jest tryb oszczędzania energii. Naciśnij dowolny klawisz. a Wyświetlacz ponownie się zaświeci.
"E:30 / -80"	Rura spustowa lub wąż spustowy wody są zatkane. Wyczyść rurę spustową i wąż spustowy wody.
	Rura spustowa lub wąż spustowy wody są zagięte lub ściśnięte. Sprawdź, czy rura spustowa i wąż spustowy wody nie są zagięte ani ściśnięte.
	Wąż spustowy wody jest podłączony zbyt wysoko. Zamontuj wąż spustowy wody na maksymalnej wysokości . razy 1 metr wysokości.
	Do węża spustowego wody przymocowano nieautoryzowane przedłużenie. Usuń wszelkie nieautoryzowane przedłużenia z węża spustowego wąż spustowy wody. „Podłączanie urządzenia”, strona 15
	Pompa spustowa jest zatkana. „Czyszczenie pompy spustowej”, strona 35. Pokrywa
	pompy nie jest prawidłowo zamontowana. Ponownie prawidłowo zamontuj pokrywę pompy.
	Pokrywa pompy nie jest całkowicie przykręcona. Upewnij się, że pokrywa pompy jest całkowicie przykręcona do urządzenia. Uchwyt pokrywy pompy musi być ustawiony pionowo.

rozwiązywanie problemów

Niepokojenie	Przyczyny i rozwiązywanie problemów
"E:30 / -80"	<p>Dawka detergentu jest zbyt wysoka. Natychmiastowe działanie: Wymieszaj jedną łyżkę stołową płyn do płukania tkanin z 0,5 litra wody i napełnij Mieszkankę włac do lewej komory (nie do odzieży outdoorowej, sportowej i tekstyliów puchowych). Następnym razem, gdy będziesz prać tę samą ilość ubrań, zmniejsz ilość detergentu.</p>
"E:36 / -25 / -26"	<p>Pompa spustowa jest zatkana. „Czyszczenie pompy spustowej”, strona 35.</p>
"E:60 / -2B"	<p>Układ kontroli niewyważenia zapobiega obrotowi z powodu przerwane z powodu nierównomiernego rozłożenia prania. Ponownie rozłóż pranie w bębnie.</p> <p>Uwaga: Jeżeli to możliwe, włóż do bębna razem duże i małe rzeczy do prania. Duże rzeczy do prania rozłożone podczas wirowania lepsza.</p>
„E:30 / -10” i/lub niskie ciśnienie wody. 	<p>Nie ma możliwości naprawy.</p> <p>Filtry w dopływie wody są zatkane. Wyczyść filtry w dopływie wody.</p> <p>Kran jest zamknięty. Otwórz kran.</p> <p>Wąż doprowadzający wodę jest zagięty lub ściśnięty. Upewnij się, że wąż doprowadzający wodę nie jest zgięty ani ściśnięty.</p> <p>Uszkodzony układ pomiaru poziomu wody.</p> <p>Uwaga: Urządzenie uruchamia się z komunikatem o błędzie proces pompowania.</p> <ol style="list-style-type: none"> Odczekaj około 5 minut, aż proces pompowania jest zakończony. Aby zresetować komunikat o błędzie, przełącz Wyłącz urządzenie. Włącz ponownie urządzenie. Jeśli komunikat o błędzie pojawi się ponownie, Skontaktuj się z obsługą klienta. „Obsługa klienta”, strona 50

Mięga błąd.	Przyczyny i rozwiązywanie problemów
•	<p>Układ kontroli napięcia wykrywa niedopuszczalny spadek napięcia.</p> <p>Naprawa nie jest możliwa.</p> <p>Uwaga: Po ustabilizowaniu się zasilania program będzie działał normalnie.</p> <hr/> <p>Spadek napięcia może spowodować wydłużenie czasu wykonywania programu.</p> <p>Nie ma możliwości naprawy.</p>
• zapala się.	<p>Spadek napięcia może spowodować wydłużenie czasu wykonywania programu.</p> <p>Nie ma możliwości naprawy.</p>
 zapala się.	<p>Temperatura jest za wysoka.</p> <p>Poczekaj, aż temperatura spadnie.</p> <p>„Anuluj program”, strona 31</p> <hr/> <p>Poziom wody jest zbyt wysoki.</p> <p>Wybierz odpowiedni program do opróżniania</p> <p>długopis. „Programy”, strona 24</p>
 świeci.	<p>Drzwi nie są zamknięte.</p> <p>Zamknij drzwi.</p> <hr/> <p>Pranie utknęło w drzwiach.</p> <p>Usuń zalegające pranie.</p>
	<p>Wymagane czyszczenie bębna.</p> <p>„Czyszczenie bębna”, strona 34</p>
"E:30/-20"	<p>Dawka detergentu jest zbyt wysoka.</p> <p>Następnym razem, gdy będziesz prać tę samą ilość ubrań, zmniejsz ilość detergentu.</p> <hr/> <p>Dodano więcej wody.</p> <p>Nie dodawaj żadnego dodatkowego paliwa podczas pracy urządzenia .</p> <p>Do urządzenia włącz wodę.</p>
	<p>Uszkodzony zawór elektromagnetyczny.</p> <p>Zadzwoń do obsługi klienta. „Obsługa klienta”, strona 50</p>

rozwiązywanie problemów

Awaria	Przyczyny i rozwiązywanie problemów
Wszystkie inne kody błędów.	<p>dysfunkcja</p> <ol style="list-style-type: none"> 1. Wyłącz urządzenie i włącz je ponownie. 2. Jeśli komunikat pojawi się ponownie, rozłącz się urządzenie odłączyć od zasilania na co najmniej 30 minut sekund, odłączając przewód zasilający lub Wyłącz odpowiedni bezpiecznik w skrzynce bezpieczników. <p>a Jeśli usterka była jednorazowa, komunikat łątno</p> <ol style="list-style-type: none"> 3. Jeżeli komunikat pojawi się ponownie, zadzwoń pod numer Obsługa klienta. Podczas połączenia prosimy o podanie dokładnego Komunikat o błędzie. „Obsługa klienta”, strona 50
Urządzenie działa nie.	<p>Wtyczka kabla zasilającego nie jest podłączona.</p> <p>Podłącz urządzenie do zasilania.</p> <hr/> <p>Bezpiecznik w skrzynce bezpieczników jest przepalony. Sprawdź bezpiecznik w skrzynce bezpieczników.</p> <hr/> <p>Awaria zasilania. Sprawdź, czy oświetlenie pomieszczenia lub inne Urządzenia w pokoju działają.</p>
Rozpoczęcie programu nie.	<p>Nie naciśnięto przycisku Start/Przeładuj. Naciśnij Start / Przeładuj.</p> <hr/> <p>Drzwi nie są zamknięte. Zamknij drzwi.</p> <hr/> <p>Kontrola rodzicielska jest włączona. Wyłącz kontrolę rodzicielską. „Dezaktywacja kontroli rodzicielskiej”, strona 32</p> <hr/> <p>Opcja Zakończ w jest włączona. Sprawdź, czy opcja Zakończ za jest aktywna. „Przyciski”, strona 23</p> <hr/> <p>Pranie utknęło w drzwiach. Usuń zalegające pranie.</p>
Drzwi nie można otworzyć z.	<p>--- jest aktywowany.</p> <p>Kontynuuj program wybierając opcję Spin Wybierz opcję Odpompowanie lub Odpompowanie i naciśnij przycisk Start / Przeładowanie. „Kontynuowanie programu po zatrzymaniu płukania”, strona 32</p> <hr/> <p>Temperatura jest za wysoka. Poczekaj, aż temperatura spadnie.</p>

Błąd: Nie	Przyczyny i rozwiązywanie problemów
można otworzyć drzwi.	<p>Anuluj program. „Anuluj program”, strona 31</p> <p>Poziom wody jest zbyt wysoki. Wybierz odpowiedni program do opróżniania</p> <p>długopis. „Programy”, strona 24</p>
	<p>Przerwa w dostawie prądu.</p> <p>Otwórz drzwi za pomocą dźwigni awaryjnego otwierania. „Zwolnienie awaryjne”, strona 49</p>
Płyn do mycia naczyń nie jest wypompowane.	<p>Rura spustowa lub wąż spustowy są zatkane. Wyczyść rurę spustową i wąż spustowy wody.</p> <p>Rura spustowa lub wąż spustowy wody jest zagięty lub uwięziony. Upewnij się, że rura spustowa i wąż spustowy wody nie jest zagięty ani ściśnięty.</p> <p>Pompa spustowa jest zatkana. „Czyszczenie pompy spustowej”, strona 35</p> <p>-- jest aktywowany. Kontynuuj program wybierając opcję Spin Wybierz opcję Odpompowanie lub Odpompowanie i naciśnij przycisk Start / Przeładuj. „Kontynuowanie programu po zatrzymaniu płukania”, strona 32</p> <p>Wąż spustowy wody jest podłączony zbyt wysoko. Zamontuj wąż spustowy wody w maksymalnym rzę 1 metr wysokości.</p> <p>Pokrywa pompy nie jest prawidłowo zamontowana. Ponownie zamontuj prawidłowo pokrywę pompy.</p> <p>Dawka detergentu jest zbyt wysoka. Natychmiastowe działanie: Wymieszaj jedną łyżkę stołową płyn do płukania tkanin z 0,5 litra wody i napełnij Mieszanke wlać do lewej komory (nie do odzieży outdoorowej, sportowej i tekstyliów puchowych). Następnym razem, gdy będziesz prać tę samą ilość ubrań, zmniejsz ilość detergentu.</p> <p>Nieautoryzowane przedłużenie węża spustowego wody zmontowane. Usuń wszelkie nieautoryzowane przedłużenia znajdujące się na wodzie wąż spustowy wody. „Podłączanie urządzenia”, strona 15</p>

rozwiązywanie problemów

Przyczyna usterki i rozwiązywanie problemów: Roztwór myjący nie jest

wypompowywany. Pokrywa pompy nie jest całkowicie przykręcona. Upewnij się, że pokrywa pompy jest całkowicie przykręcona do urządzenia. Uchwyt pokrywy pompy musi znajdować się w pozycji pionowej.

Woda nie wpływa.
Detergent nie jest dodawany.

Nie naciśnięto przycisku Start/Przeładuj. Naciśnij przycisk Start/Przeładuj.

Filtry w dopływie wody są zatkane. Wyczyść filtry w dopływie wody.

Kran jest zamknięty. Otwórz kran.

Wąż doprowadzający wodę jest zagięty lub ściśnięty. Sprawdź, czy wąż doprowadzający wodę nie jest zagięty ani ściśnięty.

Obróć kilka razy.

System kontroli niewyważenia kompensuje niewyważenie przez wielokrotne rozłożenie prania.

Brak błędu – brak konieczności podejmowania działań.

Uwaga: Podczas wkładania prania do bębna należy wkładać razem duże i małe sztuki prania.

Podczas wirowania ubrania o różnych rozmiarach są lepiej rozłożone.

Czas trwania programu ulega zmianie w trakcie procesu prania.

Sekwencja programu jest optymalizowana elektronicznie. Może to spowodować zmianę czasu trwania programu.

Brak błędu – brak konieczności podejmowania działań.

System kontroli niewyważenia kompensuje niewyważenie poprzez wielokrotne rozłożenie prania.

Brak błędu – brak konieczności podejmowania działań.

Uwaga: Podczas wkładania prania do bębna należy wkładać razem duże i małe sztuki prania.

Podczas wirowania ubrania o różnych rozmiarach są lepiej rozłożone.

System kontroli piany uruchamia cykl płukania w przypadku nadmiernego nagromadzenia się

piany. Brak błędu – brak konieczności podejmowania działań.

W bębnie nie widać wody.

Poziom wody jest poniżej widocznego poziomu. To nie jest błąd — nie jest wymagane żadne działanie. Nie dolewaj wody do urządzenia podczas jego działania.

Bęben szarpie po rozpoczęciu programu.

Przyczyną jest wewnętrzny test silnika.

Brak błędu — nie jest wymagane żadne działanie.

Niepokojenie	Przyczyny i rozwiązywanie problemów
W komorze znajduje się resztkowa woda być.	Wkładka w komorze jest zatkana. „Czyszczenie szuflady na detergent”, strona 34
Wibracje i ruch urządzenia podczas wirowania.	Urządzenie nie jest prawidłowo wyrównane. „Wyrównanie urządzenia”, strona 17 Nóżki urządzenia nie są zamocowane na stałe. Zabezpiecz nóżki urządzenia. „Wyrównanie urządzenia”, strona 17 Blokady transportowe nie zostały usunięte. „Usuwanie zabezpieczeń transportowych”, strona 14.
Bęben się obraca, Woda nie wpływa.	Wykrywanie obciążenia jest aktywne. Brak błędu, brak konieczności podejmowania działań. Uwaga: Wykrycie obciążenia może potrwać do 2 minut.
Silne pienienie.	Dawka detergentu jest zbyt wysoka. Natychmiastowe działanie: Wymieszaj jedną łyżkę stołową płyn do płukania tkanin z 0,5 litra wody i napełnij Mieszanke włóż do lewej komory (nie do odzieży outdoorowej, sportowej i tekstyliów puchowych). Następnym razem, gdy będziesz prać tę samą ilość ubrań, zmniejsz ilość detergentu.
Nie osiągnięto wysokiej prędkości wirowania.	Ustawiono niską prędkość wirowania. Ustaw wyższą temperaturę w następnym cyklu prania Prędkość wirowania. Układ kontroli niewyważenia kompensuje niewyważenie poprzez redukcję prędkości wirowania. Ponownie rozłóż pranie w bębnie. Uwaga: Jeżeli to możliwe, włóż do bębna razem duże i małe rzeczy do prania. Duże rzeczy do prania rozłożone podczas wirowania lepsza. Uruchom program wirowania.
Program spinowy nie uruchamia się.	Rura spustowa lub wąż spustowy są zatkane. Wyczyść rurę spustową i wąż spustowy wody. Rura spustowa lub wąż spustowy wody jest zagięty lub uwięziony. Upewnij się, że rura spustowa i Wąż spustowy wody nie jest zagięty ani ściśnięty.

rozwiązywanie problemów

<p>Awaria</p> <p>programu wirowania nie uruchamia się.</p>	<p>Przyczyny i rozwiązywanie problemów</p> <hr/> <p>Układ kontroli niewyważenia zapobiega obrotowi z powodu przerwane z powodu nierównomiernego rozłożenia prania. Ponownie rozłóż pranie w bębnie.</p> <p>Uwaga: Jeżeli to możliwe, włóż do bębna razem duże i małe rzeczy do prania.</p> <p>Duże rzeczy do prania rozłożone podczas wirowania lepsza.</p> <p>Uruchom program wirowania.</p>
<p>Gwałtowny, syczący dźwięk.</p>	<p>Woda jest pompowana pod ciśnieniem do szuflady na detergent spłukany. Brak błędów - normalny hałas podczas pracy.</p>
<p>Głośne dźwięki podczas wirowania.</p>	<p>Urządzenie nie jest prawidłowo wyrównane. „Wyrównanie urządzenia”, strona 17</p> <hr/> <p>Nóżki urządzenia nie są zamocowane na stałe. Zabezpiecz nóżki urządzenia. „Wyrównanie urządzenia”, strona 17</p> <hr/> <p>Blokady transportowe nie zostały usunięte. „Usuwanie zabezpieczeń transportowych”, strona 14.</p>
<p>dźwięki grzechotania, Grzechotanie pompy spustowej.</p>	<p>Do pompy spustowej dostał się obcy przedmiot. „Czyszczenie pompy spustowej”, strona 35</p>
<p>Rytmiczny dźwięk ssania, siorbania.</p>	<p>Pompa detergentu jest aktywna i roztwór detergentu jest wypompowywany. Brak błędów - normalny hałas podczas pracy.</p>
<p>Marszczenie.</p>	<p>Prędkość wirowania jest zbyt wysoka. Ustaw niższy poziom wody w następnym cyklu prania. niższa prędkość wirowania.</p> <hr/> <p>Ilość ładunku jest zbyt duża. Podczas następnego cyklu prania zmniejsz rozmiar wsadu.</p>
<p>Detergent lub Płyn do płukania tkanin kapie z mankiet i zbiera się na Drzwi lub zagięcie mankietu.</p>	<p>Nie ustawiono odpowiedniego programu dla danego rodzaju tkaniny. Wybierz odpowiednie programy do rodzaju tkaniny z.</p>
<p>Detergent lub Płyn do płukania tkanin kapie z mankiet i zbiera się na Drzwi lub zagięcie mankietu.</p>	<p>Zbyt dużo detergentu/płynu zmiękczonego w szufladzie na detergent.</p> <p>Podczas dozowania płynnego detergentu i płynu do płukania tkanin należy zwrócić uwagę na oznaczenia w szufladce na detergent i nie przekraczać zalecanej dawki.</p>

Wynik	Przyczyny i rozwiązywanie problemów
nieprawidłowego wirowania jest niezadowolające. Pranie jest zbyt mokro / zbyt wilgotno.	<p>Ustawiono niską prędkość wirowania.</p> <p>Ustaw wyższą temperaturę w następnym cyklu prania</p> <p>Prędkość wirowania.</p> <p>Uruchom program wirowania.</p>
	<p>Rura spustowa lub wąż spustowy są zatkane.</p> <p>Wyczyść rurę spustową i wąż spustowy wody.</p>
	<p>Rura spustowa lub wąż spustowy wody jest zagięty lub uwięziony.</p> <p>Upewnij się, że rura spustowa i wąż spustowy wody nie jest zagięty ani ściśnięty.</p>
	<p>Układ kontroli niewyważenia zapobiega obrotowi z powodu przerwane z powodu nierównomiernego rozłożenia prania.</p> <p>Ponownie rozłóż pranie w bębnie.</p>
	<p>Uwaga: Jeżeli to możliwe, włóż do bębna razem duże i małe rzeczy do prania.</p> <p>Duże rzeczy do prania rozłożone podczas wirowania lepsza.</p>
	<p>Uruchom program wirowania.</p>
	<p>Układ kontroli niewyważenia kompensuje niewyważenie poprzez redukcję prędkości wirowania.</p> <p>Ponownie rozłóż pranie w bębnie.</p>
	<p>Uwaga: Jeżeli to możliwe, włóż do bębna razem duże i małe rzeczy do prania.</p> <p>Duże rzeczy do prania rozłożone podczas wirowania lepsza.</p>
	<p>Uruchom program wirowania.</p>
Resztki detergentu na wilgotnej powierzchni Umyć.	<p>Detergenty mogą zawierać substancje nierozpuszczalne w wodzie, które osadzają się na praniu.</p> <p>Uruchom program płukania.</p>
Pozostałości detergentu na suchym Umyć.	<p>Detergenty mogą zawierać substancje nierozpuszczalne w wodzie, które osadzają się na praniu.</p> <p>Po praniu wyszczotkuj ubrania i Wyszchnąć.</p>
Z węża doprowadzającego wodę leci woda z.	<p>Wąż doprowadzający wodę nie jest prawidłowo/szczelnie podłączony.</p> <ol style="list-style-type: none"> 1. Podłącz prawidłowo wąż doprowadzający wodę jakis. „Podłączanie węża doprowadzającego wodę”, strona 15 2. Dokręć połączenie śrubowe.

rozwiązywanie problemów

Niepokojenie	Przyczyny i rozwiązywanie problemów
Z węża spustowego cieknie woda z.	Wąż spustowy wody jest uszkodzony. Wymień uszkodzony wąż spustowy wody.
	Wąż spustowy wody nie jest prawidłowo podłączony jego. Podłącz prawidłowo wąż spustowy wody jakiś. „Rodzaje przyłączy odpływu wody”, strona 16
Urządzenie zawiera Powstają zapachy.	Wilgoć i resztki detergentu mogą Wspomaga rozwój bakterii. „Czyszczenie bębna”, strona 34 Jeśli nie używasz urządzenia, pozostaw je Drzwi i szuflada na detergent otwarte, aby resztki wody mogą wyschnąć.
Na końcu programu Żelazo Pomoc w tworzeniu się wilgotnych plam.	Krople wody z bębna lub drzwiczek zawilgociły tkaniny. Krople te albo ze skroplonej pary wodnej albo z pozostałej wilgoci z poprzedniego programu prania. Prasuj tkaniny lub powieś je do wyschnięcia Wysuszyć.
Pozostałości płynu do płukania tkanin w szufladzie na detergent.	Wybrany program nie zawiera płynu do zmiękczenia tkanin. Przed praniem sprawdź, czy w wodzie znajduje się płyn do płukania tkanin. wybrany program jest przeznaczony. „Programy”, strona 24
Woda wpływa poniżej drzwi.	Zanieczyszczenie na drzwiach lub mankiecie spowodowane Przeciek. Wyczyść drzwi i mankiet.

18.1 Odblokowanie awaryjne :

Odblokowanie

drzwi. Warunek: Pompa spustowa jest pusta.
Strona 35

1. UWAGA! Wyciekająca woda może spowodować szkody materialne. Nie otwieraj drzwi, jeśli na szybie widoczna jest woda.

Pociągnij dźwignię zwalniania awaryjnego za pomocą narzędzia i zwolnij.

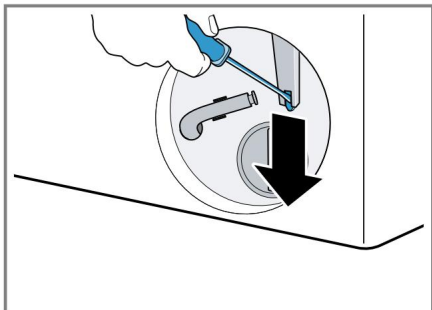

- a Zamek drzwi jest odblokowany.
2. Włóż kłapkę konserwacyjną i zatrzaśnij ją na miejscu.
3. Zamknij wąż konserwacyjny.

19 Transport, Przechowywanie i utylizacja

19.1 Demontaż urządzenia

1. Zakręć kran.
2. Opróżnij wąż doprowadzający wodę.
3. Wyłącz urządzenie.
„Wyłączanie urządzenia”, strona 32 4.
Odłącz urządzenie od gniazdka elektrycznego.
kura.
5. Spuść roztwór detergentu.
„Czyszczenie pompy detergentu”,
strona 35.
6. Odłącz węże.

Transport, przechowywanie i utylizacja

19.2 Włóż blokady transportowe

Aby uniknąć uszkodzeń transportowych, przed transportem należy zabezpieczyć urządzenie blokadami transportowymi.

1. Zdejmij 4 zaślepki za pomocą śrubokręta.

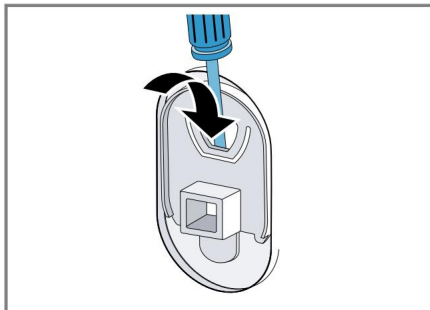

Zachowaj zaślepki.

2. Włóż 4 blokady transportowe

Tak było.

„Usuwanie blokad transportowych”,
strona 14

19.3 Uruchom ponownie urządzenie

Więcej informacji znajdziesz w rozdziałach

„Konfiguracja i podłączanie”, strona
13 i

„Rozpoczęcie pustego cyklu prania”,
strona 20.

Obsługa klienta

19.4 Utylizacja starego sprzętu

Dzięki przyjaznej dla środowiska utylizacji cenne surowce mogą być ponownie wykorzystane.

OSTRZEŻENIE

Ryzyko uszkodzenia zdrowia!

Dzieci mogą zamknąć się w urządzeniu, narażając tym samym swoje życie na niebezpieczeństwo.

Nie instaluj urządzenia za drzwiami

który blokuje lub uniemożliwia otwarcie drzwi urządzenia.

W przypadku starych urządzeń,

Wyciągnij wtyczkę sieciową przewodu

zasilającego, następnie przetnij przewód

zasilający i

zamek drzwi urządzenia do tej pory

zniszczyć, aby drzwi urządzenia nie

zamyka więcej.

1. Odłącz przewód zasilający.
2. Odetnij kabel zasilający.
3. Urządzenie należy zutylizować w sposób przyjazny dla środowiska.

gen.

Informacje o aktualnych metodach utylizacji

można uzyskać u

Specjalistyczne sklepy detaliczne oraz

administracja lokalna lub miejska.



To urządzenie jest zgodne z

normami europejskimi

Dyrektywa 2012/19/UE

w sprawie zużytego sprzętu

elektrycznego i elektronicznego (odpady

elektryczne i elektroniczne

sprzęt – ZSEE).

Dyrektwa daje

Ramy dla całej UE

ważny zwrot i

Recykling starych urządzeń

zanim.

20 Obsługa klienta

Oryginalne części zamienne spełniające wymagania funkcjonalne, zgodne z odpowiednim rozporządzeniem w sprawie ekoprojektu, są dostępne w naszej obsłudze klienta na czas trwania co najmniej 10 lat od

Wprowadzenie urządzenia na rynek Europejskiego Obszaru Gospodarczego.

Uwaga: Obsługa klienta jest bezpłatna zgodnie z warunkami gwarancji producenta.

Szczegółowe informacje na temat

Okres gwarancji i warunki gwarancji obowiązujące

w Twoim kraju można uzyskać

z naszą obsługą klienta, Twój

u dealera lub na naszej stronie internetowej.

Kontaktując się z obsługą klienta, będziesz

potrzebować numeru produktu (E-No.) i numeru

produkcyjnego (FD) swojego urządzenia.

Dane kontaktowe działu obsługi klienta

można znaleźć w załączonym katalogu obsługi

klienta lub na naszej stronie

Strona internetowa.

20.1 Numer produktu (E-No.) i numer produkcyjny (FD)

Numer produktu (E-No.) i

Numer produkcyjny (FD) można znaleźć

na tabliczce znamionowej urządzenia.

Tabliczka znamionowa znajduje się

według modelu:

po wewnętrznej stronie drzwi.

i na wewnętrznej stronie kłapy konserwacyjnej.

z tyłu urządzenia.

Aby szybko znaleźć dane swojego urządzenia i

numer telefonu obsługi klienta

Aby go ponownie znaleźć, możesz użyć danych notatka.

21 Wartości zużycia

Poniższe informacje podano zgodnie z rozporządzeniem UE w sprawie ekoprojektu. Wartości podane dla programów innych niż Eco 40-60 są wyłącznie
Wartości orientacyjne zostały określone zgodnie z obowiązującą normą EN60456.

Ładowanie programu		Zawodowic- czas trwania gram (h:min) ¹	Energia- giever-male potrzebować (kWh/ cykl) ¹	Był- serwer- potrzebować (l/ cykl) ¹	Maxi- Temp- <small>to jest skrobanie</small> (°C) 5 min ¹	Prędkość Odpocznij-spróbuj- (%) ¹ wirowania (obr./min) min) ¹
Eko 40-60	² 8,0	3:33	0,800 70,0	0,350	37	1400 53,00
Eko 40-60	² 4,0	2:40	36,0 0,180	30,0	27	1400 53,00
Eko 40-60	² 2,0	2:20	0,330 89,0		23	1400 53,00
Bawełna 20 °C	8,0	3:25			23	1400 50,00
Bawełna 40 °C	8,0	3:25	1,210 89,0		44	1400 50,00
Bawełna 60 °C	8,0	3:25	1,510 89,0		58	1400 50,00
Bawełna 40 °C + pranie wstępne	8,0	3:40	1,300 95,0		43	1400 50,00
Łatwa pielęgnacja 40 °C	4,0	2:30	0,770 61,0		44	1200 35,00
Szybko / Miks 40 °C	4,0	1:05	0,630 44,0		41	1400 52,00
 Chcieć 30 °C	2,0	0:41	0,300 48,0		29	800 26,00

¹ Rzeczywiste wartości mogą się różnić ze względu na wpływ ciśnienia wody, jej twardości i temperatura wlotowa, temperatura otoczenia, rodzaj, ilość i stopień zabrudzenia prania, stosowany środek czyszczący, wahania napięcia zasilania oraz wybrane funkcje dodatkowe mogą różnić się od podanych wartości.

² Program testowy zgodny z rozporządzeniem UE w sprawie ekoprojektu i rozporządzeniem UE w sprawie etykiet energetycznych z użyciem zimnej wody (15°C).

22 Dane techniczne

Wysokość urządzenia 84,5 cm

Szerokość urządzenia 59,8 cm

Głębokość urządzenia 59,0 cm

Głębokość urządzenia z 63,3 cm

Zamknięte
Typ

de Dane techniczne

Głębokość urządzenia z otwarte drzwi	106,3 cm
Waga	67,7 kg
Maksymalna ładowność	8,0 kg
Napięcie sieciowe	220-240V, 50 Hz
 Minimalna ochrona instalacji	10 A
Moc znamionowa	2300 W
Pobór mocy	Stan wyłączony: 0,15 W Stan nieprzełączony: 0,50 W
Ciśnienie wody	Co najmniej: 100 kPa (1 takt) Maksymalny: 1000 kPa (10 barów)

Długość węża doprowadzającego wodę	150 cm
Długość węża spustowego wody	150 cm
Długość kabla zasilającego	160 cm

Więcej informacji o Twoim modelu znajdziesz w Internecie pod adresem

<https://eprel.ec.europa.eu/1> . To Linki do adresów internetowych oficjalnych Baza danych produktów UE EPREL. Proszę następnie postępować zgodnie z instrukcjami wyszukiwania modelu. Identyfikator modelu wyniki z postaci przed Ukośnik numeru produktu (Nr E) na tabliczce znamionowej. Alternatywnie można znaleźć identyfikator modelu również w pierwszym wierszu etykiety energetycznej UE.

¹ Dotyczy wyłącznie krajów Europejskiego Obszaru Gospodarczego



Dziękujemy za zakup sprzętu gospodarstwa domowego marki Bosch!

Zarejestruj swoje nowe urządzenie w serwisie MyBosch już teraz i korzystaj bezpośrednio z:

- Porady i wskazówki ekspertów dotyczące Twojego sprzętu AGD
- Opcje przedłużenia gwarancji
- Zniżki na akcesoria i części zamienne
- Cyfrowa instrukcja obsługi i wszystkie dane dotyczące sprzętu AGD dostępne od ręki
- Łatwy dostęp do serwisu AGD Bosch

Bezpłatna i łatwa rejestracja – również na telefonach komórkowych:
www.bosch-home.com/welcome



Potrzebujesz pomocy? Znajdziesz to tutaj.

Eksperskie porady dotyczące sprzętu AGD marki Bosch, pomoc w rozwiązaniu problemów lub naprawa przez ekspertów firmy Bosch.

Dowiedz się wszystkiego o licznych formach wsparcia, jakie oferuje firma Bosch:
www.bosch-home.com/service Dane kontaktowe wszystkich krajów znajdują się w załączonym katalogu serwisowym.

BSH Hausgeräte GmbH Carl-
Wery-Straße 34 81739
Monachium, NIEMCY www.bosch-home.com

Firma Bosch

9001858233

9001858233 (030524) z